

Scottish Aviation Bulldog

Plastic Parts

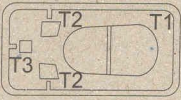

Transparent part

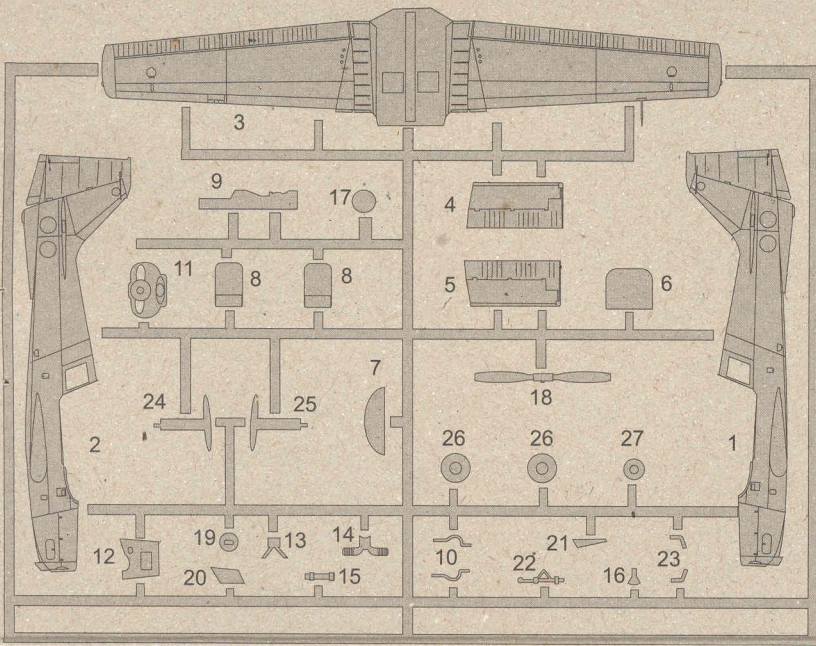
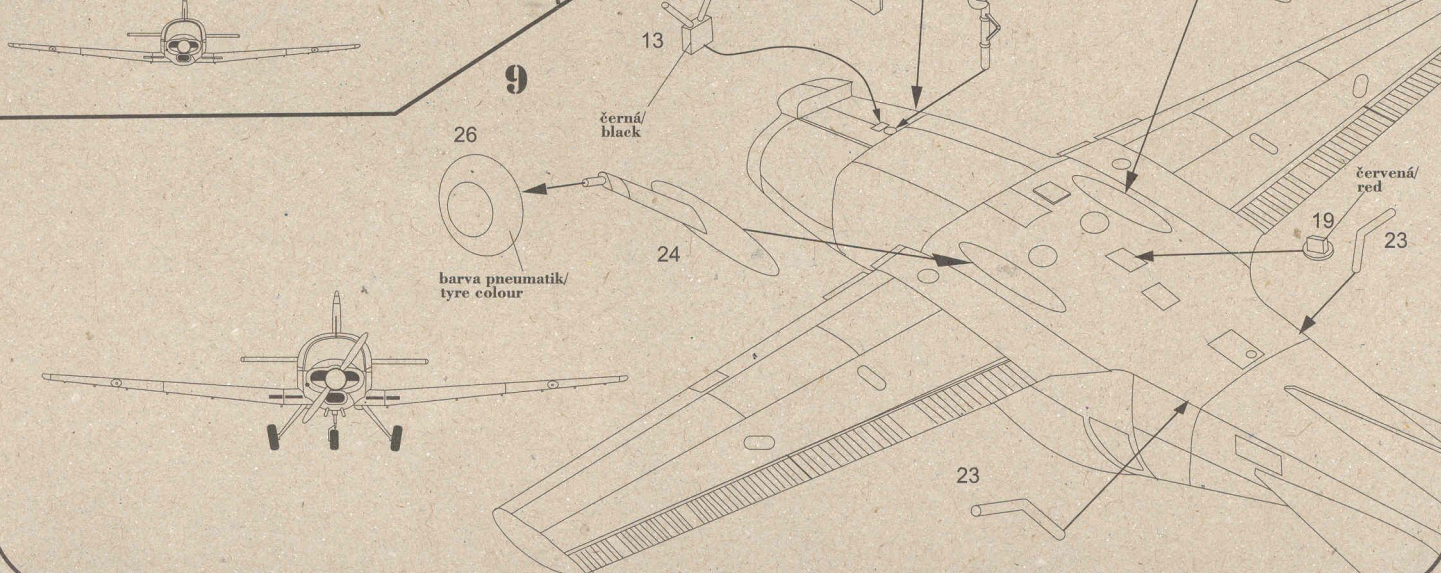
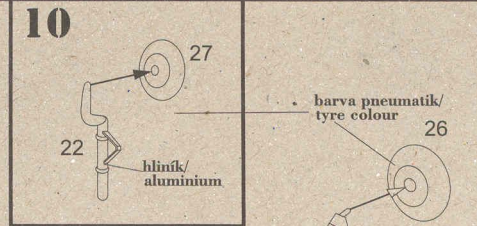
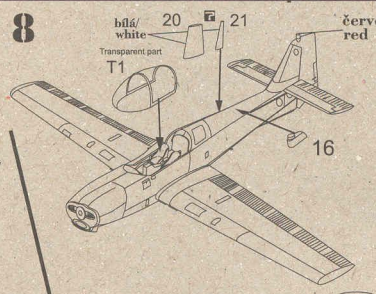
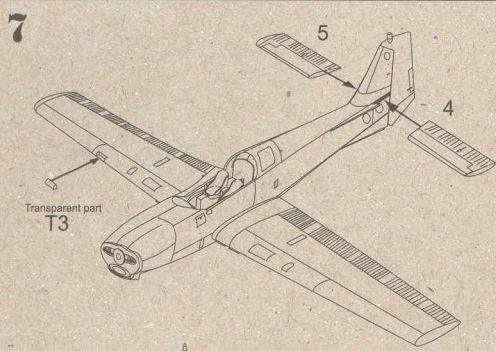
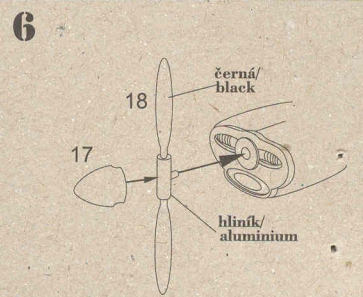
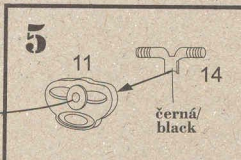
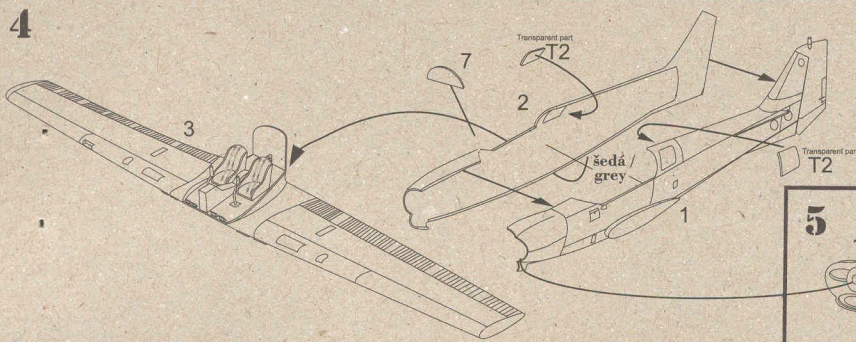
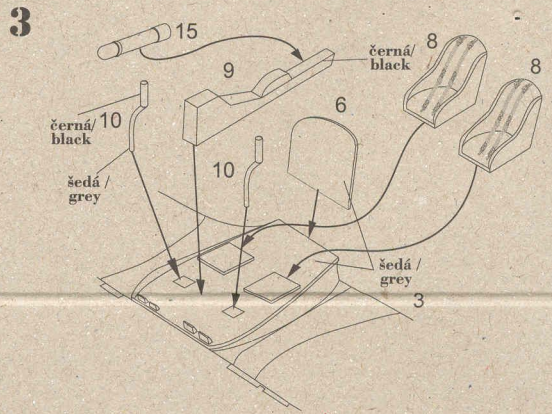
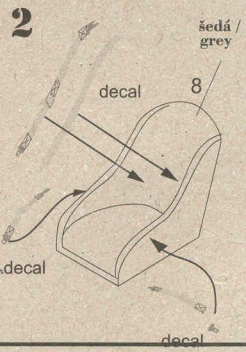
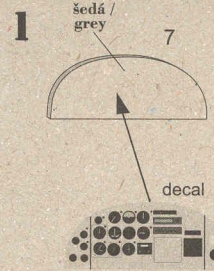



2022
CARLOS
ZONSO

1/72

PROSTĚJOV
KOVOZÁVODY

1 S.A.Bulldog, HKG-5(HKG-6), Auxiliary Air Force Hong Kong
S.A.Bulldog, HKG-5(HKG-6), Auxiliary Air Force Hong Kong

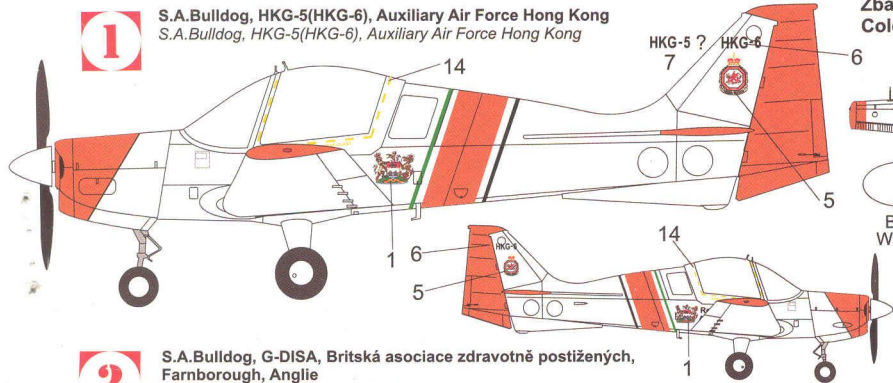

**Zbarvení & Označení
Colours & Markings**

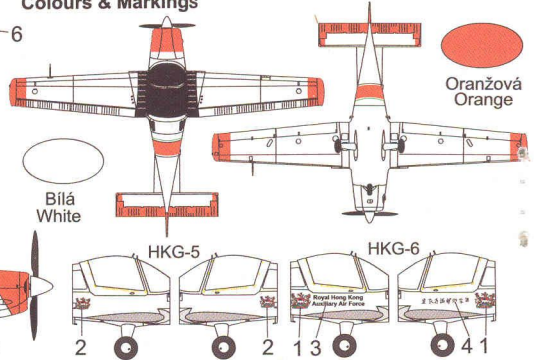

2 S.A.Bulldog, G-DISA, Britská asociace zdravotně postižených,
Farnborough, Anglie
S.A.Bulldog, G-DISA, British Disabled Flying Association,
Farnborough, England

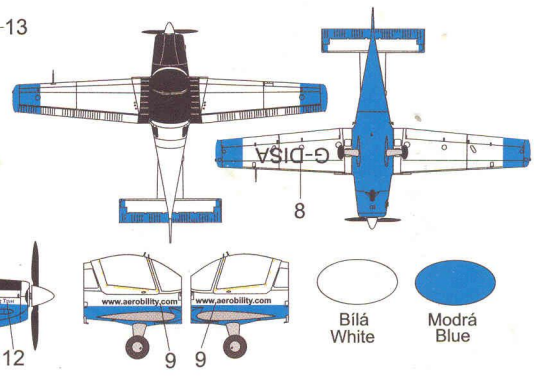
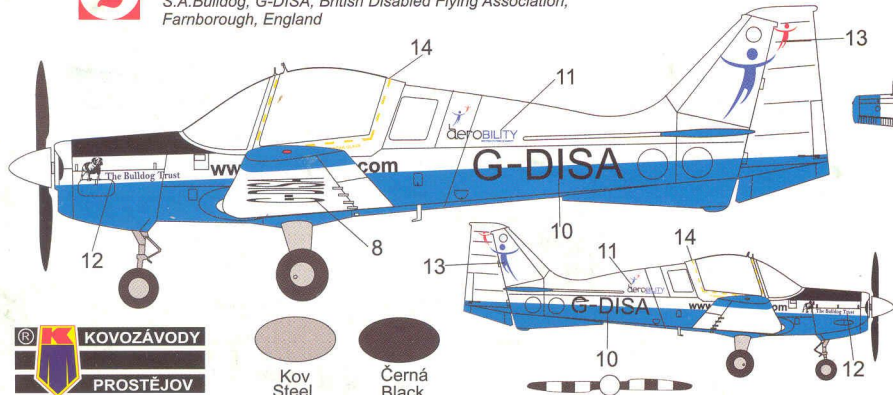

KOVOZÁVODY
PROSTĚJOV

Kov Steel
Černá Black

Historie:

Scottish Aviation Bulldog je britský dvoumístný cvičný letoun typu side-by-side (s volitelným třetím sedadlem) navržený společností Beagle Aircraft jako B.125 Bulldog .Prototyp Bulldog vzlétl 19. května 1969 na letišti Shoreham . První objednávka na typ byla na 78 od Swedish Air Board. Předtím, než byla postavena jakákoli sériová letadla, Beagle Aircraft přestala obchodovat a výrobní práva na letouny se švédskou objednávkou převzala společnost Scottish Aviation (Bulldog) Limited . Všechny následující letouny byly postaveny na letišti Prestwick společností Scottish Aviation a později British Aerospace . Největším zákazníkem bylo Royal Air Force , které v roce 1972 zadalo objednávku na 130 Bulldogů, které vstoupily do služby jako Bulldog T.1 v roce 1975. RAF prodala své zbývající cvičné stroje Bulldog v roce 2001 jako lehká letadla pro všeobecné letectví za nízkou cenu .

Nad vápenkou 364
Křenice u Říčan
250 84 Praha –východ
Czech Republic

info@kovozaavody.cz
www.kovozaavody.cz

MODELÁŘOVO .CZ
váše modelářská noviny
http://www.modelarovo.cz/
https://eshop.kovozaavody.cz/

