



BAe HAWK T.Mk 1

Die zweiseitige Bae Hawk wurde für fortgeschrittenes Pilotentraining und das taktische Waffentraining entwickelt und ersetzte die langgedienten RAF Gnats und Hunters. Man setzte in das neue Muster so großes Vertrauen, daß die Hawk T1 sozusagen "vom Reißbrett weg" in die Produktion ging. Die erste Maschine flog am 21. August 1974, und die ersten Serienmaschinen wurden noch in Tests erprobt und weiterentwickelt, während die Produktion bereits lief. 1976 erhielt die Flying Training School Nr. 4 des RAF-Stützpunkts Valley die erste unbewaffnete Trainingsmaschine in den typischen Farben rot, weiß und hellgrau. Die Hawk ist sehr sparsam im Treibstoffverbrauch und hat mit den internen Tanks eine ebenso große Reichweite wie die frühere Hunter mit Außentanks. Die bewaffnete Version, durch ihre grau-grüne Tarnung leicht zu unterscheiden, wurde später bei den beiden Tactical Weapons Units der RAF-Stützpunkte Brawdy und Chivenor in den Dienst gestellt; sie waren normalerweise mit einem 30-mm Aden-Kanonenbehälter unter dem Rumpf und mit paarweise angeordneten Pylonen unter den Tragflächen für externe Tanks oder Raketenbehälter und Übungs- oder scharfen Bomben ausgestattet. Mitte der 80er Jahre wurden viele Maschinen des Typs T1 auf den Standard des Typs T1A nachgerüstet und erhielten so unter den Tragflächen Stationen für zwei AIM Sidewinder-Raketen für den Einsatz in der örtlichen Luftverteidigung. Die weltberühmten Red Arrows der RAF Central Flying School ersetzten 1980 ihre winzigen roten Gnats durch die Hawk T1 Trainings-version und treten seit mittlerweile mehr als 20 Jahren in leuchtendem Rot überall auf der Welt mit Hawks auf. Die Red Arrows sind ohne Zweifel eines der besten Kunstflugteams, die es je gegeben hat. In der Saison 2000 besaß die Kunstfluggruppe 12 Maschinen, eine Kreuzung aus T1 und T1A, von denen neun ständig für die Luftakrobatik eingesetzt wurden. Die Seriennummern von allen 12 Maschinen sind in diesem Bausatz enthalten. Die speziellen Logos auf dem Seitenleitwerk wurden nur in der Saison 2000 verwendet und sind auf dem Schiebeposterbogen separat enthalten, damit auch Maschinen der anderen Jahre dargestellt werden können (weitere Information über die Red Arrows sind auf Ihrer Internet-Webseite www.deltaweb.co.uk/reds zu finden). Das Entwicklungspotenzial der Hawk und ihr erfolgreicher Dienstinsatz führten zu großem Interesse von vielen Abnehmern außerhalb Großbritanniens, die ein effizientes und kostengünstiges Trainings- oder leichtes Kampfflugzeug suchten. Der größte Exporterfolg war die spezialisierte, in den USA hergestellte Bae-McDonnell Douglas (jetzt Boeing) T-45A Goshawk, die in großen Stückzahlen für die US-Navy produziert wurde. Die Schweiz orderte 20 Hawk Mk. 66; die erste Maschine wurde 1989 geliefert, die weiteren Maschinen wurden in Koproduktion mit der Federal Aircraft Factory in Emmen hergestellt. Sie werden weitestgehend bei der Fliegerschule 1 der Schweizer Luftwaffe eingesetzt, die ebenfalls in Emmen stationiert ist. Die Hawk T1A wird von einem Rolls Royce/Turbomeca Adour Mk. 151-Turbofan-Triebwerk mit 23,7 kN (2.422 kg) Schub angetrieben und erreicht eine Höchstgeschwindigkeit von 1.040 km/h (646 mph) auf Meereshöhe.

Spannweite: 9,39 m (30 ft. 10 in.)
Länge: 11,85 m (38 ft. 11 in.)

BAe HAWK T.Mk 1

The two-seat BAe Hawk was redesigned for advanced pilot training and for tactical weapons training, in which roles it would replace the venerable RAF Gnats and Hunters. Such was the faith in the new design that the Hawk T1 was ordered into production "off the drawing board", the first aircraft flying on 21 August 1974. The initial aircraft were used for testing and development while production got underway, with the first of the unarmed trainer aircraft in their red, white and light grey colours being delivered to No. 4 Flying Training School at RAF Valley in 1976. A fuel efficient aircraft, the Hawk has a great range on internal fuel as the earlier Hunter with external fuel tanks. Later on the armed version, easily distinguished by its drab grey and green camouflage, entered service with the two Tactical Weapons Units, RAF Brawdy and Chivenor; these normally carried a ventral 30mm Aden gun pod and a pair of underwing pylons for fuel tanks or rocket pods, and practice or live bombs. In the mid-1980s, many of these T1s were upgraded to T1A standards, with the underwing fitment of two AIM-9L Sidewinder missiles for use in the local air defense role. 1980 saw the world famous Red Arrows team of the RAF's Central Flying School re-equip with Hawk T1 trainers to replace their diminutive red Gnats; wearing a similar bright red scheme, they have continued to perform all over the world with Hawks for over 20 years and without doubt are one of the finest aerobatic teams to ever exist. For the 2000 season the team had 12 aircraft, these being a mixture of T1s and T1As from which any nine would perform the aerobatic routines; the serial numbers for all 12 are included with this kit. The special fin logos were carried only for the 2000 season and are given as separate items on the decal sheet to enable you to represent the aircraft seen in other years. (Further information about the Red Arrows can be viewed on their web site at www.deltaweb.co.uk/reds) The development potential of the Hawk and its success in service led to widespread interest from many overseas customers looking for an efficient and cost effective trainer of light combat aircraft; chief amongst its export successes has been the specialised American-built BAe-McDonnell Douglas (now Boeing) T-45A Goshawk, built in large numbers for the U.S. Navy. Switzerland ordered 20 Hawk Mk. 66s, with the first delivered in 1989; the remainder were co-produced with the Federal Aircraft Factory at Emmen; these mostly serve with Fliegerschule 1 of the Swiss Air Force, also at Emmen. Powered by a 23.7kN (2,422kg) thrust Rolls Royce/Turbomeca Adour Mk. 151 turbofan, the Hawk T1A has a maximum speed of 1,040km/h (646mph) at sea level.

Wing span: 9.39m (30ft 10in.)
Length: 11.85m (38ft 11in.)

Vor dem Zusammensetzen gut durchlesen!

D: Achtung: Jedes Teil ist nummeriert (1). Reihenfolge der Montageschritte beachten. Benötigte Werkzeuge: Messer und Feile zum Entfernen und Entgraten der Teile (2) Gummiband, Klebeband und Wäscheklammern zum Zusammenhalten der geklebten Einzelteile (3). Plastikteile in einer milden Waschlösung reinigen und an der Luft trocknen, damit der Farbanstrich und die Abziehbilder besser haften. Vor dem Ankleben prüfen ob Teile passen, Klebstoff sparsam auftragen Chrom und Farbe an den Klebeflächen entfernen. Kleine Teile anstreichen, bevor sie vom Rahmen entfernt werden (4) (5). Farben gut durchtrocknen lassen, erst dann den Zusammenbau fortsetzen. Jedes Abziehbildmotiv einzeln ausschneiden und ca. 20 Sekunden in warmes Wasser tauchen. Das Motiv an der bezeichneten Stelle vom Papier abschneiden und mit Löschpapier andrücken.

NL: OPELEEF: Voor de montage eerst goed de handleiding lezen. Elk onderdeel is genummerd (1). Let op de montagevolgorde. Benodigd gereedschap: mes en vijl voor het afbramen van de onderdelen (2); elastiek, plakband en wasknijpers voor het bij elkaar houden van de gelijmde onderdelen (3). Plastic onderdelen met een zacht afwasmiddel reinigen en vanzelf laten drogen, zodat de verf en de decals beter hechten. Controleer voor het lijmen of de onderdelen passen; lijm dan opbrengen. Chrom en verf van de lijmvlakken verwijderen. Kleine onderdelen verven voordat ze van het raam worden verwijderd (4) (5). Verf goed laten drogen, dan pas verdergaan met de montage. Elke decal afzonderlijk uitsnijden en ca. 20 sec. in warm water doppen. De decal op de aangegeven plaats van het papier schuiven en met vloeipapier aandrukken.

GB: ATTENTION: Read the instructions thoroughly prior to assembly. Each component is numbered (1). Adhere to specified sequence of assembly. Tools required: knife and file for removal of components from frame (2); rubber band, adhesive tape and clothes pegs for clamping components together after applying adhesive (3). Clean plastic components in a mild detergent solution and allow to air-dry so that paint and transfers adhere better. Prior to applying adhesive, check to see whether the components fit together; apply adhesive sparingly. Remove chrome and paint from the contact surfaces. Paint small components before removing them from the frame (4) (5). Allow paint to dry well, and only then continue to assemble. Cut out each transfer individually and immerse in warm water for approx. 20 seconds. Slide transfer off paper and into designated position, then press on with blotting paper.

F: ATTENTION : lisez bien la notice de montage avant de commencer. Chaque pièce est numérotée (1). Respectez l'ordre des opérations. Outils nécessaires : couteau et lime pour ébarber les pièces (2); élastiques, ruban adhésif et pinces à linge pour maintenir les pièces collées (3). Nettoyez les pièces en matière plastique dans une solution douce de produit de lavage et faites-les sécher à l'air afin que la peinture et les décalcomanies tiennent mieux. Avant de mettre la colle, vérifiez si les pièces s'adaptent bien les unes aux autres; mettez peu de colle. Enlevez le chrome et la peinture des surfaces de colle. Peignez les petites pièces avant de les détacher de la grappe (4)(5). Laissez bien sécher la peinture avant de poursuivre l'assemblage. Découpez chaque décalcomanie séparément et plongez-la dans de l'eau chaude pendant 20 secondes environ. A l'endroit marqué, faites glisser le motif pour le séparer du papier et pressez-le sur emplacement avec du papier éponge.

E: ¡Atención! Antes de comenzar con el ensamblaje, leer detenidamente las instrucciones. Cada pieza va numerada (1). Téngase en cuenta el orden de operaciones del ensamblaje. Herramientas necesarias: Cuchilla y lima para desbarbar las piezas (2). Cintas de goma, cinta adhesiva y pinzas de ropa para sujetar las piezas pegadas (3). Lavar las piezas de plástico en una solución de detergente suave y dejar que se sequen al aire para mejorar así la adhesión de la pintura y de las calcomanías. Antes de aplicar el pegamento comprobar si las piezas quedan correctamente adaptadas. Aplicar el pegamento sin excederse. Alejar de las superficies de pegado el cromado y la pintura. Pintar las piezas pequeñas antes de despegarlas de su sujeción (4) (5). Antes de proseguir con el ensamblaje, dejar que se seque bien la pintura. Recortar las calcomanías una por una y sumergirlas durante unos 20 segundos en agua caliente. Deslizar del papel la calcomanía en el lugar adecuado y apretarla colocando encima de ella papel secante.

I: ATTENZIONE: Prima dell'assemblaggio leggere attentamente le istruzioni di montaggio. Ogni pezzo è numerato (1). Tener presente la successione delle fasi di assemblaggio. Attrezzi necessari: coltello e lima per togliere la sbavatura dai pezzi (2), nastro adesivo e mollette da bucato per tenere insieme i pezzi singoli dopo averli incollati (3). Lavare i particolari in plastica con un detergente delicato e lasciarli asciugare all'aria, per una migliore adesione dello strato di colore e della figura decalcolabile. Prima di incollare, verificare che i pezzi si abbinino bene tra di loro; applicare il collante con parsimonia. Togliere cromo e colore dalle superfici da incollare. Dipingere i piccoli accessori sul supporto prima di rimuoverli (4) (5). Far seccare bene la vernice prima di proseguire con l'assemblaggio. Ritagliare singolarmente ogni figura ed immergerla in acqua tiepida per 20 secondi circa. Applicare il motivo nella posizione segnata e tamponarlo con carta assorbente.

S: OBS: Läs instruktionerna noga igenom innan du sätter modellen samman. Vardera detalj är numrerad (1). V g beakta följande i sammansättningsstegen. Verktyg, som du kommer att behöva : kniv och fil för att skrapa detaljerna rena (2), gummiband, tejp och klädnypor för att hålla samman de limmade delarna (3). Rengör plastdelarna i en mild tvättmedelslösning och torka dem i luften för att lack och dekaler skall hålla bättre. Kolla, om delarna passar ihop innan du klistrar dem och använd limmet sparsamt. Avlägsna krom och lack från ytorna, som kommer att limmas ihop. Måla de små delarna innan du avlägsnar dem från ramen (4) (5). Låt lacket riktigt torka igenom innan du fortsätter med sammansättningen. Skär av varje dekalmotiv enskilt och doppa det i varmt vatten i ca 20 sekunder. Flytta motivet bort från papperet genom att trycka vid det angivna stället och tryck fast med löskroppar.

DK: BEMÆRK: Inden sammensætningen begynder, skal byggevejledningen læses godt igennem. Hver del er nummereret (1). Rækkefølgen af monteringsstrimmene skal overholdes. Nødvendigt værktøj: Kniv og fil til afgratning af delene (2); gummibånd, tape og tøjklammer til at holde de klæbede (3) enkeltdele sammen. Plastikdelene renses i en mild sæbeud og lufttørres så malingen og overføringsbillederne bedre kan hæfte. Inden påførelsen kontrolleres om delene passer; limen påføres sparsommeligt. Krom og farve fjernes fra klæbefladerne. De små dele males inden de fjernes fra rammen (4) (5). Lad farven tørre godt inden sammensætningen fortsættes. Overføringsbilledernes motiv skræves ud enkeltvis og dyppes ca. 20 sek. i varmt vand. Skub motivet fra papiret og tryk det fast med træklapper.

GR: ΠΡΟΣΟΧΗ: Πριν τη συναρμολόγηση, διαβάστε καλά τις οδηγίες. Κάθε εξάρτημα είναι αριθμημένο (1). Προσέξτε τη σειρά "των βημάτων" συναρμολόγησης. Απαιτούμενα εργαλεία: μαχαίρι και λίμα για τη λείανση των εξαρτημάτων (2), λαστιχένια ταινία, κολλητική ταινία και μανταλάκια για τη συγκράτηση των κολλημένων μεμονωμένων εξαρτημάτων (3). Καθαρίστε τα πλαστικά εξαρτήματα μέσα σε ένα "μαλακό" καθαριστικό διάλυμα και στεγνώστε τα στον αέρα, ώστε να υπάρξει καλύτερη πρόσφυση του χρώματος και των χταμοσχημάτων. Πριν το κόλλημα, ελέγξτε αν ταριχώματα μεταξύ τους τα εξαρτήματα. Επαλειψτε οικονομικά την κόλλα. Απομακρύνετε από τις επιφάνειες επικάλυψης, χρώμα και βαφή. Βάψτε τα μικρά εξαρτήματα, πριν απομακρυνθούν από το πλαίσιο (4) (5). Αφήστε να στεγνώσουν καλά τα χρώματα και ύστερα συνεχίστε τη συναρμολόγηση. Κόψτε ξεχωριστά το κάθε μοτίβο των χαλκομανιών και βουτήξτε το σε ζεστό νερό για περί 20 δευτερόλεπτα. Απομακρύνετε το μοτίβο από το χαρτί, στο σηματοδομένο σημείο και πιέστε το με το στυπιοχαρτί.

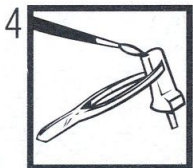
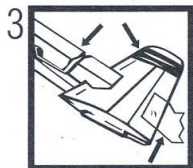
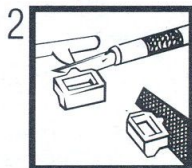
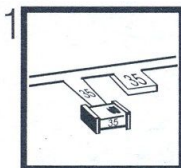

D: Dieser Bausatz wurde in mehreren Qualitäts- und Gewichtskontrollen auf Vollständigkeit überprüft. Reklamationen können nur bearbeitet werden, wenn die Bauanleitung und das aus der Kartonage ausgeschnittene EAN-Strichcode-Feld eingeschickt werden. Einzelteile aus unseren Bausätzen für Umbauten usw. liefern wir mit Rechnung per Nachnahme. Unsere Adresse: Revell AG, Abteilung X, Henschelstr. 20-30, 32257 Bünde.

NL: Deze bouwdoos is tijdens meervoudige kwaliteits- en gewichtcontroles op volledigheid gecontroleerd. Reklamaties worden alleen in behandeling genomen, indien de handleiding en de uit de kartonnen doos geknipte streepcode worden opgestuurd. Onderdelen uit onze bouwdozen voor ombouw etc. sturen wij onder rembours. Ons adres: Revell AG, afdeling X, Henschelstr. 20-30, 32257 Bünde.

Read before you start!

N: OBS! Les nøye igjennom monteringsanvisningen før sammenbyggingen. Hver del er nummerert (1). Følg rekkefølgen på monteringsstrimmene. Nødvendig verktoy: Kniv og fil for fjerning av grader på delene (2), gummibånd, tape og klesklyper for å holde sammen de limede enkeltdelene (3). Rengjør plastdelene i mildt såpevann og la dem lufttørke, slik at fargen og bildene sitter bedre. Før pålimingen må det kontrolleres om delene passer; limen påføres sparsommeligt. Krom og farve fjernes fra klæbeflatene. De små delene må males inden de fjernes fra rammen (4) (5). La fargene tørke godt før sammenmonteringen fortsettes. Skjær ut hvert av motivene for seg og legg dem i varmt vann i ca. 20 sekunder. Skyv motivet fra papiret på det merkede stedet og trykk på med trekkpapper.

P: ATENÇÃO: Antes de iniciar a montagem leia atentamente o manual da construção. Todas as partes componentes são numeradas (1). Atentar para a sequência das etapas de montagem. Ferramentas necessárias: Faca e lixa para aparar a reborda das peças (2), elástico, fita adesiva e molas de roupa para sustentar as peças (3) durante a colagem. As peças de matéria plástica devem ser limpas numa solução fraca de detergente e secas ao ar, de forma que a demão de tinta e os decalques tenham uma boa adesão. Antes de color, verifique se as peças encaixam; utilize a cola em pequena quantidade. Eliminar o cromado e a tinta das superfícies a serem coladas. Não passar cola nas peças que ainda se encontram fixas na grade de matéria plástica. Pintar as peças pequenas antes de retirá-las da grade (4) (5). Deixar a tinta secar completamente depois continuar com a montagem. Cortar separadamente cada um dos decalques e mergulhá-los em água morna durante aproximadamente 20 segundos. Decalar os motivos do papel na posição indicada e secar com mata-borrão.

FIN: HUOMIO: Lue rakennusohjeet huolellisesti ennen kokoonpanoa. Jokainen osa on numeroitu (1). Huomioi osien oikea asennusjärjestys. Tarvittavat työkalut: Veitsi ja viila osien ylimääräisten pursettien poistamiseen (2); kuminauha, teippiä ja pyykkipoikia yhteenliittämättömien osien paikoillaanpitämiseksi (3). Puhdistaa muoviosat miedolla pesuaineliuoksella jotta niiden väriä istettäisiin, jotta maali ja siirtokuvat tarttuvat niihin paremmin. Tarkasta ennen liimausta, että osat sopivat toisiinsa; levitä liimaa säästeliäästi. Poista kromaus ja maali liimainnoista. Maalaa pienet osat ennen kuin irrotat ne pidinrasteista (4) (5). Anna maalin kuivua kunnolla ennen kuin jatkat kokoonpanoa. Leikkaa jokainen siirtokuva erikseen irrtä jotta lämpimään veteen n. 20 sekunniksi. Irrota kuvio paperin merkitystä kohdasta painamalla imupaperi kuvion toista puolta vasten.

RUS: Внимание: Перед сборкой хорошо прочитайте руководство по монтажу. Каждая деталь пронумерована (1). Соблюдать последовательность монтажа. Необходимые рабочие инструменты: нож и напильник для зачистки деталей (2); резиновая лента, клейкая лента и зажимы для сушки белья для прижима склеиваемых отдельных деталей (3). Детали из пластика очистить в растворе мягкого моющего средства и высушить на воздухе для того, чтобы краска и переводные картинки лучше прилипали. Перед приклеиванием проверить, подходят ли детали; клей наносить экономно. Хром и краску удалить с поверхностей склеивания. Небольшие детали покрасить перед тем, как они будут удалены из рамок (4) (5). Краску необходимо хорошо просушить, только после этого продолжать сборку. Каждую соответствующую переводную картинку отдельно вырезать и примерно на 20 секунд окунуть в теплую воду. На обозначенном месте картинку отделить от бумаги и прижать промокательной бумагой.

PL: UWAGA: Przed składaniem przeczytać dokładnie instrukcję montażu. Każda część jest ponumerowana (1). Zwrócić uwagę na kolejność przeprowadzania poszczególnych punktów montażowych. Potrzebne narzędzia: nóż oraz pilnik do usunięcia zadziórów z poszczególnych elementów (2); taśma gumowa, taśma klejąca, klamki do bielizny dla przytrzymania sklejonych elementów (3). Wymyć plastikowe części w wodzie z delikatnym środkiem myjącym oraz osuszyć na powietrzu, aby zapewnić lepszą przylepność farby oraz kalkomanii. Sprawdzić przed przyklejeniem, czy dane elementy pasują do siebie; nanosić klej oszczędnie. Usunąć chrom oraz farbę z powierzchni przeznaczonych do klejenia. Małe elementy pomalować jeszcze przed wycięciem z ramki (4) (5). Farby dobrze wysuszyć, dopiero potem kontynuować składanie części. Wyciąć pojedynczo każdy z motywów kalkomanii i zanurzyć na 20 sekund w ciepłej wodzie. Ściągnąć motyw z papieru na oznaczone miejsce i docisnąć bibułą.

TR: DİKKAT: Birleştirmeden önce montaj talimatını iyice okuyun. Her parça numaralandırılmıştır (1). Montaj adimları sırasına dikkat edin. Gereklî takımlar: Parçaların çapağını almak için bıçak ve eğe (2); lastik bant, yapıştırılmış parçaları bir arada tutmak için yapıştırma bantı ve camşır mandalı (3). Plastik parçaları yumuşak bir deterjan ile temizleyin, boya ve çikartmaların daha iyi yapışması için, açık havada kurutun. Yapıştırdıktan önce parçaların uyup uymadığını kontrol edin; yapışkanı idareli bir şekilde sürün. Krom ve boya yapıştırma yüzeylerinden temizleyin. İskeletten sökmeden önce, küçük parçaları boyayın (4) (5). Boyayı iyice kurumaya bırakın, sonra montaja devam edin. Her çikartma motifini tek tek kesin ve yaklaşık 20 saniye sıcak suya daldırın. Motifi işaretlenen yere kağıttan itin ve silme kağıdı ile bastırın.

CZ: POZOR: Před sestavením montážního návodu důkladně pročít. Každý díl je očíslován (1). Dbejte na pořadí montážních kroků. Potřebné nástroje: Nůž a pilník k odstranění výronků na dílech (2); pryžová páska, lepicí páska a kolíčky na prádlo pro přidržování lepených jednotlivých dílů (3). Díly z plastické hmoty vyčistíte v roztoku jemného pracího prostředku a nechat vyschnout na vzduchu, za účelem zajištění lepší přilnavosti barevného nátěru a obtisků. Před nalepením zkontrolujte, zdali díly ležící; lepidlo nanášet úsporně. Chrást a barvu na lepených plochách odstranit. Malé díly natřít před jejich odstraněním z rámu (4) (5). Barvy nechat dobře proschnout, teprve potom pokračovat v sestavení. Každý motiv obtisku jednotlivě vyřiznout a ponořit do teplé vody na dobu přibližně 20 sekund. Motiv na označeném místě z papíru odsunout a přitlačit pomocí stíracího papíru.

H: FIGYELEM: Az összeállítás előtt az építési útmutatót alaposan át kell olvasni. Minden alkatrészt számmal láttak el (1). A szerelési lépések sorrendjére ügyelni kell. Szükséges szerszámok: kés és reszelő az alkatrészek sorjában tartásához (2); gumiszalag, ragasztószalag és ruhacsipesz az összeragasztott alkatrészek megtartásához (3). A műanyag alkatrészeket lágy mosószerez oldatban kell tisztítani és a levegőn kell megszáritani, hogy a festékbevonat és a matricák jobban tapadjanak. A felragasztás előtt ellenőrizni kell, hogy az alkatrészek összeillenek-e; a ragasztóanyagot takarékosan kell felhordani. A kromot és festéket a ragasztási felületekről el kell távolítani. A kisméretű alkatrészeket a keretből történő eltávolítás előtt be kell festeni (4) (5). A festékeket hagyni kell jól megszáradni, az összeszerelés csak ezután szabad folytatni. Minden matrica-motívumot egyesével kell kivágni és kb. 20 másodpercre meleg vízbe kell áztatni. A motívumot a megjelölt helyen a papírról lecsúsztatni és itatóspapírral felnyomni.

SLO: UPOZORILO: pred sestavo dobro prečitati upozorilo za sestavo. Vsaki del je označen (1). Slediti sled postopka pri montiranju. Potrebno orodje: noži in orodje za delitev delov (2), gumijaste trake, traka z lepilom in klucke za učvrstilo zalepenih delov (3). Plastične dele očistiti z blagim deterdžentom, sižiti na zraku da bi se sloji barve in preslikači boljše prijeli. Pre lepljenjem obvetno preveriti če se deli uklapajo eden v drugi. Počasi nanašati lepilo. Na površinah na katere nanašamo lepilo treba prvo odstraniti hrom in barvo. Manjše dele prvo treba premazati in pšotem oddeliti z rama (4) (5). Pustiti da se barve dobro posušijo, in šele potem nastaviti z sestavljanjem. Vsaki preslikač posebno zrezati in potopiti v toplo vodo ca. 20 sekund. Motiv na odrejenem mestu oddeliti od papirja in nanesti z upijačem.

GB: The integrity of this construction set has been subjected to numerous quality and weight controls. Claims can only be dealt with on receipt of the assembly instructions and the bar code located on the box. Individual components, for conversion purposes, etc., can be ordered C.O.D. Write to: Revell AG, Department X, Henschelstr. 20 - 30, D-32257 Bünde.

F: Ce modèle a fait l'objet de plusieurs contrôles de qualité et de poids pour vérifier qu'il n'y a aucun rien. Les réclamations ne peuvent être examinées que si elles sont accompagnées de la notice d'assemblage et du code-barres GEN déposé dans l'emballage. Nous fournissons contre remboursement, avec facture, des pièces détachées pour nos modèles, destinées à des modifications ou autres travaux. Voici notre adresse: Revell AG, Abteilung X, Henschelstr. 20-30, D-32257 Bünde, Allemagne.

Verwendete Symbole / Used Symbols

Bitte beachten Sie folgende Symbole, die in den nachfolgenden Baustufen verwendet werden.
Veuillez noter les symboles indiqués ci-dessous, qui sont utilisés dans les étapes suivantes du montage.
 Svransve tener en cuenta los símbolos facilitados a continuación, a utilizar en las siguientes fases de construcción.
Si prega di fare attenzione ai seguenti simboli che vengono usati nei susseguenti stadi di costruzione.
 Huomioi seuraavat symbolit, joita käytetään seuraavissa kokoonamisvaiheissa.
Legg merke til symbolene som benyttes i monteringsstappene som følger.
 Proszę zwracać na następujące symbole, które są użyte w poniższych etapach montażowych.
Daha sonraki montaj basamaklarında kullanılacak olan, aşağıdaki sembollere lütfen dikkat edin.
 Kérjük, hogy a következő szimbólumokat, melyek az alábbi építési fokokban alkalmazásra kerülnek, vegyék figyelembe.

Please note the following symbols, which are used in the following construction stages.
Neem a.u.b. de volgende symbolen in acht, die in de onderstaande bouwfases worden gebruikt.
 Por favor, preste atenção aos símbolos que seguem pois os mesmos serão usados nas próximas etapas de montagem.
Observera: Nedanstående piktogram används i de följande arbetsmomenten.
 Lag venligst märke till följande symboler, som benyttes i de följande byggestadi.
Покалыста, обратите внимание на следующие символы, которые используются в последующих операциях сборки.
 Παρακαλώ προσέξτε τα παρακάτω σύμβολα, τα οποία χρησιμοποιούνται στις παρακάτω βαθμίδες συναρμολόγησης.
Dbejte prosím na dále uvedená symboly, které se používají v následujících konstrukčních stupních.
 Prosimo za Vašu pozornost na sledeće simbole ki se uporabljajo v naslednjih korakih gradbe.



Abziehbild in Wasser einweichen und anbringen
 Soak and apply decals
 Mouiller et appliquer les décalcomanies
 Transfer in water even later waken en aanbrengen
 Remojar y aplicar las calcomanías
 Pôr de molho em água e aplicar o decalque
 Immergere in acqua ed applicare decalcomanie
 Blöt och fäst dekalerna
 Kostula siirtokuvia vedessä ja aseta paikalleen
 Fukt motivet i varmt vann og tør det over på modellen
 Dypb bildet i vann og sett det på
 Промоудит картинку намочит и нанести
 Zmękczyc kalkomanie w wodzie a następnie nakleic
 Βουτήξτε τη χαλκομανία στο νερό και τοποθετήστε τη
 Cíkatlmai suda ymuşatin ve koyun
 Obtisk namočite ve vodě a umísti
 a matrică vizben beázttani és felhelyezni
 Preslikać potopiti v vodo in zatem nanašati



Kleben
 Glue
 Coller
 Lijmen
 Engomar
 Colar
 Incollare
 Limmas
 Liimaa
 Limes
 Lim
 Klejnt
 Przykleić
 κόλλημα
 Yapıştırma
 Lepeni
 ragasztani
 Lepiti
 Nicht kleben
 Don't glue
 Ne pas coller
 Niet lijmen
 No engomar
 Não colar
 Non incollare
 Limmas ej
 Älä liimaa
 Skal IKKE limes
 Ikke lim
 Не клеить
 Nie przyklejać
 μη κολλάτε
 Yapıştırmayın
 Nelepit
 nem szabad ragasztani
 Ne lepititi
 Wahlweise
 Optional
 Facultatif
 Naar keuze
 No engomar
 Alternado
 Facultativo
 Valfritt
 Vaihtoehtoisesti
 Valgfritt
 Do wyboru
 εναλλακτικά
 Seçmeli
 Voléitélis
 Tetsézős szerint
 način izbire



Anzahl der Arbeitsgänge
 Number of working steps
 Nombre d'étapes de travail
 Het aantal bouwstappen
 Número de operaciones de trabajo
 Número de etapas de trabalho
 Numero di passaggi
 Antal arbetsmoment
 Antall arbeidsstrinn
 Antall arbeidsstrinn
 Antall arbeidsstrinn
 Количество операций
 Liczba operacji
 αριθμός των εργασιών
 İş safhalarının sayısı
 Počet pracovných operáci
 munkafolyamatok száma
 Številka koraka montaže



Klebeband
 Adhesive tape
 Dévidoir de ruban adhésif
 Plakband
 Cinta adhesiva
 Fita adesiva
 Nastro adesivo
 Tejp
 Teippi
 Tape
 Tape
 Kлейкая лента
 Taşma klejasa
 κολλητική ταινία
 Yapıştırma bandı
 άδουρή άδουή
 Iðáttúáttúáttúáttú
 Tíáóú ð "óáá"-ñ



Klarsichtteile
 Clear parts
 Pièces transparentes
 Transparente onderdelen
 Limpiar las piezas
 Peça transparente
 Nastro trasparente
 Genomsiktliga detaljer
 Läpänkkyvät osat
 Glassklare deler
 Gjennomsiktige deler
 Прозрачные детали
 Elementy przezroczyste
 διαφανή εξαρτήματα
 Şeffaf parçalar
 Průzračné díly
 áttetszó alkatrészek
 Deli ki se jasno vide



Gleichen Vorgang auf der gegenüberliegenden Seite wiederholen
 Repeat same procedure on opposite side
 Opérer de la même façon sur l'autre face
 Dezelfde handeling herhalen aan de tegenoverliggende kant
 Realizar el mismo procedimiento en el lado opuesto
 Repetir o mesmo procedimento utilizado no lado oposto
 Stessa procedura sul lato opposto
 Upprepa proceduren på motsatta sidan
 Toista sama toimenpide kutsu vierisellä sivulla
 Gjenta prosedyren for den motsatte siden
 Gjenta prosedyren på siden tværs overfor
 Повторить такую же операцию на противоположной стороне
 Taki sam przebieg czynności powtórzyc na stronie przeciwnej
 επανάλαβε την ίδια διαδικασία στην απέναντι πλευρά
 Aynı işlemi karşı tarafta tekrarlayın
 Stejný postup zopakovat na protilehlé straně
 ugyanazt a folyamatot a szemben található oldalon megismételni
 Isti postopek ponoviti in na suprotni strani



Abbildung zusammengesetzter Teile
 Illustration of assembled parts
 Figure représentant les pièces assemblées
 Afbeelding van samengevoegde onderdelen
 Ilustración piezas ensambladas
 Figura representando peças encaixadas
 Illustrazione delle parti assemblate
 Bilden visar delarna hopsett
 Kuvä yhteennälitystä osista
 Illustrasjonjen viser de sammensatte delene
 Illustrasjon, sammensatte deler
 Изображение смонтированных деталей
 Rysunek złożonych części
 απεικόνιση των συναρμολογημένων εξαρτημάτων
 Birleştilen parçaların şekli
 Zobrazení sestavených dílů
 összállított alkatrészek ábrája
 Slika slopljenega dela



Mit einem Messer abtrennen
 Detach with knife
 Détacher au couteau
 Met een mes afsnijden
 Separarlo con un cuchillo
 Separar utilizando uma faca
 Staccare col coltello
 Bilden visar delarna hopsett
 Irotta veitsellä
 Adskilles med en kniv
 Skjær av med en kniv
 Отделит ножом
 Odciać nożem
 διαχωρίστε με ένα μαχαίρι
 Bir bıçak ile kesin
 Oddziłt pomoci noże
 kés segítségével leválasztani
 Oddeliłt z nożem



Loch bohren
 Make a hole
 Faire un trou
 Maak een gat
 Practicar un taladro
 Perfurar
 Fare un foro
 Borra hål
 Poraa reikä
 Der bores et hul
 Bor hull
 Просверлить отверстие
 wywiercić otwór
 ανοίξτε τρύπα
 Delit açın
 Vyvrtat díry
 lyukat furni
 Narediti lukinjo



Enternen
 Remove
 Retirer
 Verwijderen
 Sacar
 Retirar
 Eliminare
 Tag loss
 Poista
 Fjernes
 Fjern
 Отделить
 Usunąć
 απομακρύνετε
 Temizleyin
 Ostraniti
 Ostraniti

Benötigte Farben / Used Colors

Benötigte Farben / Required colours / Peintures nécessaires / Benötigte kleuren / Pinturas necesarias / Tintas necessárias / Colori necessari / Använda färger / Tarvittavat värit / Du trenger følgende farger / Nevendige farger / Неводимые краски / Potrzebne kolory / Απαιτούμενα χρώματα / Gereklil renkler / Potřebné barvy / Szükséges színek / Potrebne barve



A
 feuerrot, seidenmatt 330
 fiery red, silky-matt
 rouge feu, satiné mat
 rood helder, zijdemat
 rojo luego, mate seda
 vermelho vivo, fosco sedoso
 rosso fuoco, opaco seta
 eldröd, sidematt
 tulipunainen, silkinhimmeä
 ildröd, silkematt
 ildröd, silkematt
 огненно-красный, шелк.-матовый
 czerwony ognisty, jedwabisto-mat.
 κόκκινο φωτιστό, μεταξωτό ματ
 ateş kırmızısı, ipek mat
 ohnivě červená, hedvábně matná
 tűzpiros, selyemmatt
 ogenj rdeča, svila mat



B
 weiß, seidenmatt 301
 white, silky-matt
 blanc, satiné mat
 wit, zijdemat
 blanco, mate seda
 branco, fosco sedoso
 bianco, opaco seta
 vit, sidematt
 valkoinen, silkinhimmeä
 hvid, silkematt
 hvid, silkematt
 белый, шелковисто-матовый
 biały, jedwabisto-matowy
 λευκό, μεταξωτό ματ
 beyaz, ipek mat
 bílá, hedvábně matná
 fehéř, selyemmatt
 bela, svila mat



70%
 hellgrau, seidenmatt 371
 light grey, silky-matt
 gris clair, satiné mat
 lichtgrijs, zijdemat
 gris claro, mate seda
 cinzento claro, fosco sedoso
 grigio chiaro, opaco seta
 ljusgrå, sidematt
 vaaleanharmaa, silkinhimmeä
 lysegrå, silkematt
 lysgrå, silkematt
 светло-серый, шелковисто-матовый
 jasnoszary, jedwabisto-matowy
 ανοιχτό γκρι, μεταξωτό ματ
 açık gri, ipek mat
 světlěšedá, hedvábně matná
 világosszürke, selyemmatt
 svetlo siva, svila mat



30%
 grau, seidenmatt 374
 grey, silky-matt
 gris, satiné mat
 grijs, zijdemat
 gris, mate seda
 cinzento, fosco sedoso
 grigio, opaco seta
 grå, sidematt
 harmaa, silkinhimmeä
 grå, silkematt
 lysgrå, silkematt
 серый, шелковисто-матовый
 szary, jedwabisto-matowy
 γκρι, μεταξωτό ματ
 gri, ipek mat
 šedá, hedvábně matná
 szürke, selyemmatt
 siva, svila mat



D
 schwarz, matt 8
 black, matt
 noir, mat
 zwart, mat
 negro, mate
 preto, fosco
 nero, opaco
 svart, matt
 musta, himmeä
 sort, mat
 sort, mat
 черный, матовый
 czarny, matowy
 μαύρο, ματ
 siyah, mat
 černá, matná
 fekete, matt
 črna, mat



E
 grau, matt 57
 grey, matt
 gris, mat
 grijs, mat
 gris, mate
 cinzento, fosco
 grigio, opaco
 grå, matt
 harmaa, himmeä
 grå, mat
 grå, mat
 серый, матовый
 szary, matowy
 γκρι, ματ
 gri, mat
 šedá, matná
 szürke, mat
 siva, mat



F
 nato-oliv, matt 46
 Nato-olive, matt
 olive O.T.A.N., mat
 Nato-olij, mat
 aceluina Nato, mate
 oliva Nato, fosco
 oliva nato, opaco
 Nato-oliv, matt
 nato olivi, himmeä
 Nato-oliv, matt
 NATO-oliven, matt
 oliivkivöy "NATO", матовый
 olivk. NATO, matowy
 γακι του NATO, ματ
 nato yeşili, mat
 olivová NATO, matná
 Nato-oliv, matt
 NATO oliva, mat



G
 silber, metallic 90
 silver, metallic
 argent, métallique
 zilver, metallic
 prata, metalizado
 prata, metálico
 argento, metallico
 silver, metallic
 hopea, metallikkilto
 sølv, metallisk
 sølv, metallic
 серебряный, металлик
 srebro, metaliczny
 οσημί, μεταλλικό
 gümüş, metalik
 sifbrná, metaliza
 ezüst, metall
 srebrna, metalik



H
 eisen, metallic 91
 steel, metallic
 coloris fer, métallique
 iiserkleurig, metallic
 ferroso, metalizado
 ferro, metálico
 ferro, metallico
 järnfarig, metallic
 teräksenvärinen, metallikkilto
 jern, metallisk
 jern, metallic
 стальной, металлик
 želazo, metaliczny
 σιδηρού, μεταλλικό
 demir, metalik
 železná, metaliza
 vas, metall
 železna, metalik



I
 ocker, matt 88
 ochre brown, matt
 ocre, mat
 oker, mat
 ocre, mate
 ocre, fosco
 ocre, opaco
 okra, matt
 okra (keltamulla), himmeä
 okker, mat
 oker, mat
 охра, матовый
 ochra, matowy
 άχρω, ματ
 koyu kavuniçi, mat
 okrově žlutá, matná
 okker, matt
 oker, mat



J
 laubgrün, seidenmatt 364
 leaf green, silky-matt
 vert feuille, satiné mat
 bladgroen, zijdemat
 verde follaje, mate seda
 verde goio, fosco sedoso
 verde foglia, opaco seta
 lövgrön, sidematt
 lehdenvihreä, silkinhimmeä
 lövgrön, silkematt
 lövgrön, silkematt
 светло-зеленый, шелк.-матовый
 zielony liściasty, jedwabisto-matowy
 πράσινο φυλλωμάτων, μεταξ, ματ
 yaprak yeşili, ipek mat
 zelená jako listi, hedvábně matná
 lombzöld, selyemmatt
 list zelena, svila mat



K
 beige, seidenmatt 314
 beige, silky-matt
 beige, satiné mat
 beige, zijdemat
 beige, mate seda
 beige, fosco sedoso
 beige, opaco seta
 beige, sidematt
 beige, silkinhimmeä
 beige, silkematt
 beige, silkematt
 бежевый, шелковисто-матовый
 beżowy, jedwabisto-matowy
 μετεξ, μεταξωτό ματ
 bej, ipek mat
 světlěšedá, hedvábně matná
 bézs, selyemmatt
 slonova kost, svila mat



L
 hellgrau, seidenmatt 371
 light grey, silky-matt
 gris clair, satiné mat
 lichtgrijs, zijdemat
 gris claro, mate seda
 cinzento claro, fosco sedoso
 grigio chiaro, opaco seta
 ljusgrå, sidematt
 vaaleanharmaa, silkinhimmeä
 lysegrå, silkematt
 lysgrå, silkematt
 светло-серый, шелковисто-матовый
 jasnoszary, jedwabisto-matowy
 ανοιχτό γκρι, μεταξωτό ματ
 açık gri, ipek mat
 světlěšedá, hedvábně matná
 világosszürke, selyemmatt
 svetlo siva, svila mat



M
 blaugrau, matt 79
 greyish blue, matt
 gris-bleu, mat
 blauwgrijs, mat
 gris azulado, mate
 cinzento azulado, fosco
 grigio blu, opaco
 blågrå, matt
 siniaharmaa, himmeä
 blågrå, matt
 blågrå, matt
 сине-серый, матовый
 siwy, matowy
 γκριζομπλέ, ματ
 mavi gri, mat
 modrosedá, matná
 kékesszürke, matt
 plavo siva, mat

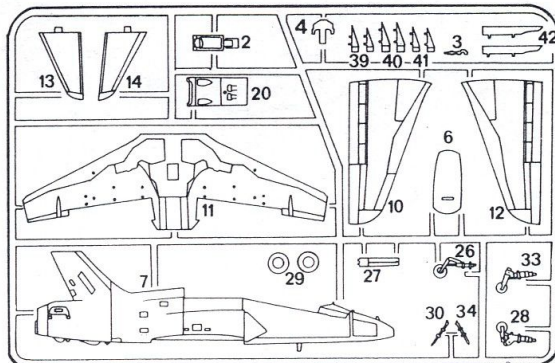
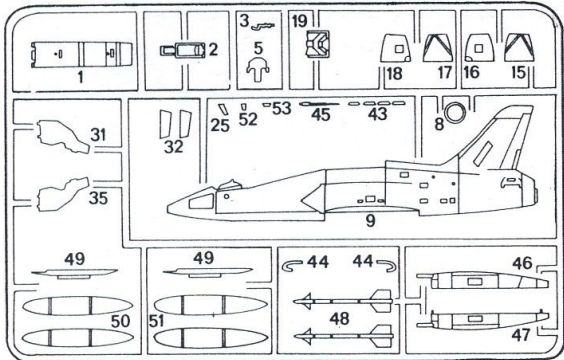

1

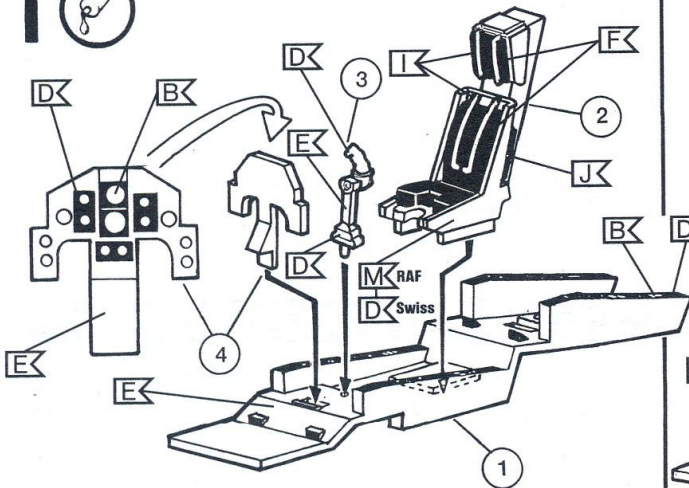

2

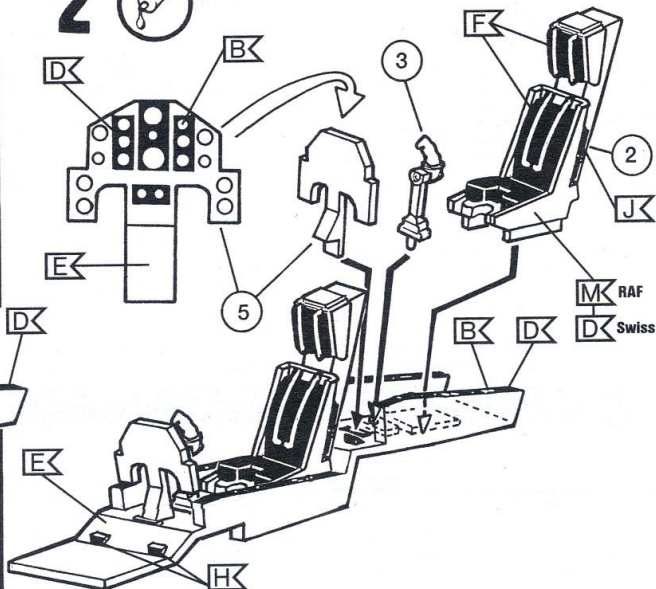

3

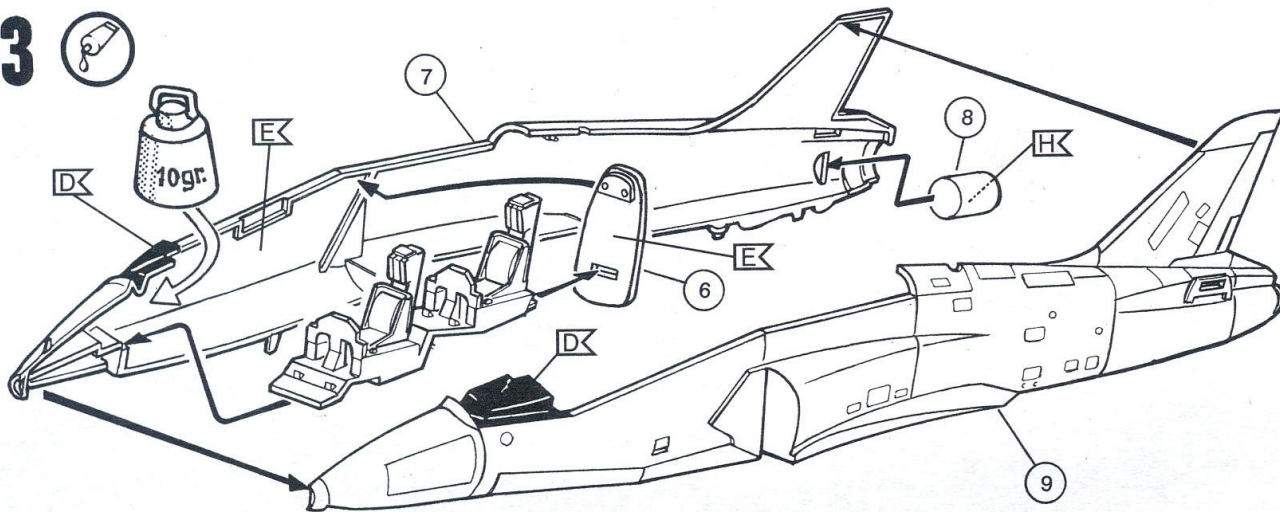

4

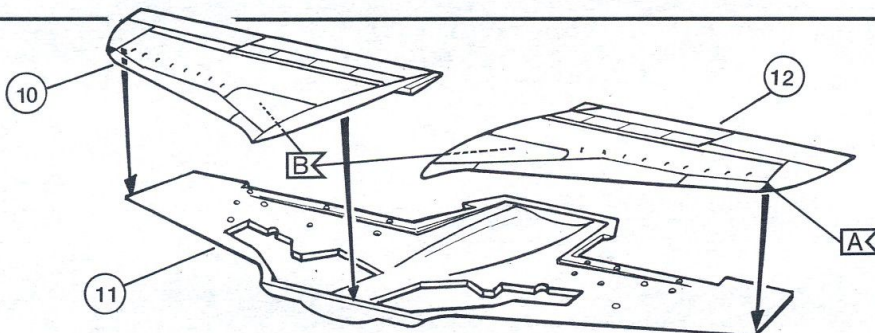

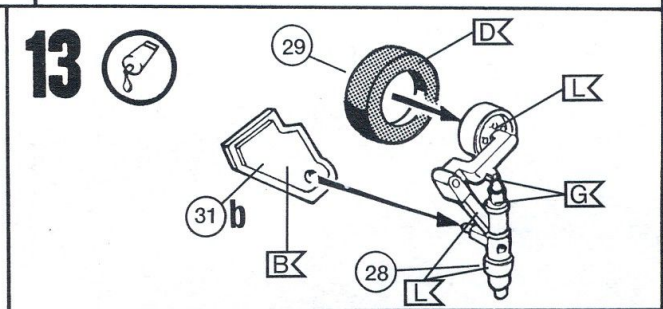
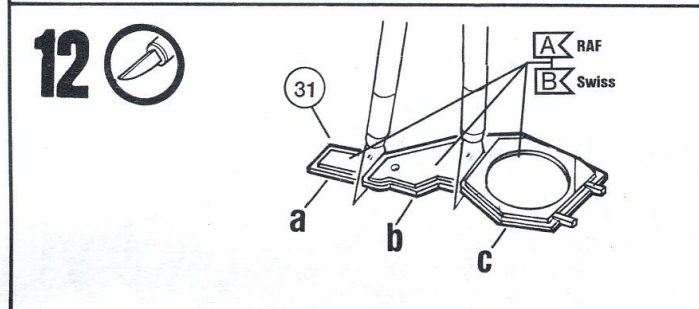
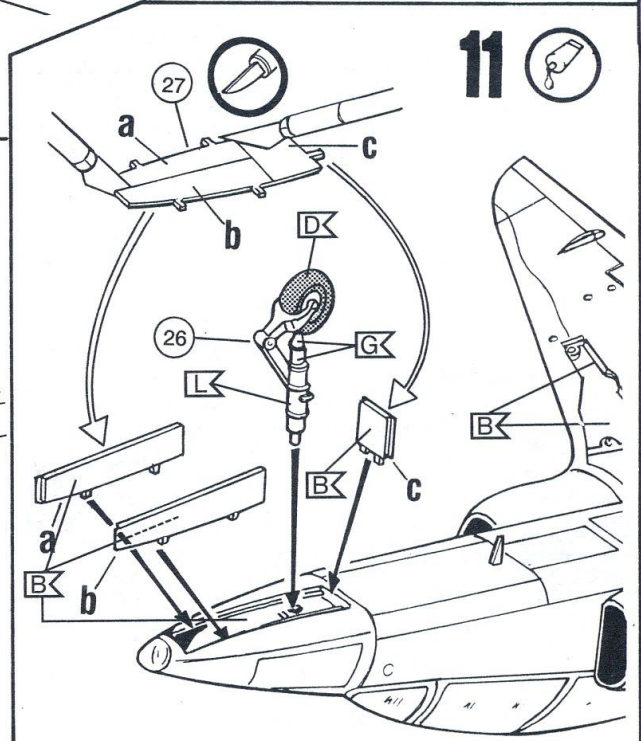
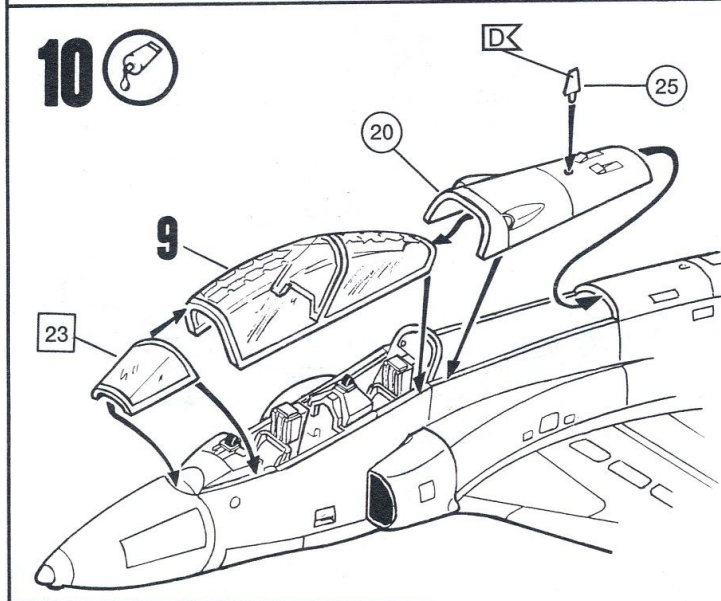
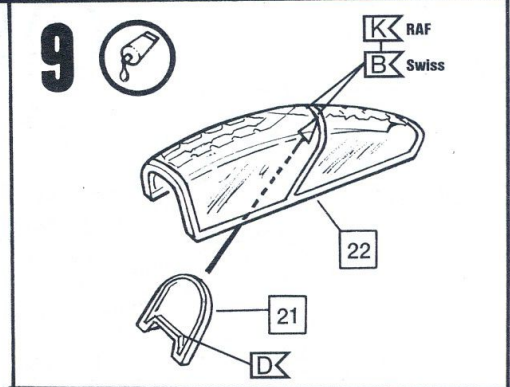
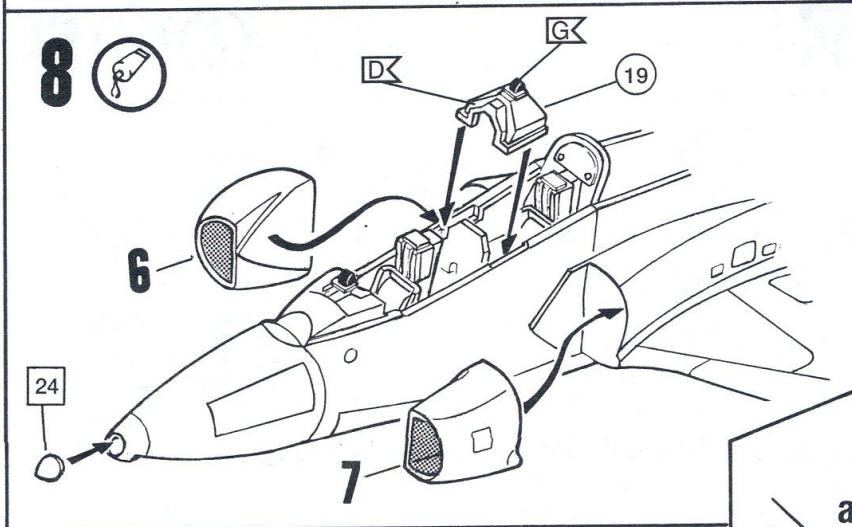
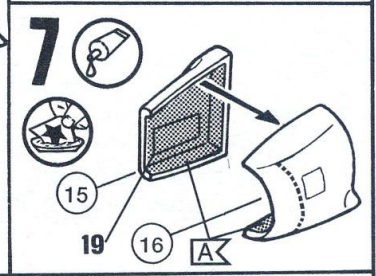
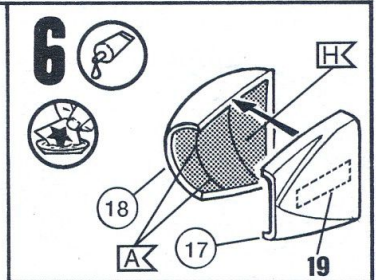
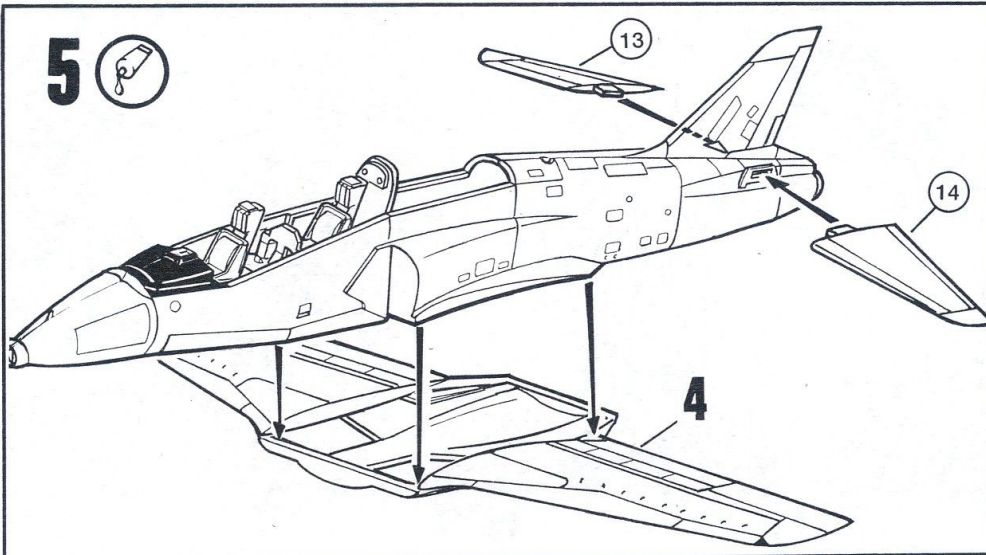

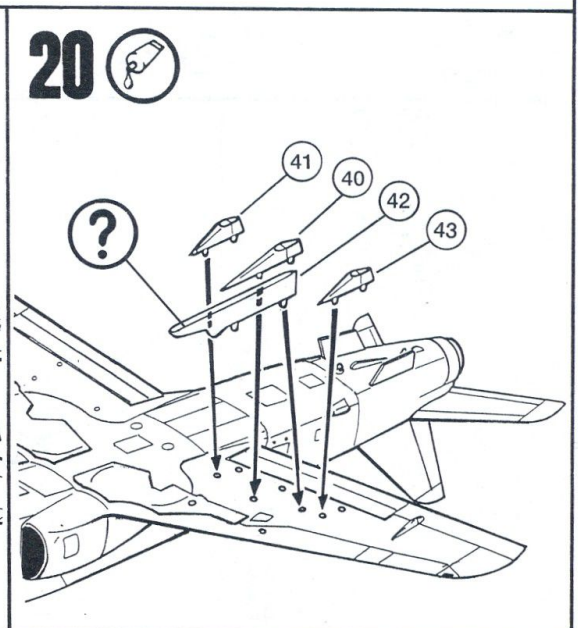
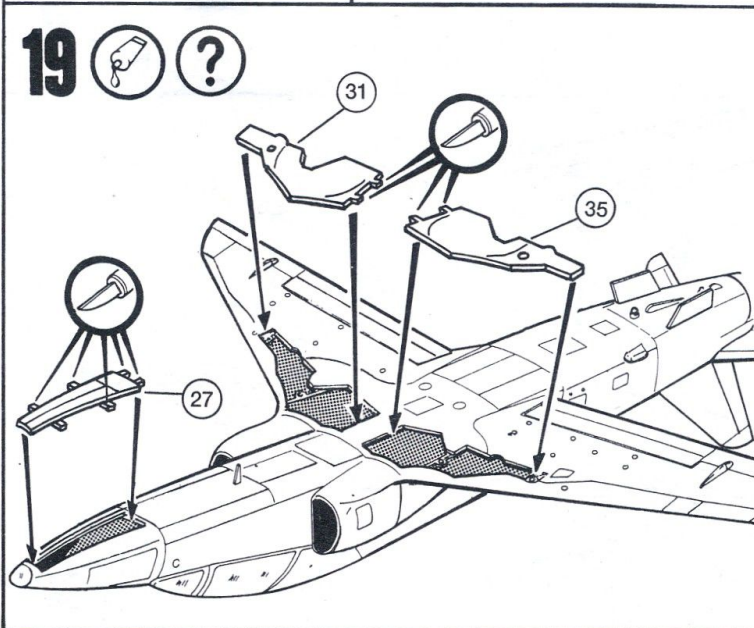
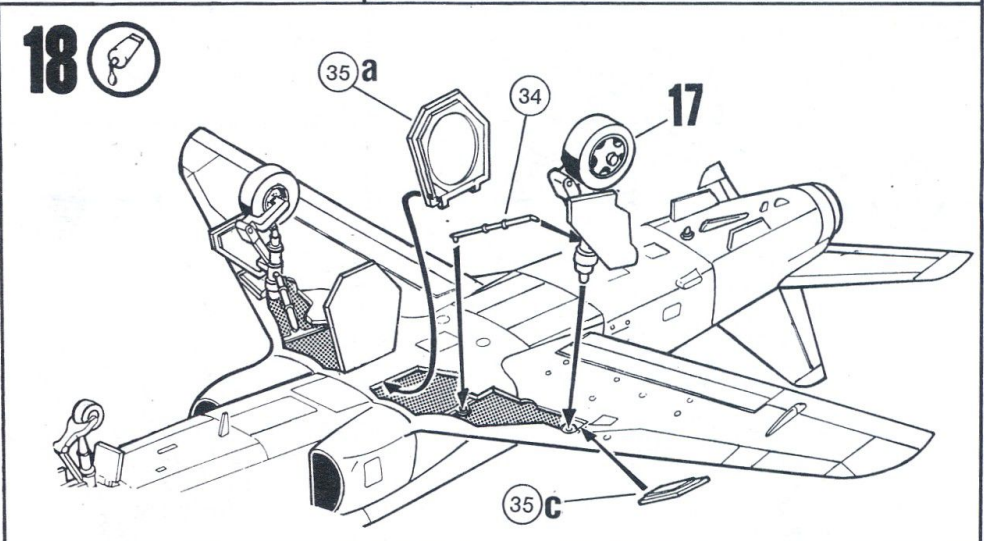
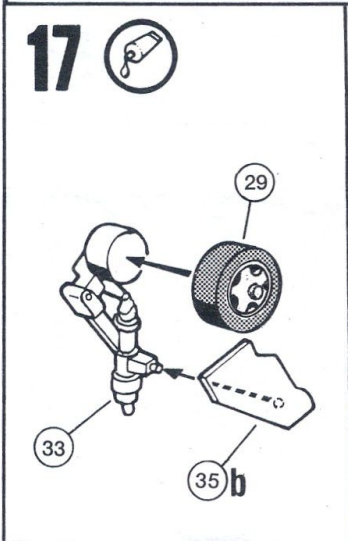
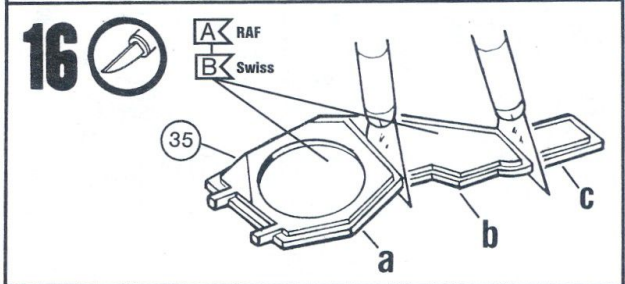
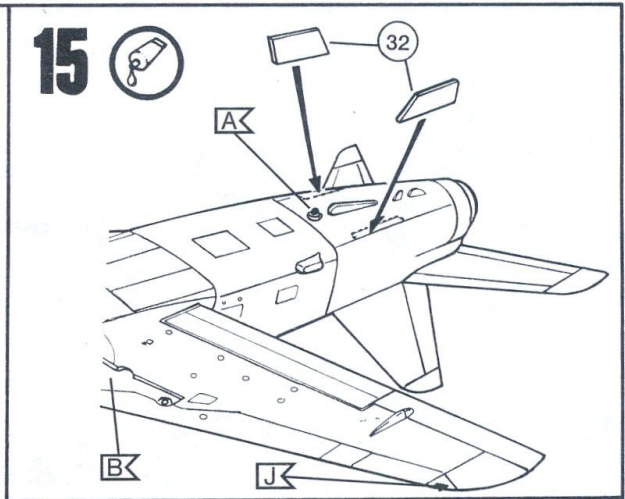
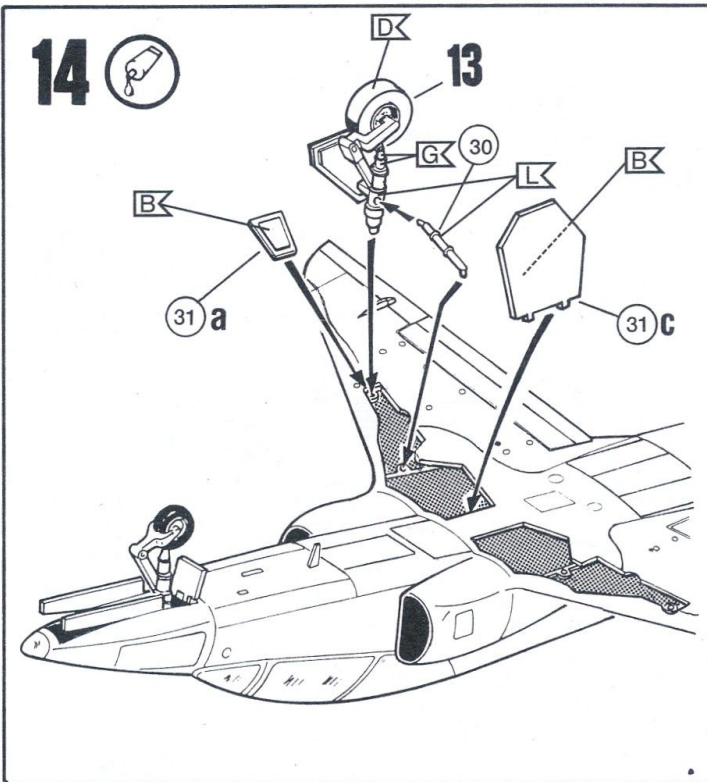

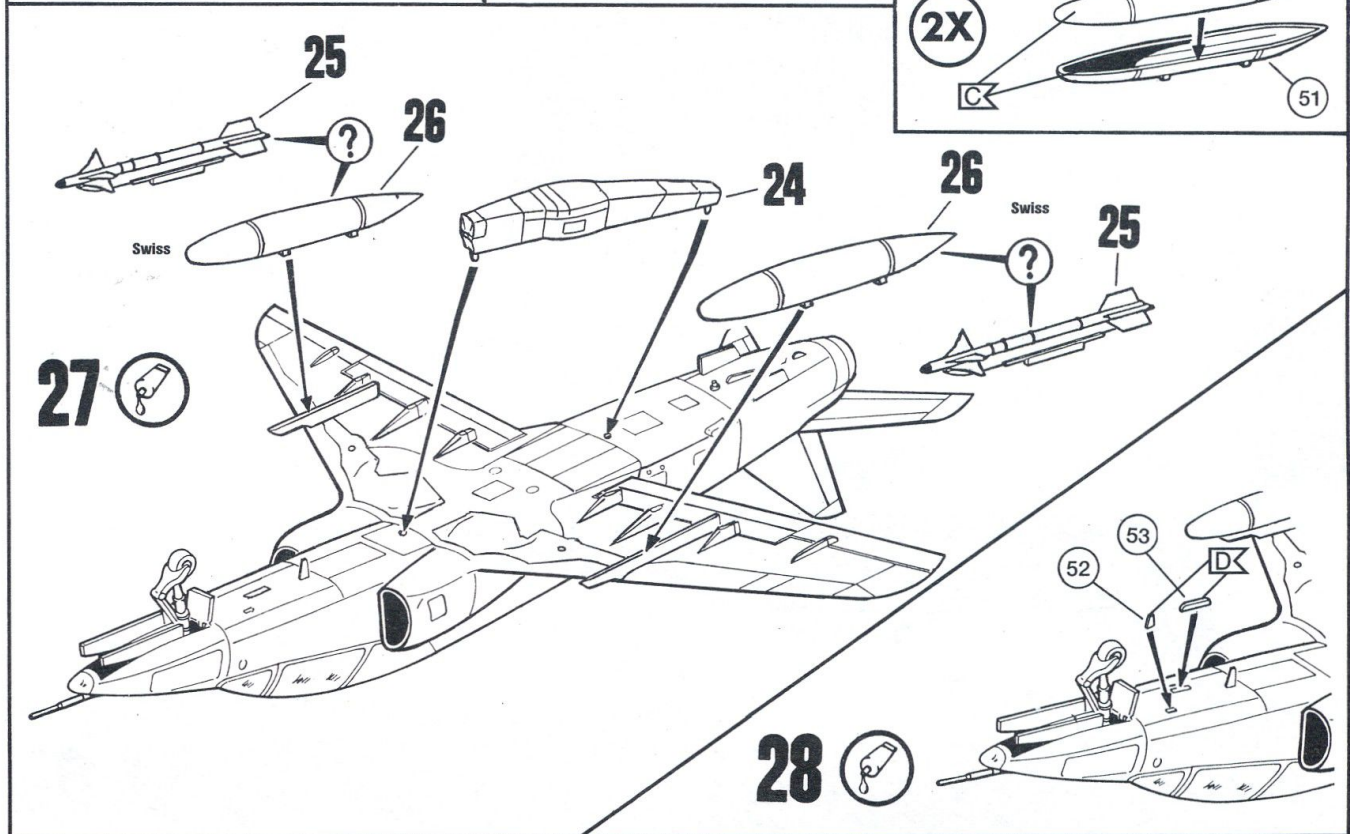
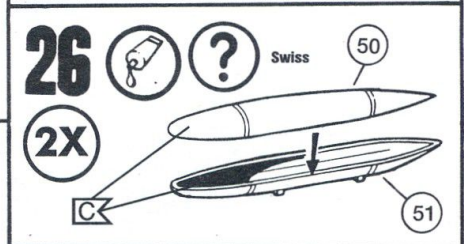
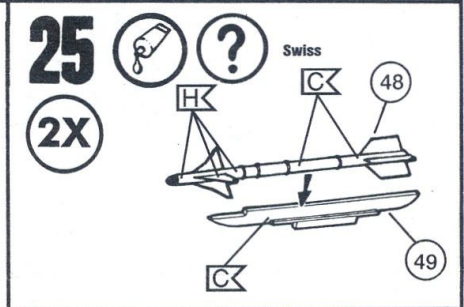
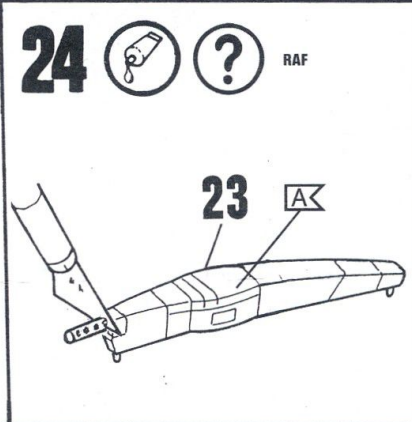
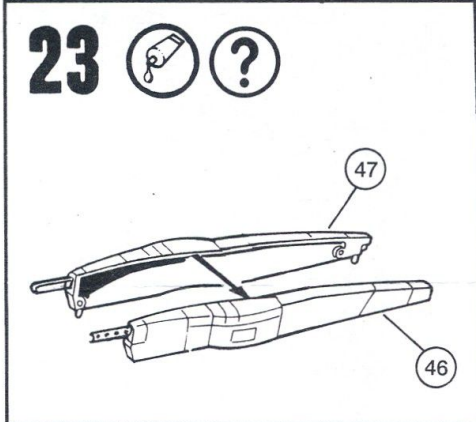
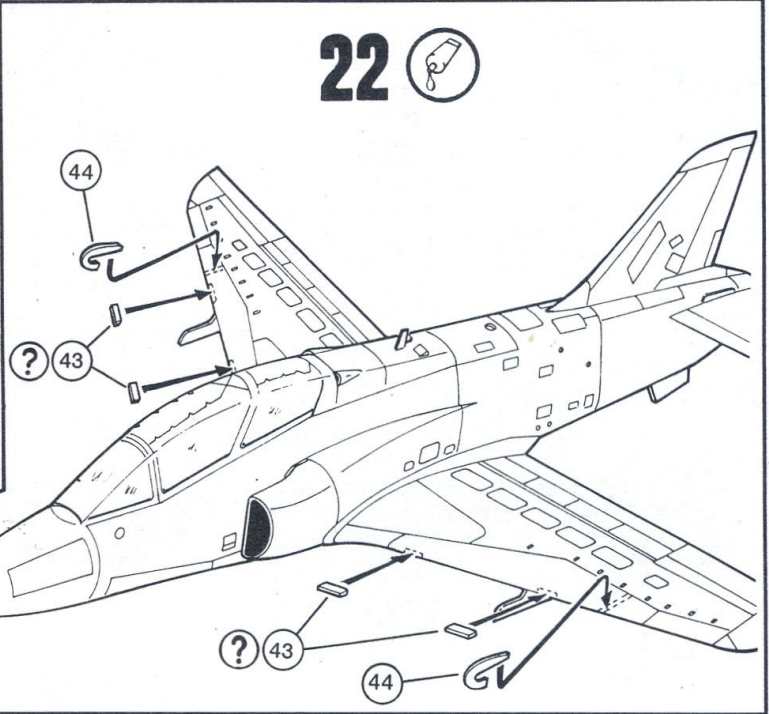
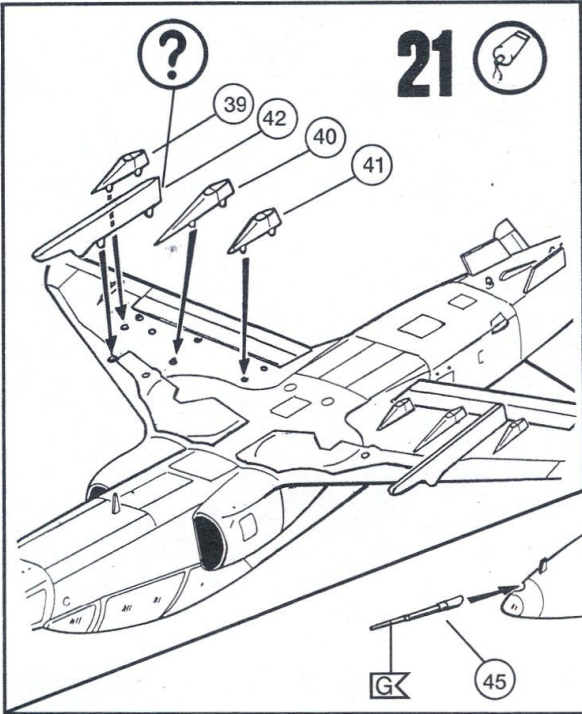

29

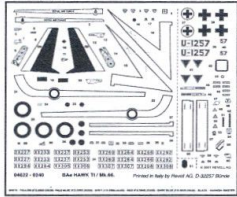

BAe Hawk T1 / T1A, The Red Arrows Aerobatic Team, Royal Air Force Cranwell, UK, 2000

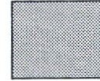
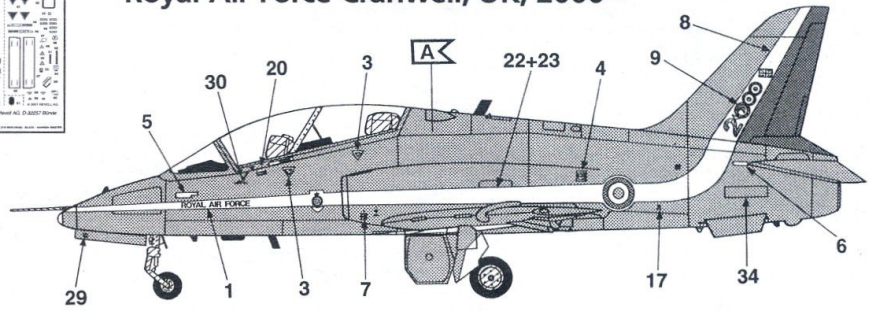

A

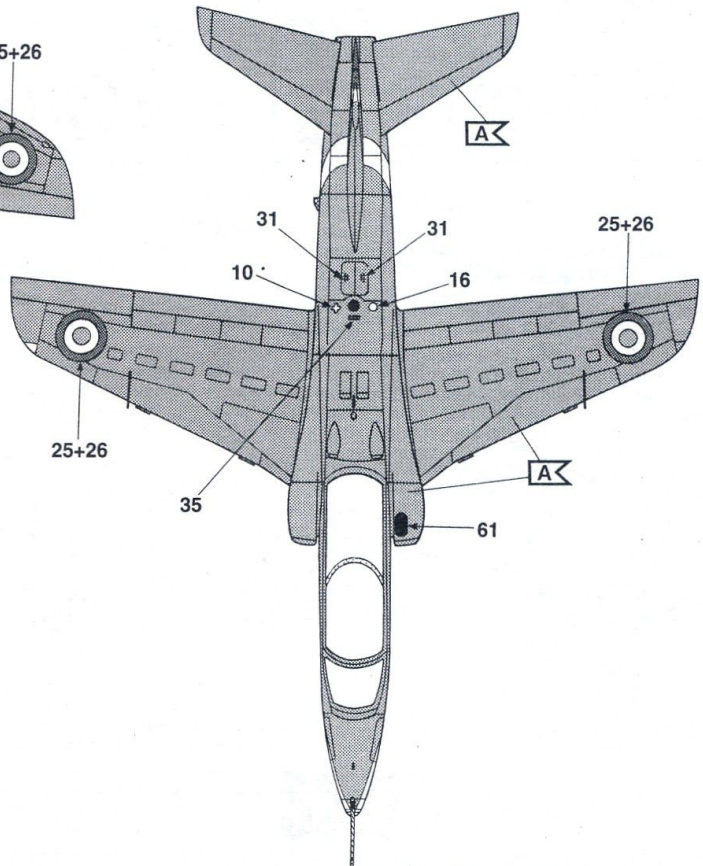
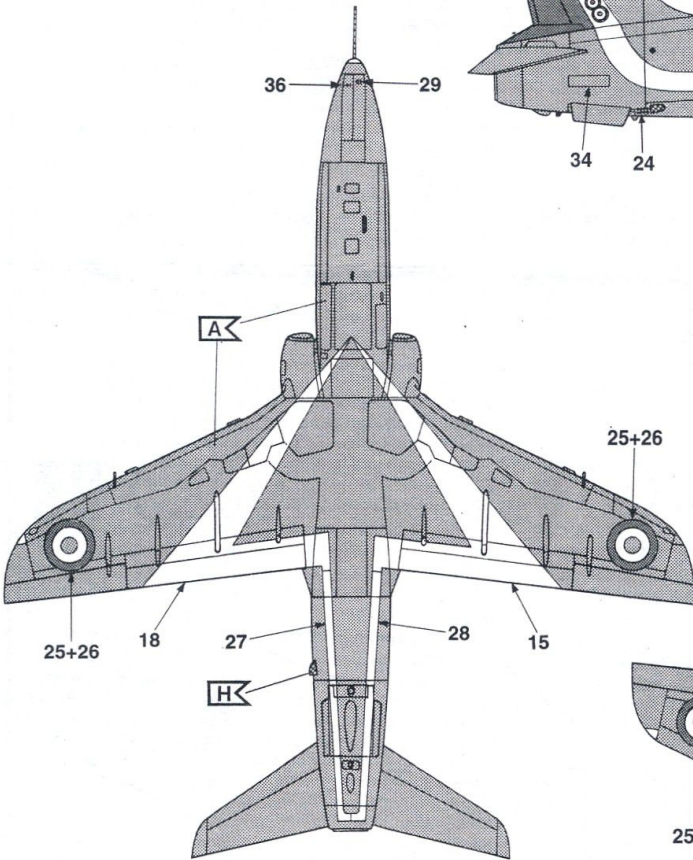
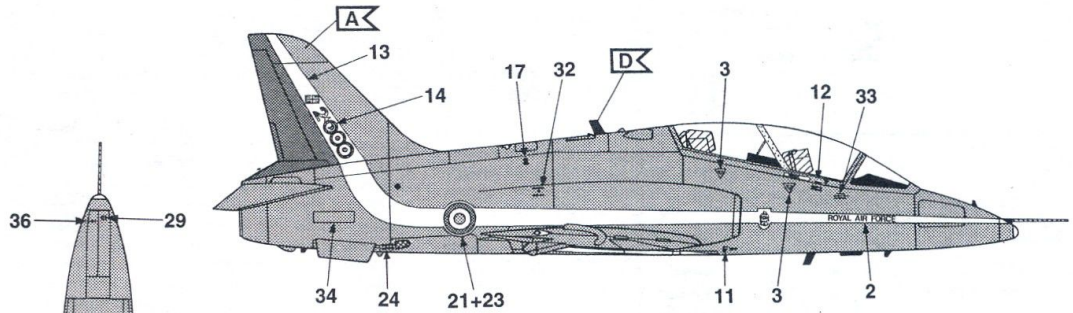

30

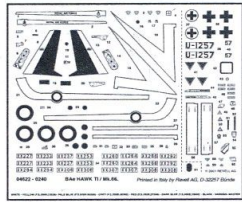

BAe Hawk T66, Fliegerschule 1, Swiss Air Force, Emmen, 2000

