

Réf 285

Heller

CURTISS SBC-4
Helldiver

1/72°

HISTORIQUE

Le Curtiss SBC 4 fut le dernier avion de combat biplan réalisé aux Etats Unis. Le prototype XSBC 3 fut réalisé en Avril 1935 et l'US Navy passa commande de 257 SBC 3/4 Helldivers. En 1940 l'US Navy livra 50 SBC 4 à la France qui furent débarqués à la Martinique puis reversés à la RAF où ils prirent le nom de Cleveland I.

CARACTERISTIQUES

Envergure 10,36 m
 Longueur 8,38 m
 Hauteur 4,02 m
 Moteur WRIGHT R 1820-32 CYCLONE
 Vitesse maxi 381 km/h
 Armement 1 mitrailleurse 7,62 1 mitrailleurse 12,7

HISTORY

The Curtiss SBC-4 was the last bi-plane combat aircraft built in the United States. The prototype XSBC 3 was built in April 1935 and the US Navy ordered 257 SBC 3/4 Helldivers. In 1940, the US Navy delivered 59 SBC 4s to France which were disembarked at Martinique and then handed over to the RAF where they were given the name of Cleveland I.

DATA

Wingspan 10,36 m
 Length 8,38 m
 Height 4,02 m
 Engine WRIGHT R 1820-32 CYCLONE
 Max speed 381 kph
 Weapons 1 machine gun : 12,7 mm
 1 machine gun : 7,62 mm

HISTORISCHES

Die Curtiss SBC 4 war das letzte Doppeldecker-Kampfflugzeug, das in den USA gebaut wurde. Der Prototyp XSBC 3 wurde im April 1935 gebaut, und die US-Navy bestellte 257 SBC 3/4 Helldiver. 1940 lieferte die US Navy 50 SBC 4 an Frankreich, die in Martinique ausgeladen und dann an die Royal Air Force abgetreten wurden, wo sie die Bezeichnung Cleveland I erhielten.

KENNDATEN

Spannweite 10,36 m
 Länge 8,38 m
 Höhe 4,02 m
 Motor WRIGHT R 1820-32 CYCLONE
 Höchstgeschwindigkeit 381 km/h
 Bewaffnung 1 MG 7,621 MG 12,7

HISTORIAL

El CURTISS SBC 4 fue el último avión de combate biplano construido en los Estados Unidos de Norte-america. El prototipo XSBC fue construido en Abril de 1935 y la Marina de los EE.UU. formuló un pedido de 257 SBC 3/4. En 1940, la Marina de los EE.UU. entregó a Francia 50 SBC 4 que fueron desembarcados en la Martinica y más adelante entregados a la RAF en donde tomaron el nombre de Cleveland I.

CARACTERISTICAS

Envergadura 10,36 m
 Longitud 8,38 m
 Altura 4,02 m
 Motor WRIGHT R 1820-32 CYCLONE
 Velocidad máxima 381 km/h
 Armamento 1 ametralla, de 7,62 1 ametralladora de 12,7

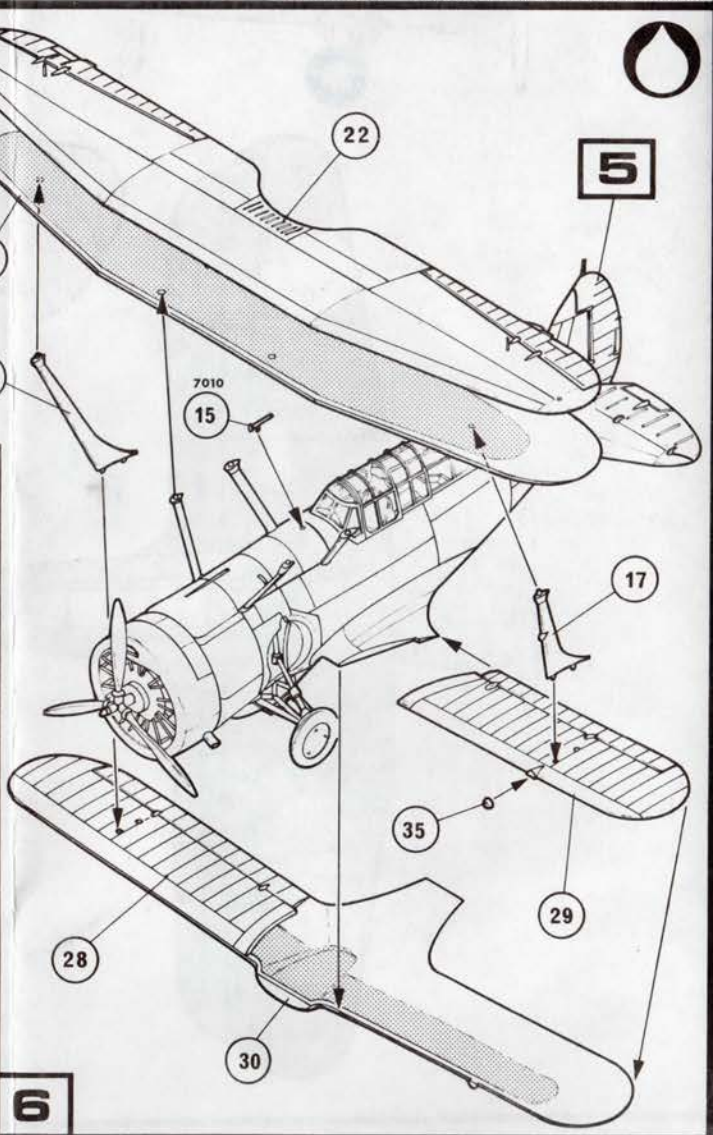
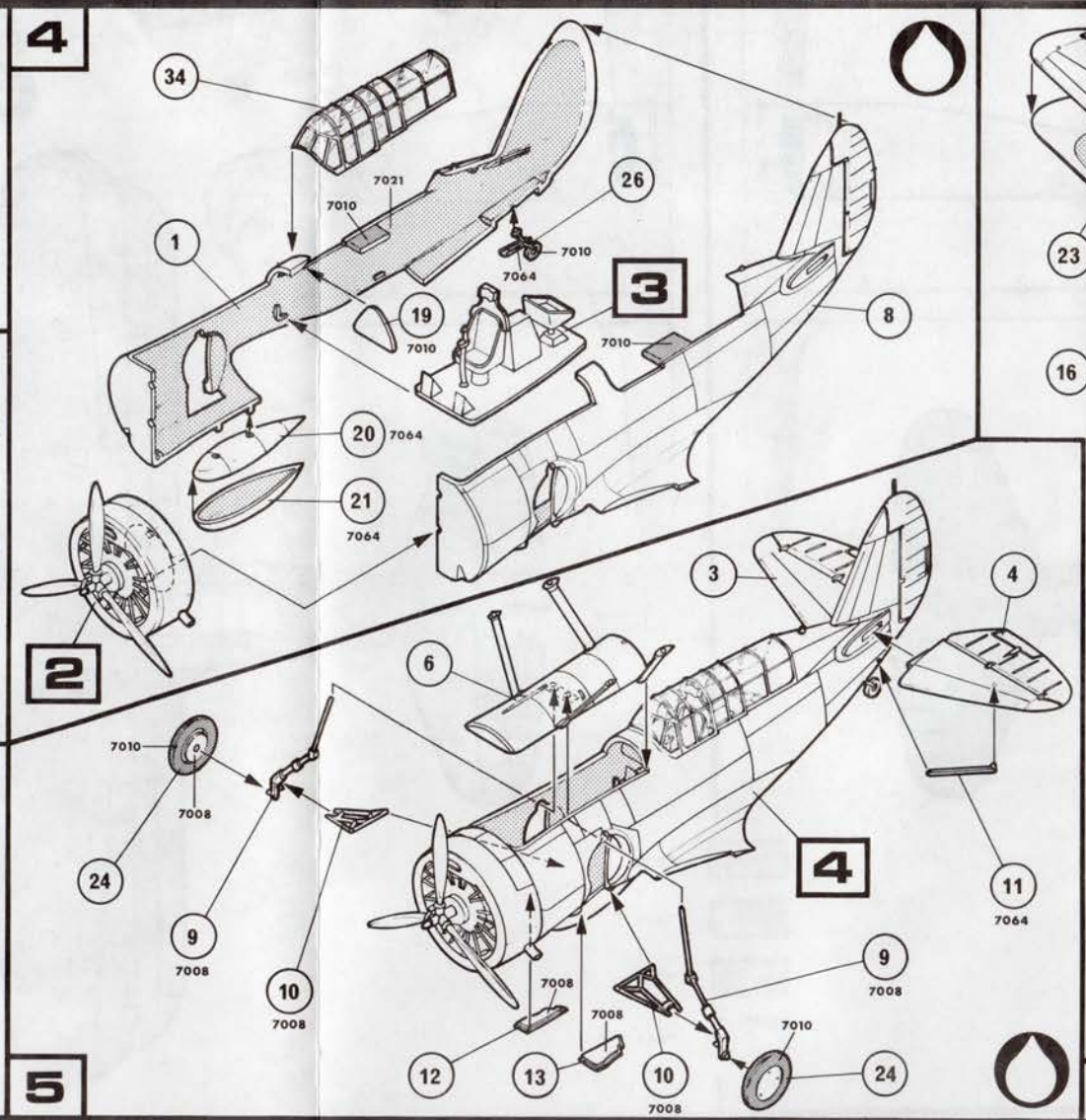
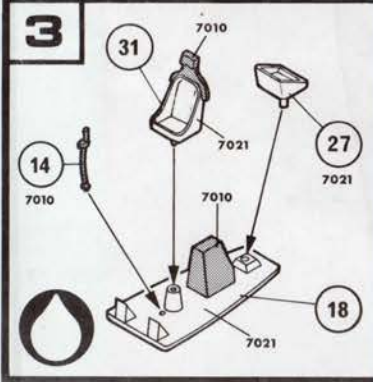
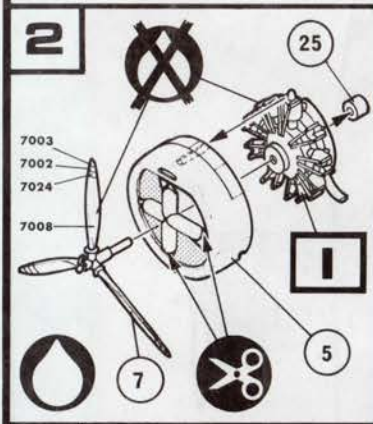
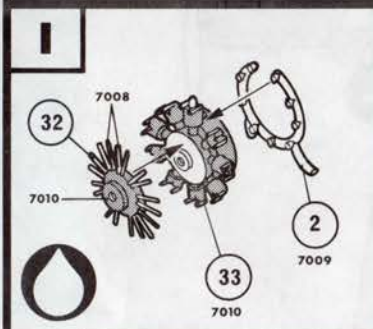

G.B. Cleveland I 1940

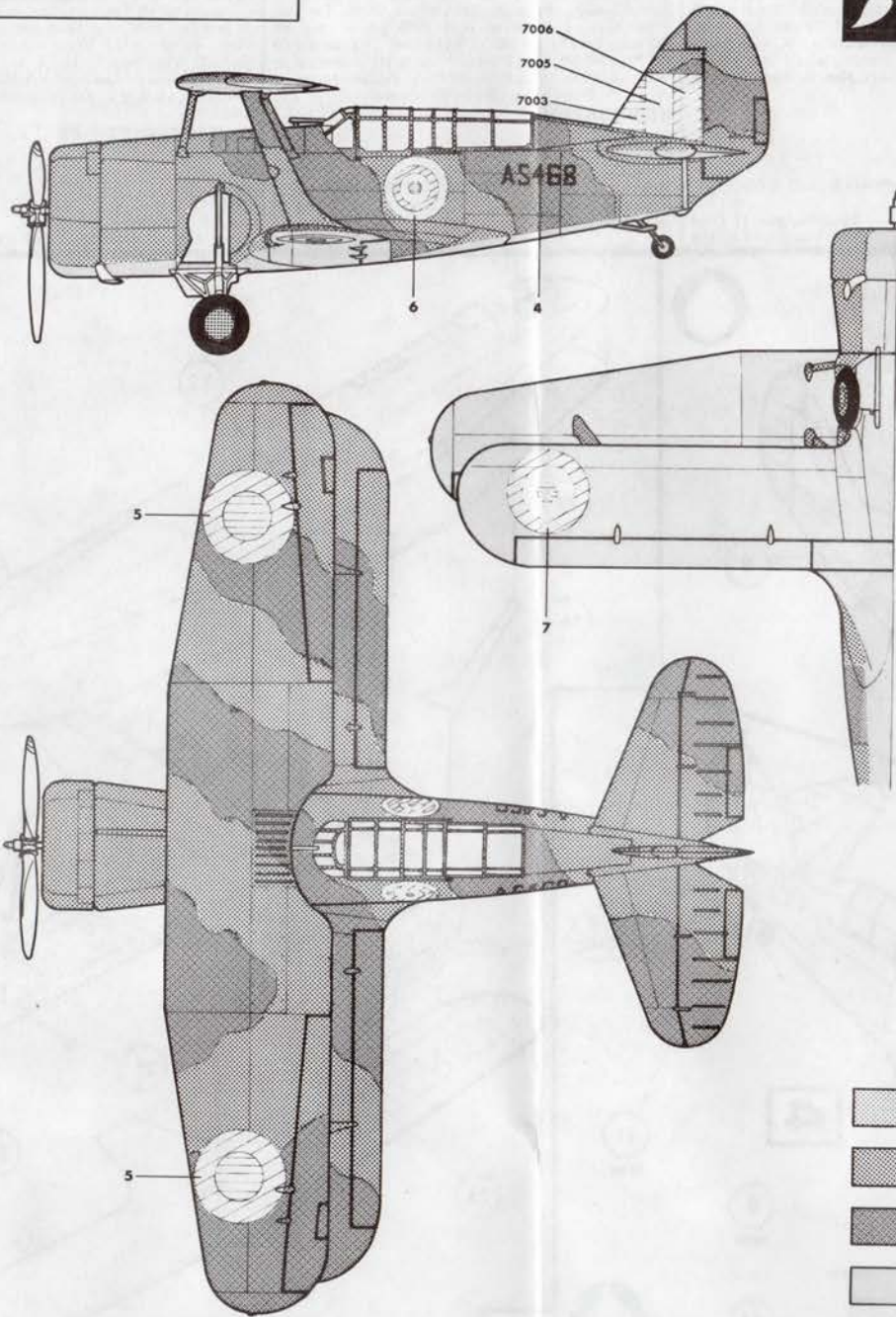

FRANCE. SBC-4 Helldiver 1940

