



**KARO-AS  
MODELLBAU**

W. Germany

Maßstab

Scale

1:72

## **Fw 58C 'Weihe'**

AM-02.72

### Focke-Wulf Fw 58 "Weihe"

Im August 1933 bekamen die Firmen Arado und Focke-Wulf eine Ausschreibung des Technischen Amtes des RLM über Entwicklung eines zweimotorigen Schul- und Übungsflugzeuges. Vorgesehen war ein moderner Mehrsitzer in Tiefdeckeranführung. Als Antrieb waren zwei Triebwerke Argus As-10C, mit einer Leistung von 2x 240 PS, vorgeschrieben. Weiter wurden folgende Konstruktionsmerkmale gefordert; Rumpfkonstruktion als Stahlrohrrahmen, Duralblechbeplankung, Zellenverkleidung als Stoffbespannung. Im fliegerisch-technischen Bereich, waren als Grundausstattung vorgeschrieben; geschlossene Kabine für vier Besatzungsmitglieder, Doppelsteuerung und Funkausrüstung.

Bei Focke-Wulf kam man bei der Konstruktion und Fertigung schneller voran als bei Arado und am 18.1.1933 wurde mit der Fw 58 V-1, der Erstflug durchgeführt. Die Flugerprobung verlief ohne Probleme ab, das Flugzeug erfüllte alle Anforderungen, die an ein neues Mehrzweck-Schulflugzeug der Luftwaffe gestellt waren.

In erster Linie sollte das Flugzeug für Pilotenumschulung von ein- auf mehrmotorige Flugzeuge dienen. In zweiter Linie, zur Besatzungsausbildung in Blind- und Funknavigation. Nach Einbau von Waffen und weiteren militärischen Einrichtungen, sollten Bordschützen, Bomberschützen, Funker und Besatzungen von Aufklärerflugzeugen ausgebildet werden.

Nach Bau von verschiedenen V-Mustern, die anhand verschiedener Ausrüstung, als Musterflugzeuge der jeweiligen Serie gelten, wurde die Serienproduktion aufgenommen. Nach der kleinen Serie A, produzierte man die meistgebaute Serie B (B-1 Schulflugzeug für Bombenabwurf, B-2 als Mehrzweckflugzeug, B-3 für die Seenotausbildung). Die nachfolgende Baureihe C, unterschied sich äußerlich von der B durch ihren unverglasten Rumpfbügel. Hauptaufgabe dieser Variante war Instrumentenflugausbildung.

Noch vor dem Krieg hatte die Deutsche Lufthansa einige Maschinen übernommen, unter der Bezeichnung Fw 58 KL-1, waren zwei Flugzeuge im Frachttransport eingesetzt, weitere 8 Flugzeuge (KL-2 und KN-1) waren im Passagierdienst eingesetzt. Die DLH Maschinen hatten allerdings Motoren Hirt HM-508D. Zu den ausländischen Betreibern der "Weihe" gehörten Österreich, Ungarn, Bulgarien, Slowakei, Schweden. In Deutschland war die "Weihe" bei allen A/B-eingesetzt, bei den Fronteinheiten dienten die Flugzeuge Fw 58 als Stabs- und Verbindungsflugzeuge, als leichte Transporter und als Sanitätsflugzeuge. Ab Ende 1942 auch als leichte Kampfflugzeuge bei den neu aufgestellten Nachtschlachtgruppen (NSGr) für Störangriffe.

Die Zuverlässigkeit und Robustheit der "Weihe" wird deutlich, nachdem die schwedischen Maschinen, die 1944 ausgeliefert wurden, erst 1960 als Luftbildvermessungsflugzeuge ausgemustert wurden.

-kapeka-

### Focke-Wulf Fw 58 "Weihe"

In August 1933 the companies of Arado and Focke-Wulf got the information of a contest by the "Technisches Amt" (technical office) of the RLM to develop a twin-engined training aircraft. It was intended to build a multi-seat airplane in low-wing configuration. As powerplants two Argus As-10C with the power of 2x 240 HP were to be used. Further the following design characteristics were requested; Fuselage as a tube-frame of steel, planks of dural metal sheet, airframe lining of fabric. Basis equipment of avionics and techniques were given; closed cabin for four crew members, two control columns and a radio equipment. At the Focke-Wulf plants design and construction was done quicker as at the Arado company. The first flight of the Fw 58 V-1 took place on 18. Jan. 1935. The flying testing was done without any problems. The airplane fulfilled all requests as a new multiple use training a/c. First of all this aircraft was intended to be used as a conversion plane to convert from single engine to multiple engine aircraft. Secondly it was intended to be used as training a/c for blind flying and for radio navigation flights. After the installation of weapons and other military equipment these a/c were used to train air gunners, bombers, radio operators and aircrews for reconnaissance planes. After several different prototypes were built which were according to their equipment prototypes of their special subtypes, production was begun. After the relatively small series A, the series B was built which was most successful. The subtypes B-1 were built for bomber training, B-2s for multiple purpose and B-3s for search and rescue. The following type C could be distinguished from the model B only by the solid nose. The main purpose of this type was the training of instrument flight. Just before the war the German Lufthansa had taken over some a/c and with the designation Fw 58KL-1 two a/c were used for freight service. Further eight airplanes (KL-2 and KN-1) were used for passenger transport. The a/c of the Lufthansa were all equipped with Hirt HM-508D engines. Foreign operators of the "Weihe" were countries like Austria, Hungary, Bulgaria, Slovakia and Sweden. In Germany the "Weihe" was used by all A/B-types training units. In frontal service these a/c were used as staff and communication aircraft, as small transporters and for medical transport. From 1942 on even as small combat aircraft for the new established Nachtschlachtgruppen (NSGr) for jamming.

The reliability and the robustness of the "Weihe" will become clear, after the Swedish airplanes, which delivered in 1944, were put out of service as aerial reconnaissance planes as late 1960

-kapeka-/SM



Einzelteile / Parts

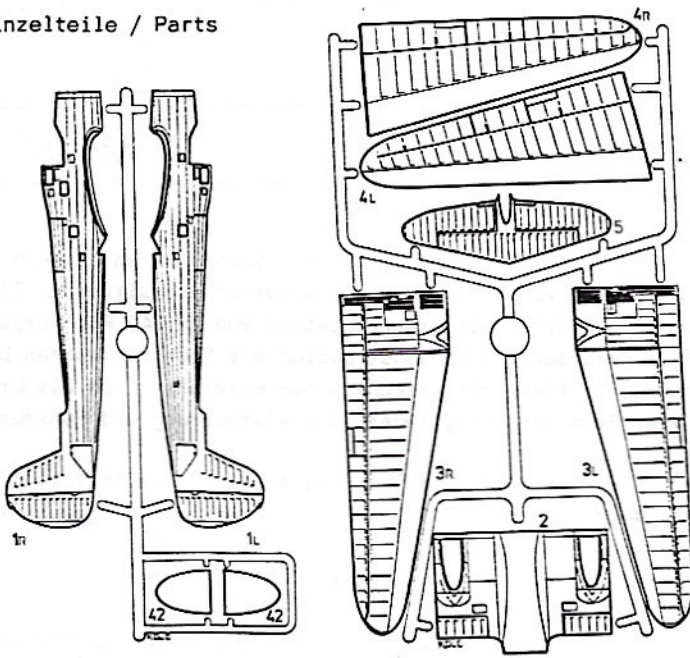

Teile 39 + 40 + 41 nur für Weihe-B (AM-03.72) / in Vorbereitung /  
 Parts # 39 + 40 + 41 only for Weihe-B (AM-03.72) / in preparation /

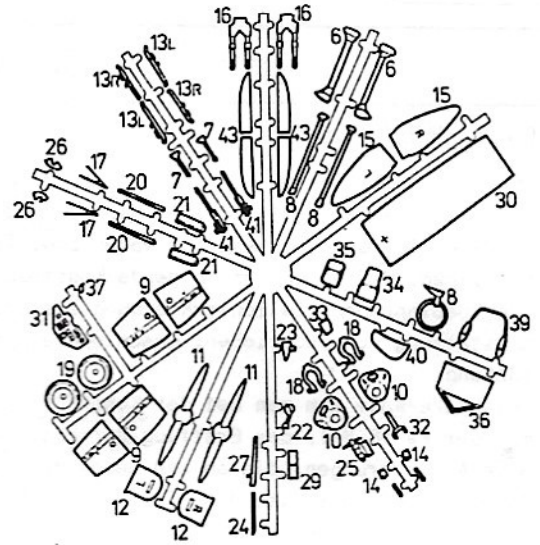

KARO-AS Bauanleitung  
 Assembly diagram



\*Bitte vor Baubeginn  
 genau durchsehen  
 \*Please, study the  
 instructions thoroughly  
 before assembly

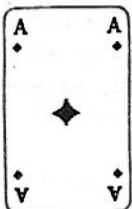
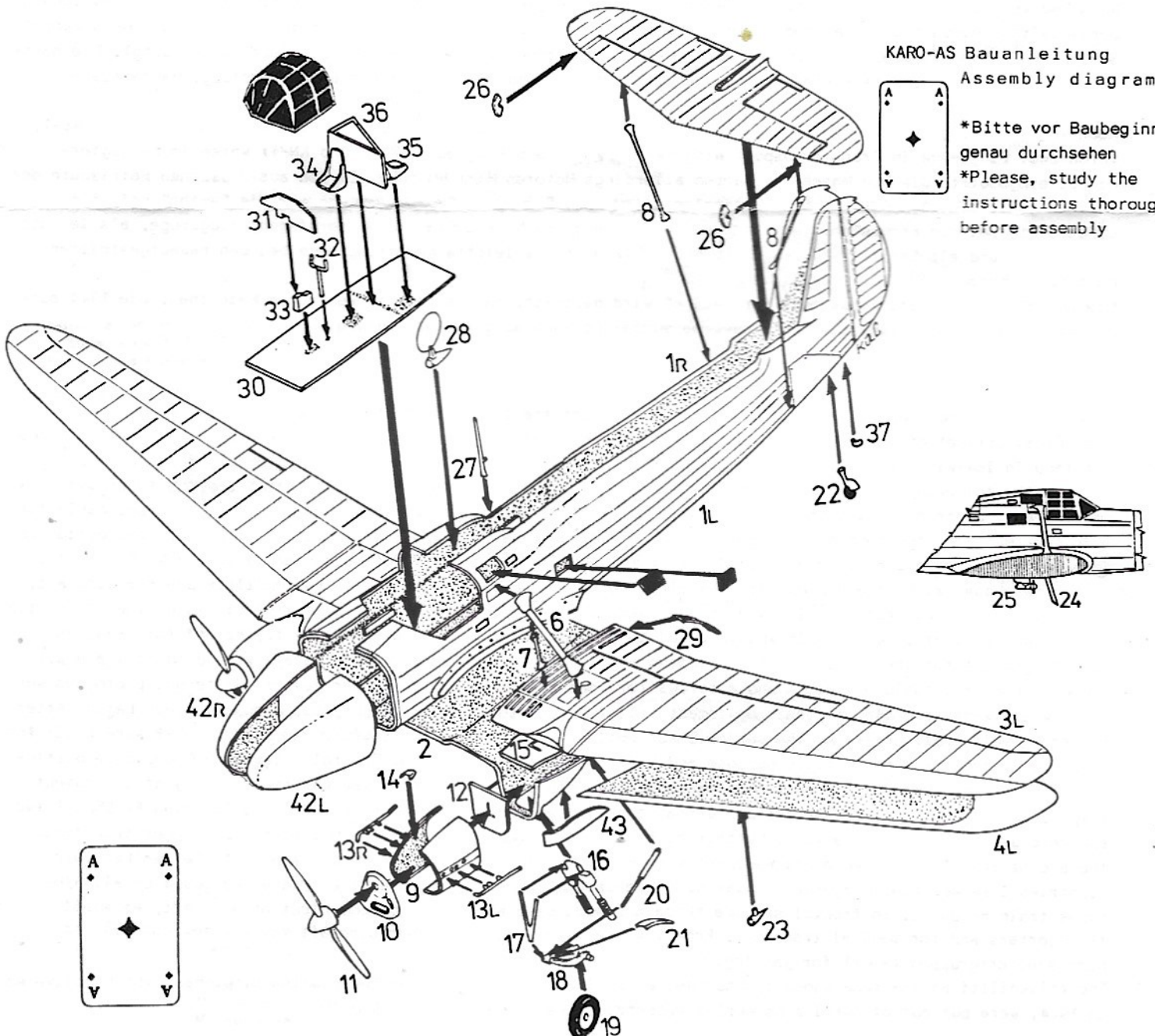

# Fw 58C 'Weihe'

OT + DX

FFS - Blindflugschule B 33

Blind Flying Pilot School B 33

1943/44, Rusin - Prag/Praque

vorher wahrscheinlich Transport- und Verbindungsflugzeug einer unbekannteren Kampfeinheit, Ostfront, mittlerer oder südlicher Abschnitt.

before probably transport and staff A/c of unknown unit, Eastfront, middle or south area.

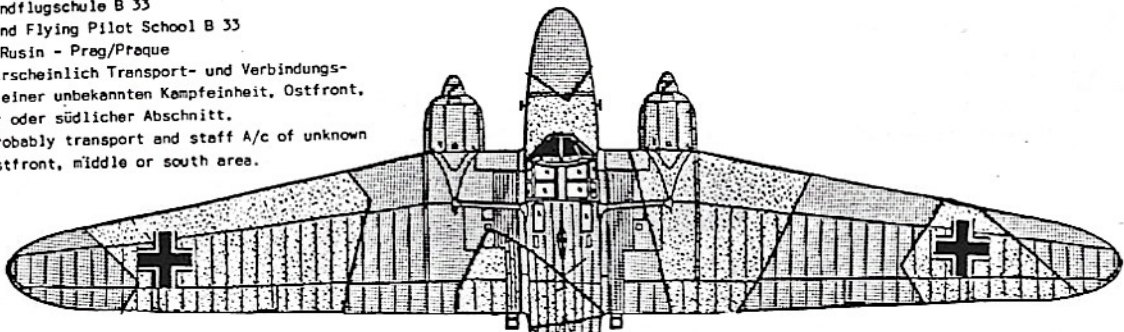

gelb/yellow

FARBSCHLÜSSEL / COLOUR KEY:

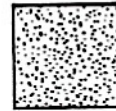

RLM 71

dunkelgrün / dark green

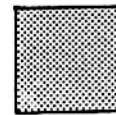

RLM 70

schwarzgrün / black-green



RLM 65

hellblau / light blue

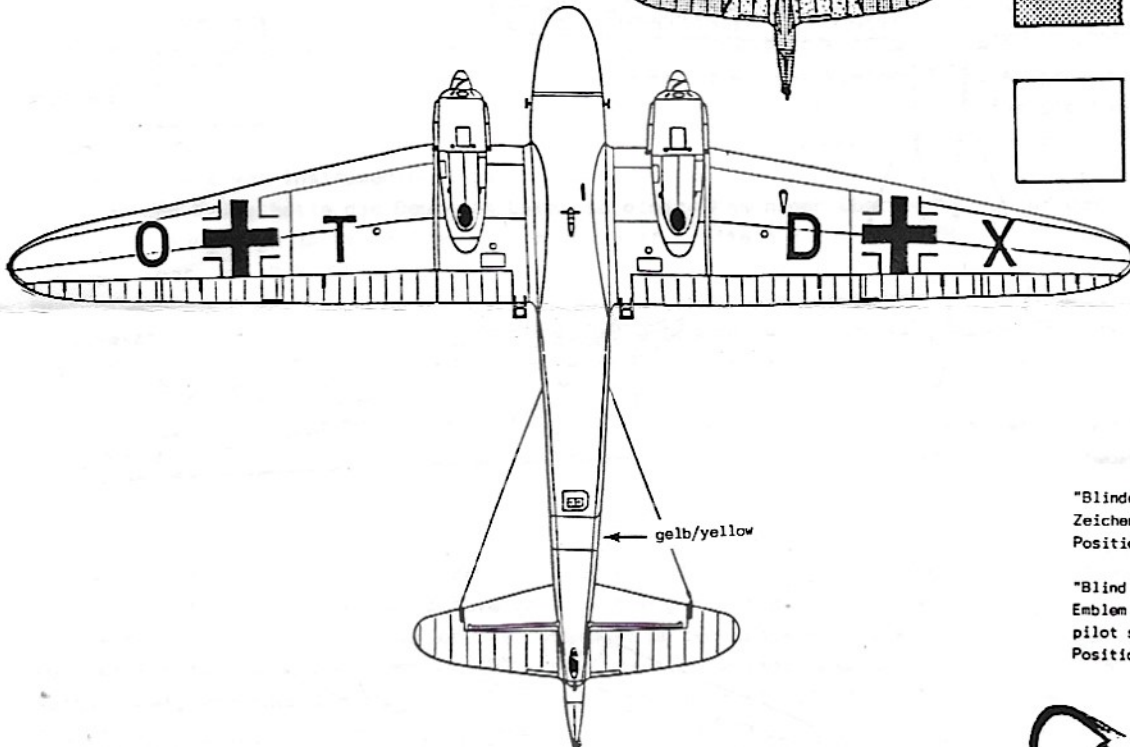

gelb/yellow

"Blinde Kuh"

Zeichen der Blindflugschulen  
Position: L & R am Bug

"Blind Cow"

Emblem of all blind flyig  
pilot schollis"

Position: left and right,  
on the nose

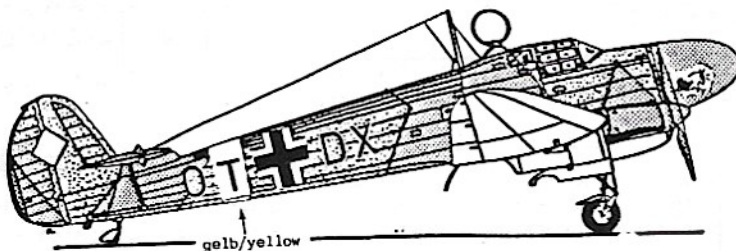
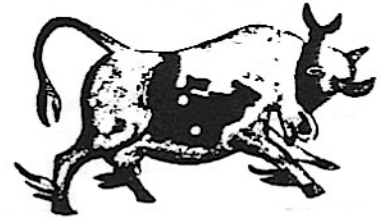

gelb/yellow

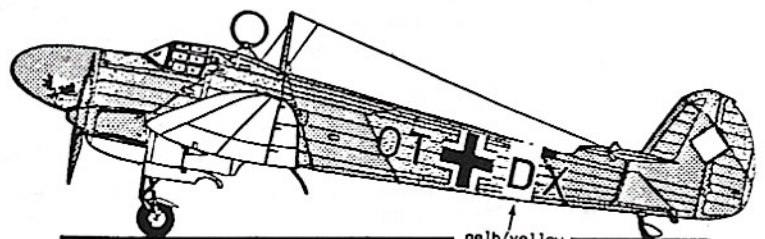

gelb/yellow





# Fw 58C 'Weihe'

N V + K X

FFS (Flugzeugführerschule) A/B 71

(Pilot School) A/B 71

1939, Stolp

1940, Prossnitz

Foto/Photo: K. Ries.

Luftwaffe Embleme 1935-1945

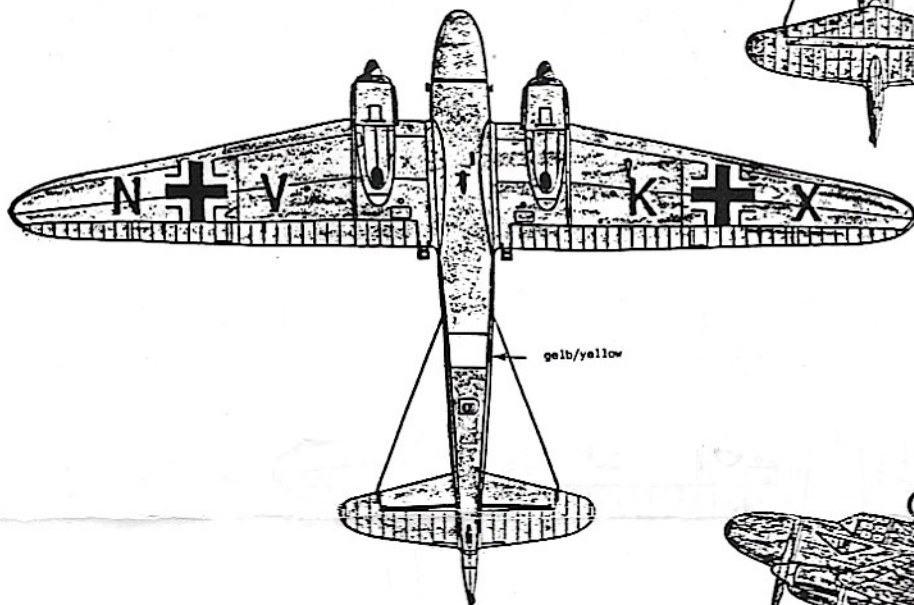
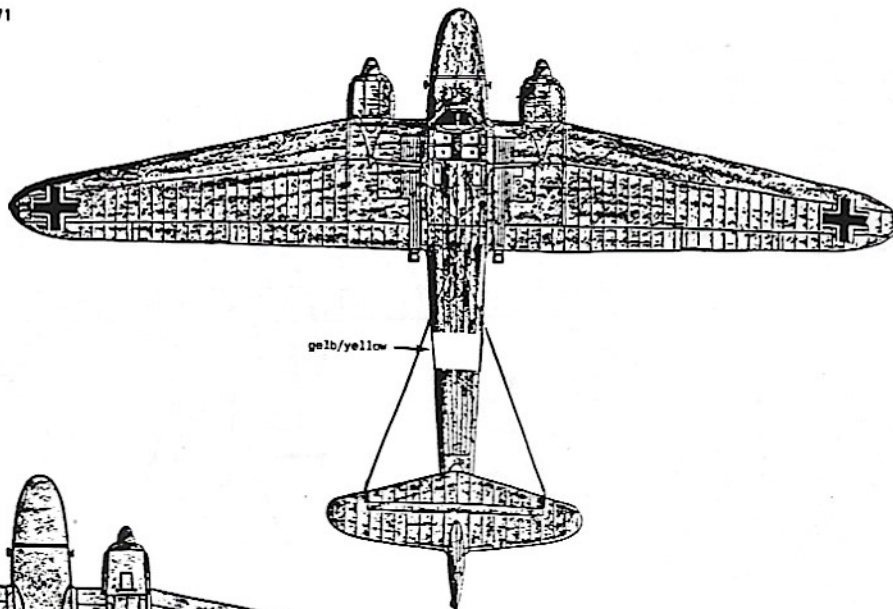

FARBSCHLÜSSEL / COLOUR KEY:



RUM 02

grau / grey

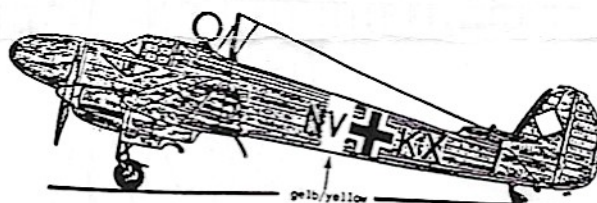

Zeichen der FFS (Flugzeugführerschule) A/B 71  
in Stolp, später in Prossnitz  
Position: L & R unter der Kabine

Emblem of FFS (Pilot School) A/B 71  
(Arms of the city of Stolp), later in  
Prossnitz  
Position: left and right under the cockpit

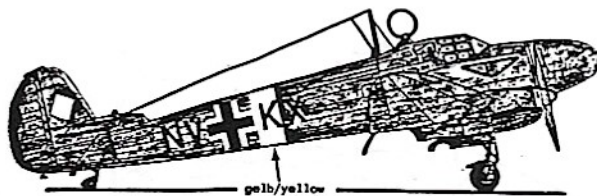

 **KARO-AS  
MODELLBAU**  
W. Germany

Sollte es trotz unseren Kontrollen vorkommen, daß ein Teil des Bausatzes fehlt oder fehlerhaft sein sollte, senden Sie bitte diesen Reklamationsabschnitt an:

KARO-AS MODELLBAU  
Abt. R  
Rietenstrasse 38  
D - 7730 VS-Schweningen

Bausatz/Kit:

\*Teil (fehlerhaft)  
\*Part (defect)

\*Teil (fehlend)  
\*Part (missing)

Our production is constantly controlled, but should find some discrepancies like missing or defect parts please send the complain notice to:

(Bitte vergessen Sie Ihre Adresse nicht !!)  
(Please don't forgett your adress !!)

AM-02.72 Fw-58 C "Weihe"

Nr.

No. \_\_\_\_\_

Nr.

No. \_\_\_\_\_

\*unzutreffendes bitte streichen, um Fehlerquellen auszuschalten, bitten wir um möglichst genaue Angaben  
\*mark proper discrepancy, this help us to avoid errors in the future

# Focke-Wulf Fw-58C „Weihe“

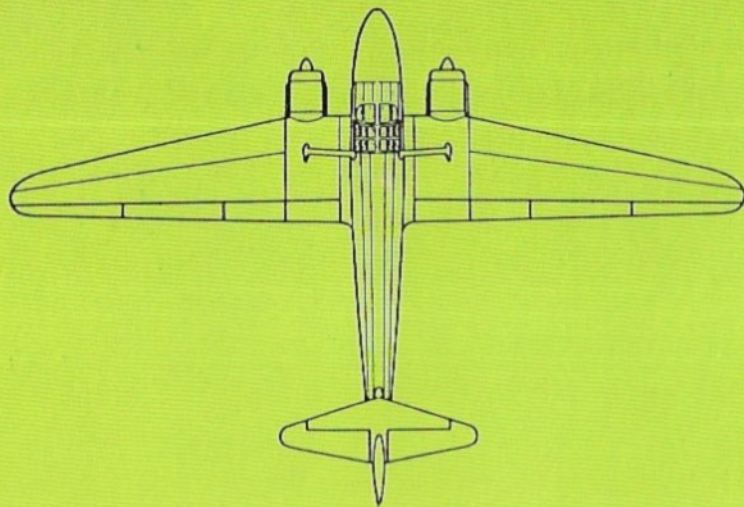
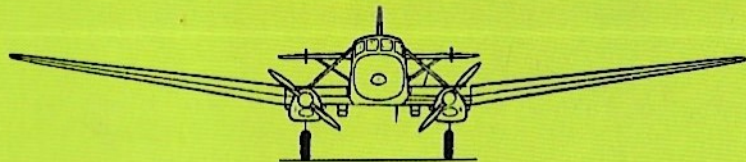

## Specification:

Verwendung / Type:	Schulung/Transport/Verbindung Basic trainer/Liaison and Staff A/c
Besatzung / Crew:	2 + 6
Triebwerke / Power plants:	2x Argus As 10C (2x 240 PS)
Bewaffnung / Armament:	—
Länge / Length:	14,00 m
Spannweite / Span:	21,00 m
Höhe / Height:	3,90 m
Flügelfläche / Wing area:	47,00 m <sup>2</sup>
Leergewicht / Weight empty:	2425 kg
Fluggewicht / Weight loaded:	3550 kg
Höchstgeschw. / Max. speed:	260 km/h
Reisegeschw. / Cruis. speed:	240 km/h
Landegeschw. / Landing speed:	85 km/h
Reichweite / Range:	800 km
Dienstgipfelhöhe / Service ceiling:	5400 m

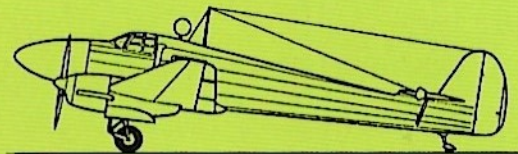





1:72

# Focke-Wulf Fw-58C „Weihe“

