

### Uwaga!

Przed rozpoczęciem pracy dokładnie przeczytaj instrukcję. Zachowaj zasady bezpieczeństwa przy pracy z łatwopalnym klejem i farbami! Trzymaj model z dala od małych dzieci. Nie pozwalaj im brać do ust/nosa części plastikowych lub naciągając na głowę torebek plastikowych!

**Wsparcie klienta:** W przypadku jakichkolwiek problemów z modelem bez wahania wypełnij formularz zgłoszenia na stronie:

<http://www.armahobby.pl/webpage/wsparcie-faq.html>

### Warning!

Before you start, please read the instructions carefully. Working with flammable glue and/or paint: please follow the safety recommendation of the manufacturers. Keep out of reach of small children! Do not allow them to place plastic parts in their mouths or noses or to pull plastic bags over their heads. **Customer care:** In case of any problems with the model, please do not hesitate to contact us and fill the claim form on our website:

<http://www.armahobby.com/webpage/wsparcie-faq.html>

Hawker Hurricane Mk II powstał po doświadczeniach bojowych zebranych w walkach nad Francją, które szybko wykazały główne słabości pierwszej wersji myśliwca. Zespół konstrukcyjny Sydneya Camma postawił sobie za cel poprawę osiągnięć i skuteczności uzbrojenia. 11 czerwca 1940 r. oblatano prototyp wersji Mk II wyposażony w silnik Rolls-Royce Merlin XX z dwustopniową sprężarką. Z tym silnikiem Hurricane osiągał prędkość 342mph (550km/h). Pierwsze seryjne Hurricane Mk IIA weszły do akcji we wrześniu 1940. Drugim etapem modernizacji była poprawa sily ognia poprzez zwiększenie liczby karabinów maszynowych do dwunastu, co skutkowało pojawieniem się wersji Mk IIB. Równolegle pracowano nad dostosowaniem skrzydła do montażu działek 20mm Hispano-Suiza HS.404. Tak uzbrojona wersja, oznaczona Mk IIC, pojawiła się w jednostkach (242, 3 i 257 Dywizyjony RAF) w marcu 1941 r. i bez większych zmian była produkowana do lipca 1944 r. Łącznie powstało 4711 egzemplarzy maszyn wersji Mk IIC służących na niemal wszystkich frontach Drugiej Wojny Światowej. Samolot, skonstruowany jako myśliwiec przechwytyjący, przystosowano z czasem do roli intrudera, nocnego myśliwca (powstała też wersja wyposażona w radar), myśliwca pokładowego, czy samolotu szturmowego i lekkiego bombowca. W tej ostatniej roli wytrzymał w jednostkach pierwszoliniowych najdłużej. Wersja Mk IIC stała się też punktem wyjścia do powstania przeciwpancernej wersji Mk IID, wyposażonej w dwie 40mm armatki Vickers S, oraz Mk IV - wyspecjalizowanej wersji szturmowej, mogącej przenosić bomby lub pociski rakietowe. Poza europejskim teatrem działań używano wersji tropikalnej, wyposażonej w charakterystyczny filtr przeciwpyłowy. Piloci Polskich Sił Powietrznych spotkali się z Hurricane Mk IIC już jesienią 1941 r. odbywając staże bojowe w 87. Dywizjonie. W roku 1943 pojedyncze egzemplarze trafiły do 318. Dywizjonu Myśliwsko-Rozpoznawczego, a w kwietniu 1944 r. cały polski 309. Dywizjon został wyposażony w ten typ i operował z lotnisk w Szkocji pełniąc służbę patrolową.

**Podziękowania:** Grzegorz Cieliszak, Troy Smith, David J. Turner

The Hawker Hurricane Mk II was developed after the first combat experience gained in the battles over France, which quickly showed the main weaknesses of the first version of the fighter. Sydney Camm's design team set itself to improve the plane's performance and armament effectiveness. On June 11, 1940, the prototype of the Mk II version was flown, equipped with a Rolls-Royce Merlin XX engine with a two-stage compressor. With this engine, the Hurricane reached 342 mph (550 km/h). The first production Hurricane Mk IIA went into action in September 1940. The second stage of modernisation was to improve firepower by increasing the number of machine guns to twelve, resulting in the appearance of the Mk IIB version. At the same time, work was carried out on adapting the wing to the installation of 20mm Hispano-Suiza HS.404 cannons. Cannon-armed version, marked Mk IIC, appeared in units (242, 3 and 257 Squadrons RAF) in March 1941 and was produced without major changes until July 1944. A total of 4,711 Mk IIC machines were produced, serving on almost all fronts during the Second World War. The aircraft, designed as an interceptor, was adapted over time to the role of an intruder, a night fighter (a version equipped with radar was also created), a carrier-based fighter, an attack aircraft and a light bomber. He lasted the longest in the first-line units in the latter role. The Mk IIC version also became the starting point for the Mk IID anti-tank version, equipped with two 40mm Vickers S cannons and the Mk IV - a specialised assault version that could carry bombs or rockets.

A tropicalised version was used outside the European theatre of operations, equipped with a distinctive dust filter. The pilots of the Polish Air Force met the Hurricane Mk IIC as early as in the autumn of 1941 during exchange postings in the No. 87 Squadron. In 1943, single examples were sent to the No. 318 Fighter-Reconnaissance Squadron, and in April 1944, the entire Polish No. 309 Squadron was equipped with this type and operated from airfields in Scotland on patrol duty.

**Acknowledgement:** Grzegorz Cieliszak, Troy Smith, David J. Turner

### Kalkomanie/Decals

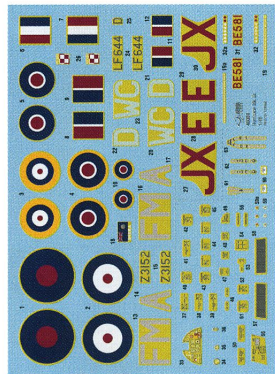

### Części przezroczyste/Clear parts/Maski/Masks

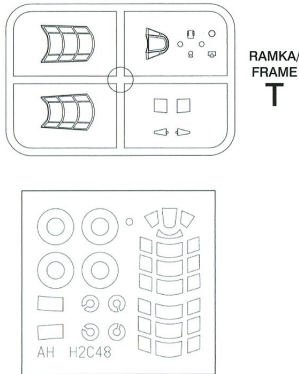

### Części plastikowe/Plastic parts

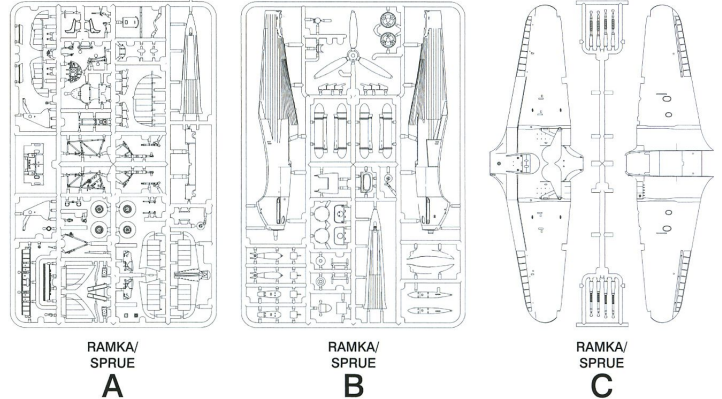

Kolory farb/ Paint colours		Hataka	AK RC	Lifecolor	AMMO	Humbrol	Vallejo	Tamiya	Kolory farb/ Paint colours		Hataka	AK RC	Lifecolor	AMMO	Humbrol	Vallejo	Tamiya
<b>A</b>	Matt Silver FS 37178	HTK-A003/ C003	RC210	LC74	195	11	71.063	X-11	<b>G</b>	Dark Green FS34092	HTK-A016/ C016	RC286	UA546	915	116	71.324	XF-81
<b>B</b>	Matt Black FS37038	HTK-A100/ C100	RC001	LC02	046	33	71.057	XF-1	<b>H</b>	Dark Earth FS30118	HTK-A009/ C009	RC287	UA547	070	29	71.057	XF-52
<b>C</b>	Interior Grey Green FS34226	HTK-A025/ C025	RC293	UA551	219	78	71.305	XF-71	<b>I</b>	Sky Type S FS34583	HTK-A026/ C026	RC290	UA095	0243	90	71.302	XF-21
<b>D</b>	Gun Metal	HTK-A106/ C106	RC015	LC26	045	53	71.073	X-10	<b>J</b>	Sky Blue	HTK-A293/ C293	RC240*	UA515	0224*	248*	71.404	XF-23*
<b>E</b>	Insignia Red FS11136	HTK-A219/ C219	RC006	LC26*	049*	153	71.102*	X-7*	<b>K</b>	Ocean Grey FS36176	HTK-A032/ C032	RC288	UA093	245	106	71.273	XF-82
<b>F</b>	Insignia Yellow FS13538	HTK-A066/ C066	RC008	LC03	048	154	71.002	XF-3	<b>L</b>	Medium Sea Grey FS36270	HTK-A034/ C034	RC289	UA094	243	165	71.307	XF-83

\*Kolor zbliżony/approximate colour

Więcej informacji na temat budowy tego modelu: <http://armahobbynews.pl/blog/tag/nr40004/>

More advice on building this kit: <http://armahobbynews.pl/en/blog/tag/nr40004-en/>

Manufacturer: Arma Hobby S.C.  
Ostrobramska 101/200; 04-041 Warszawa, Poland  
[www.armahobby.pl](http://www.armahobby.pl) [www.armahobby.com](http://www.armahobby.com)  
kontakt1@armahobby.pl  
© 2023 Arma Hobby S.C. all rights reserved



montaż symetryczny/  
symmetrical assembly



zegnij/  
bend



usuń/  
remove



obróć/  
rotate



kalkomania/  
decals



nawierć/  
drill



zwin/  
roll



wybór/  
option

DLA PODWIESZENIA ZBIORNIKÓW ZAPASOWYCH (A) LUB WYRZUTNIKÓW BOMBOWYCH (B) NAWIERĆ ODPOWIEDNIE OTWORY OD WEWNĄTRZ. **NIE UŻYWAJ BOMB DLA MALOWAŃ PUDEŁKOWYCH.** UŻYJ ZBIORNIKÓW DODATKOWYCH TYLKO DLA MALOWANIA 1/ FOR AUXILIARY TANKS (A) OR BOMBS RACKS (B) DRILL APPROPRIATE HOLES FROM INSIDE. **NONE OF THE BOX SCHEMES USE THE BOMBS.** AUXILIARY TANKS ONLY FOR PAINTING OPTION 1

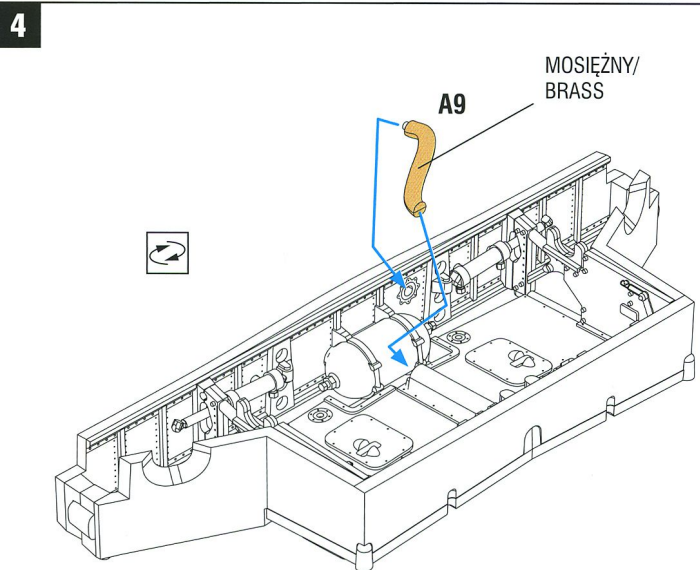
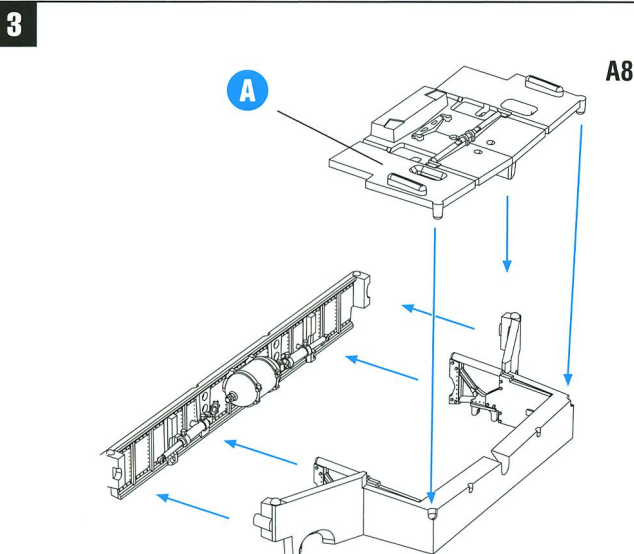
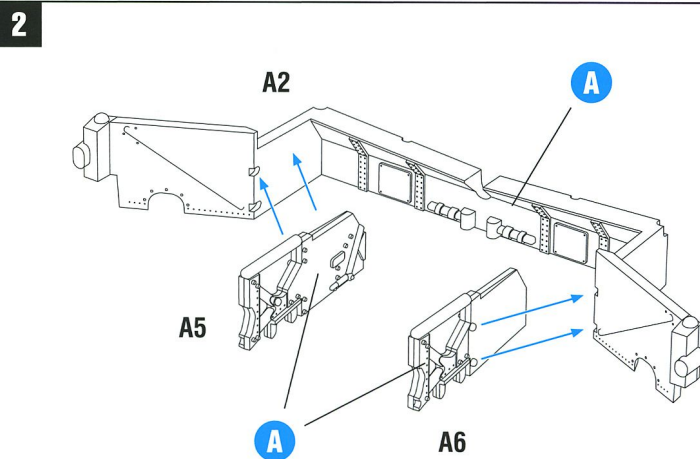
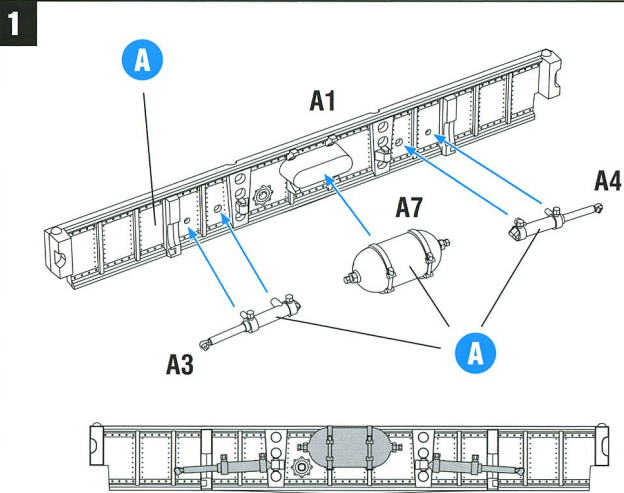
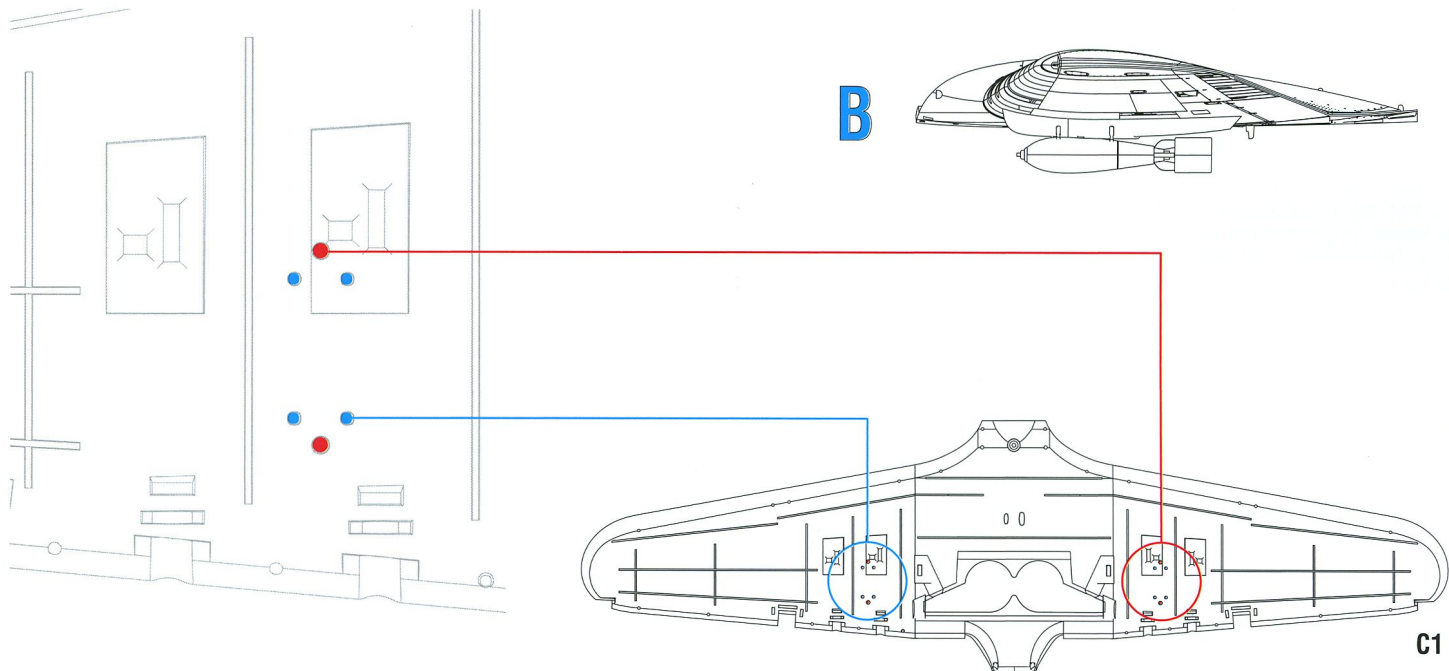

5

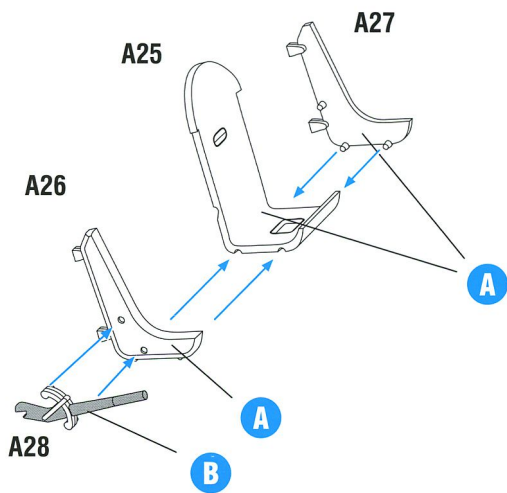

6

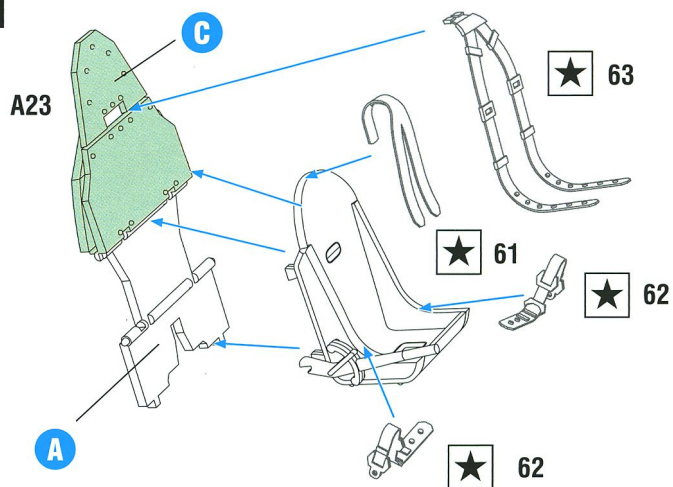

7

DLA MALOWANIA 1, 3 PRZESUŃ OTWÓR DO POZYCJI ZAZNACZONEJ CZERWONYM KOLOREM. STARY OTWÓR (KOLOR NIEBIESKI) ZAŚLEP / FOR PAINTING OPTIONS 1, 3 MAKE NEW HOLE IN THE NEW POSITION (COLOR RED). THE OLD ONE (COLOR BLUE) FILL IN/REMOVE

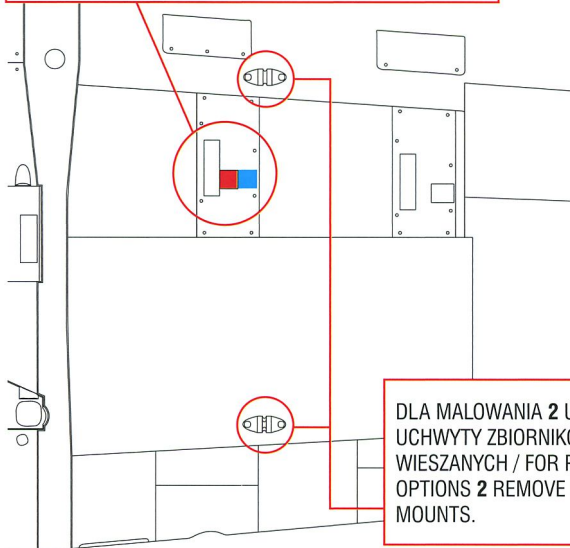

DLA MALOWANIA 2 USUŃ UCHWYTY ZBIORNIKÓW PODWIESZANYCH / FOR PAINTING OPTIONS 2 REMOVE DROP TANK MOUNTS.

8

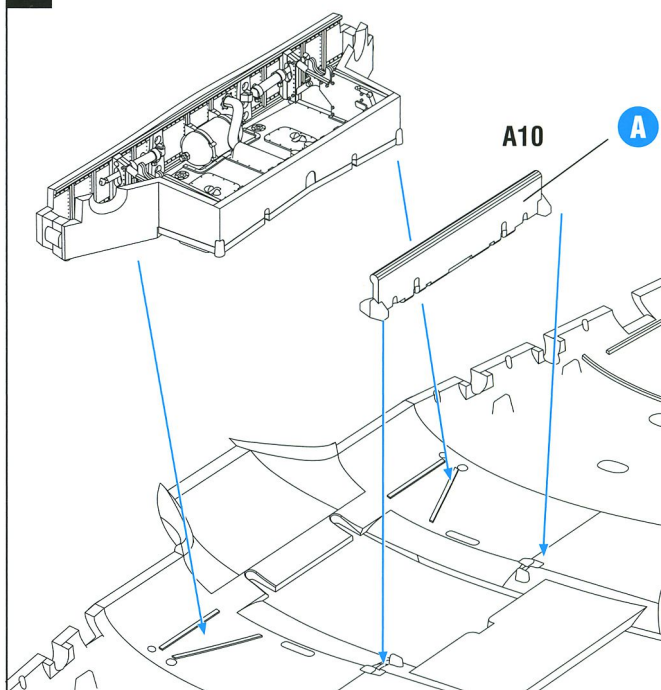

9

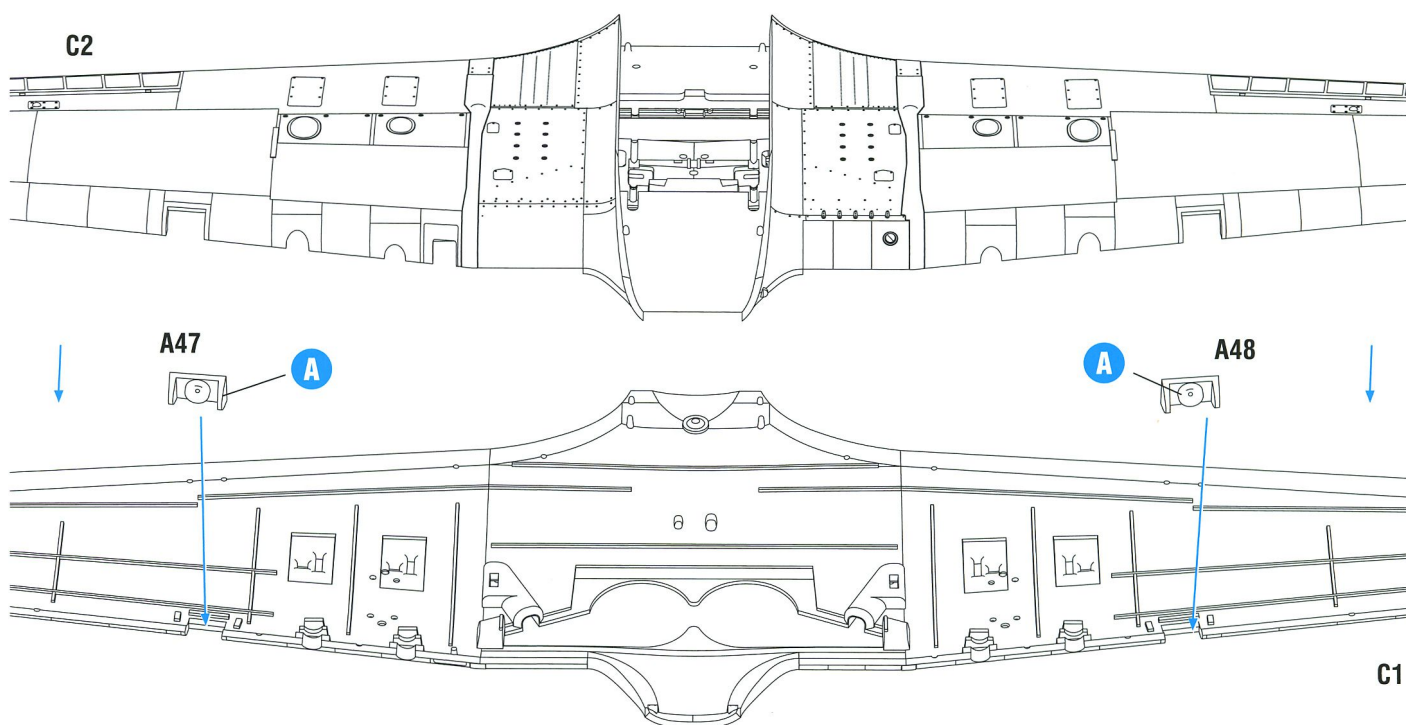

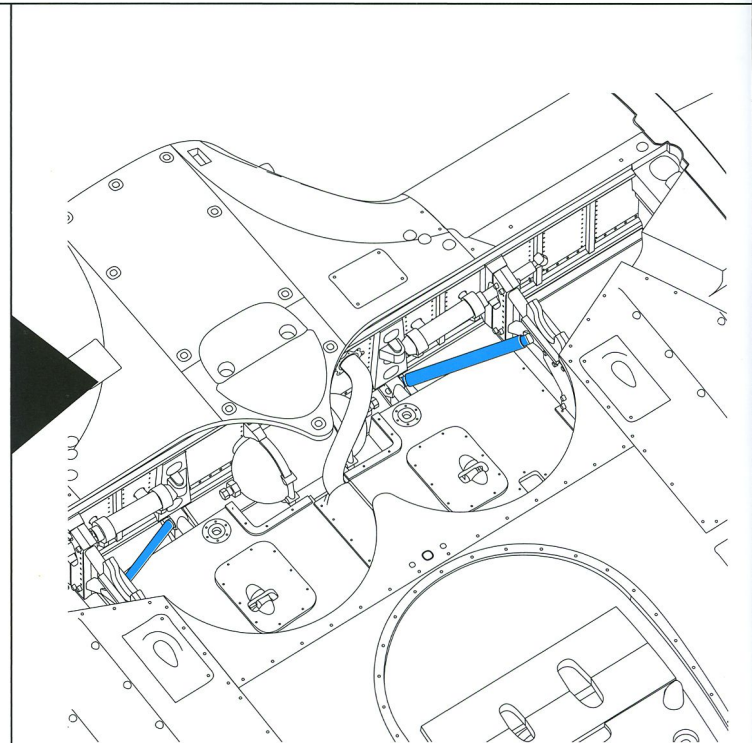
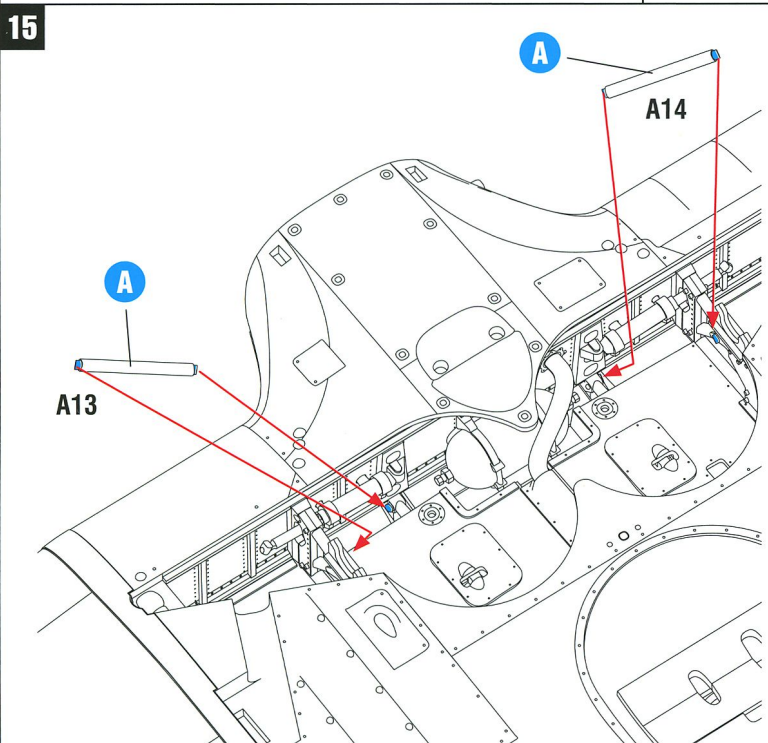
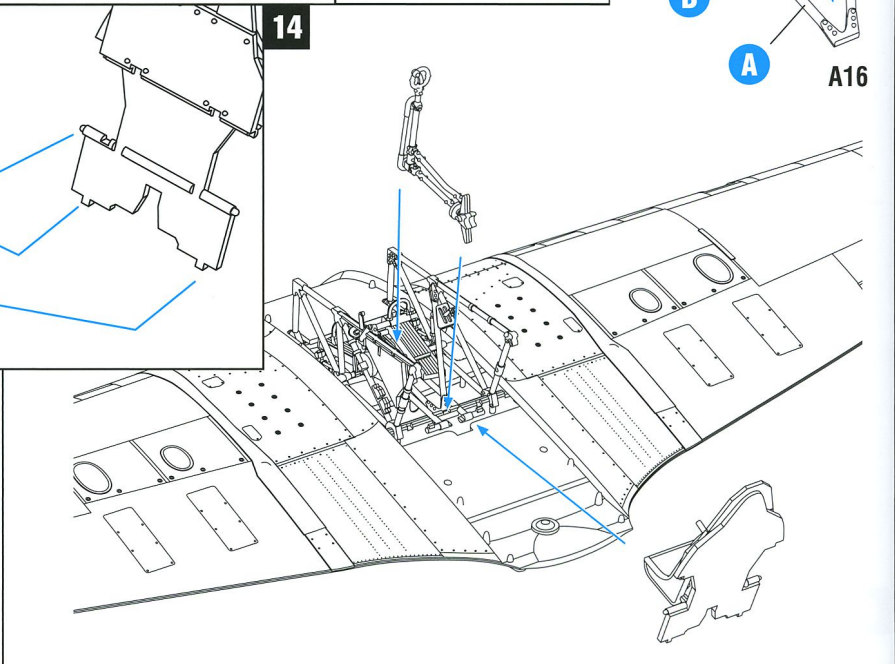
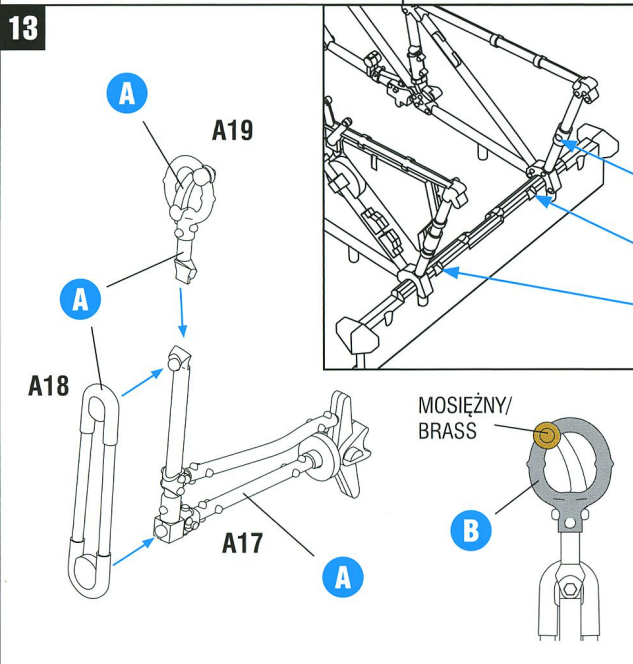
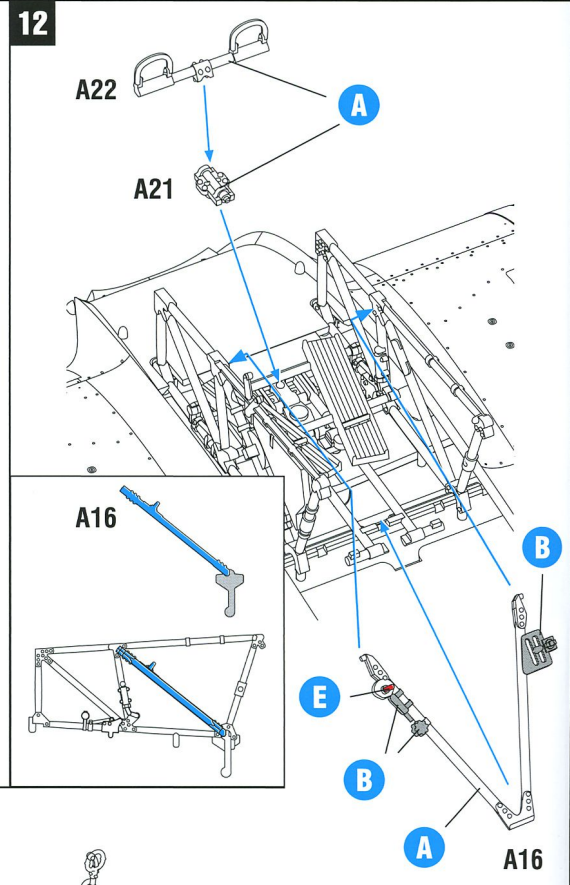
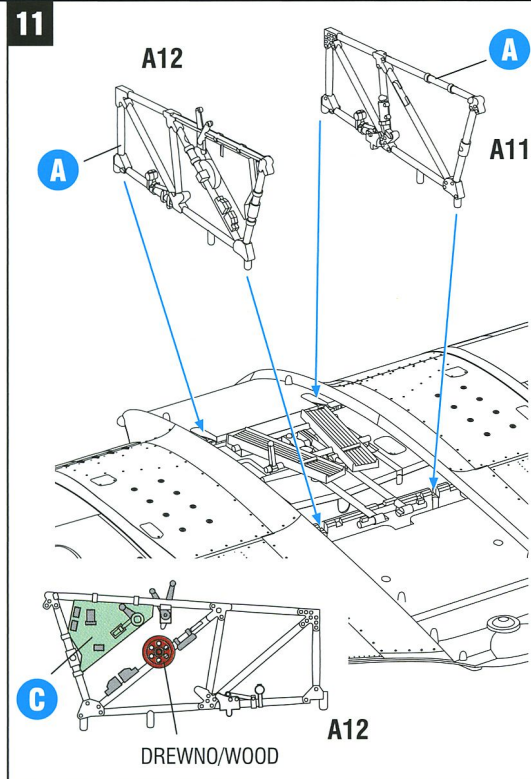
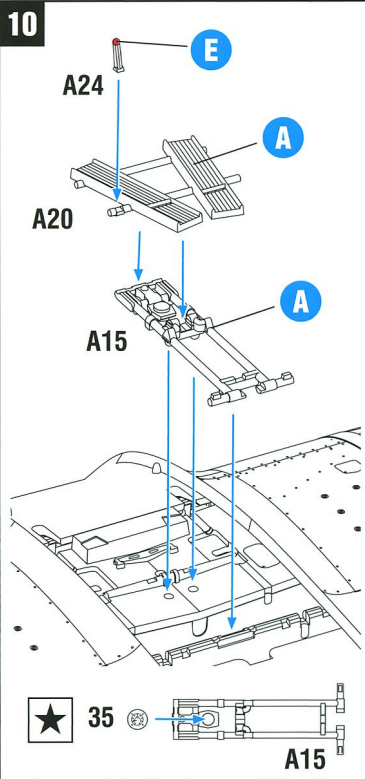

16

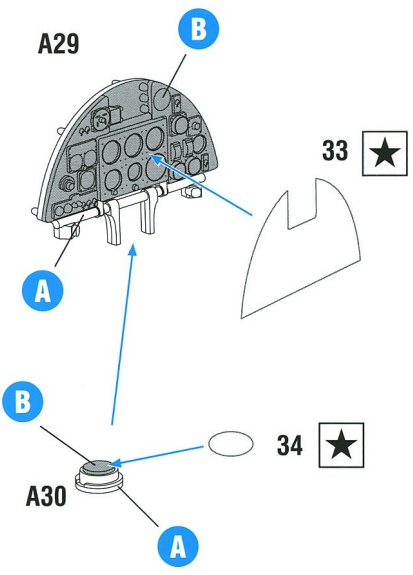

17

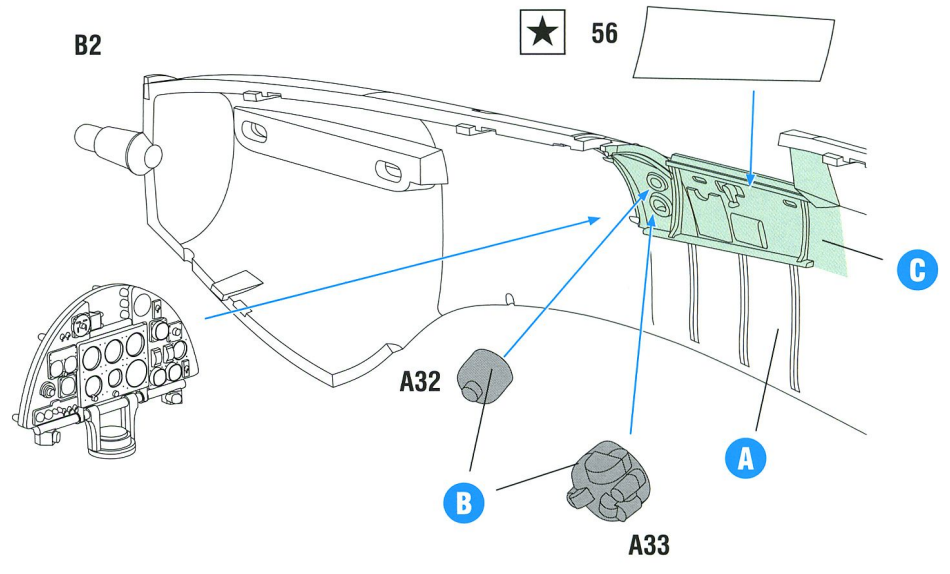

18

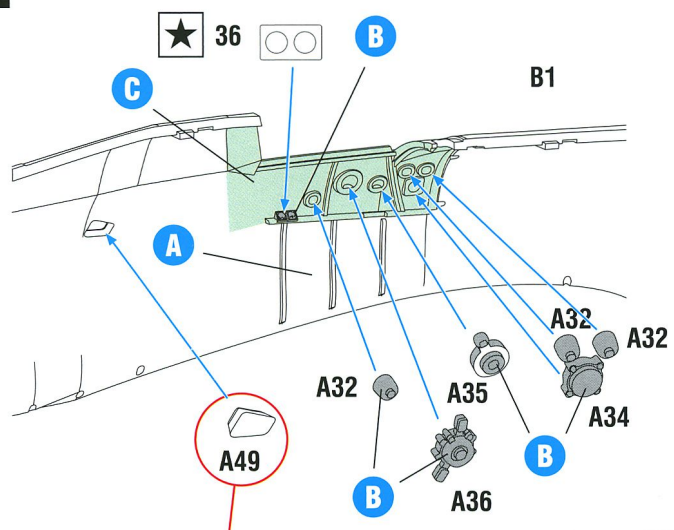

19

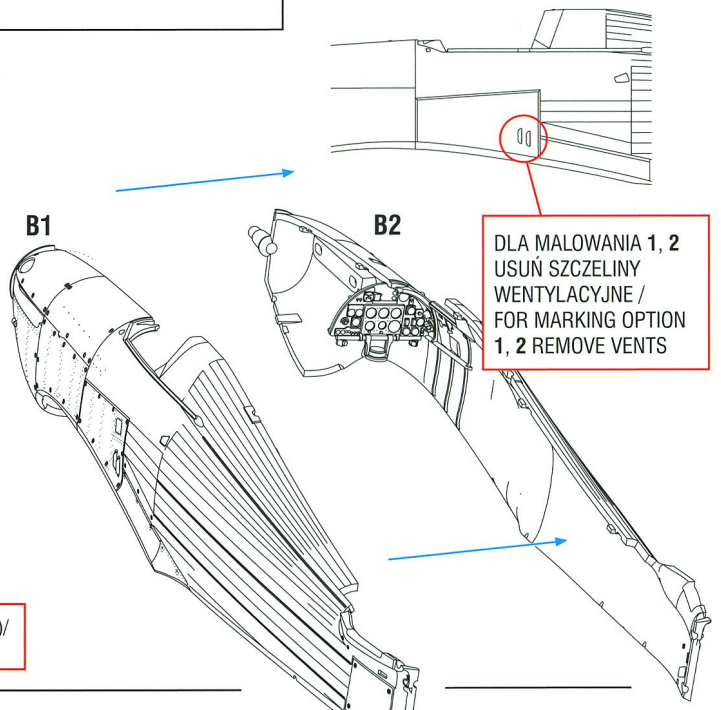

NIE WKLEJAJ CZĘŚCI A49 JEŚLI PLANUJESZ UŻYĆ CZĘŚCI A50 (STOPIEŃ W POZYCJI OPUSZCZONEJ) / DO NOT USE PART A49 IF YOU WANT TO MOUNT PART A50 (FOOT STEP IN THE LOW POSITION)

20

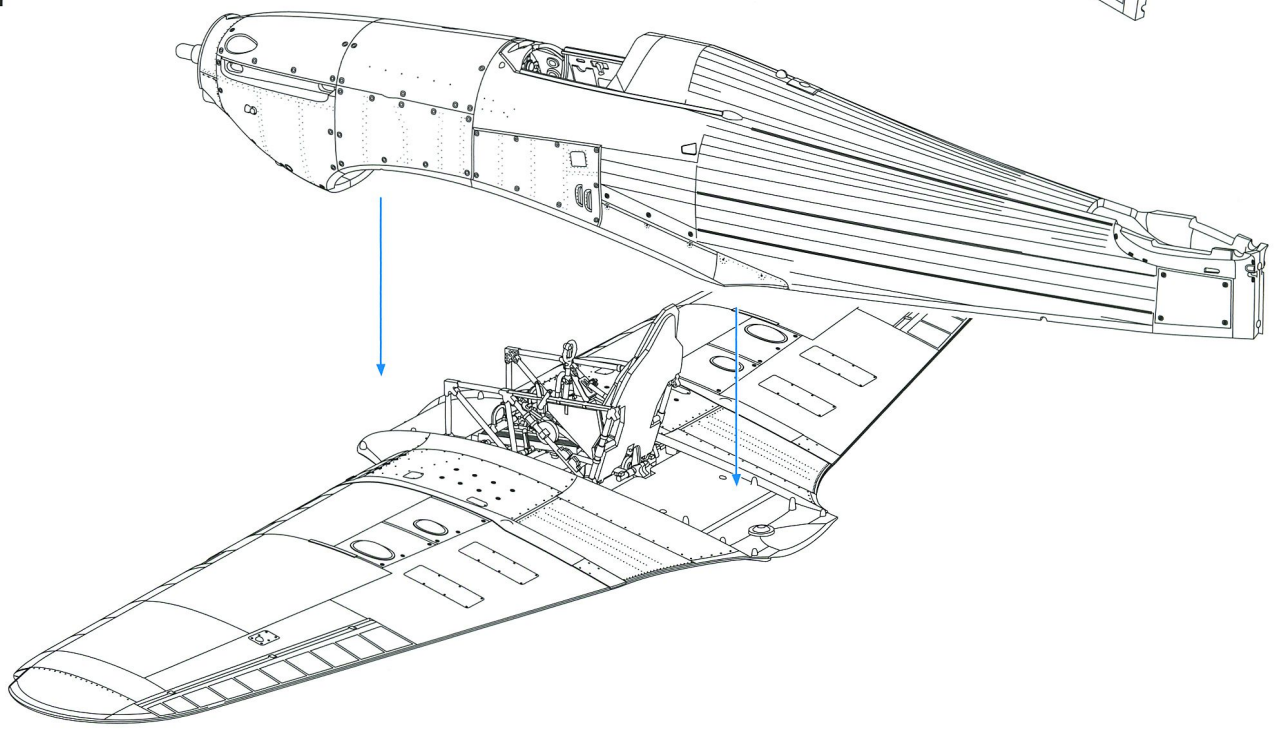

21 22

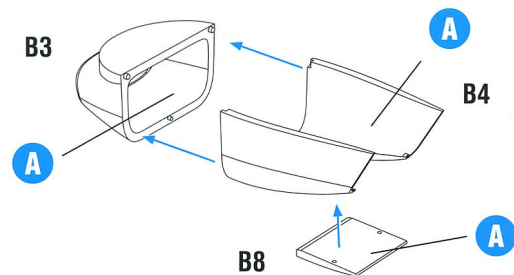
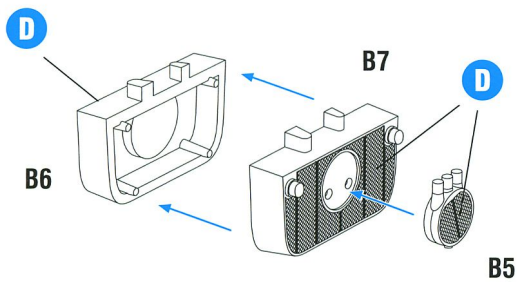

23

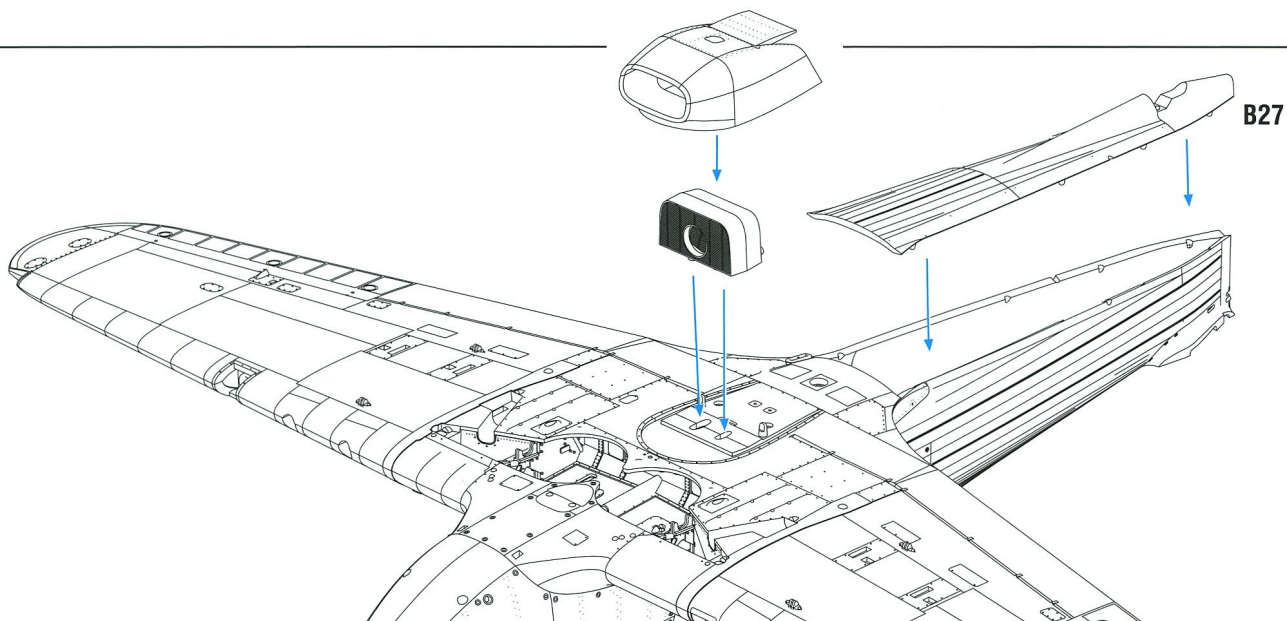

24

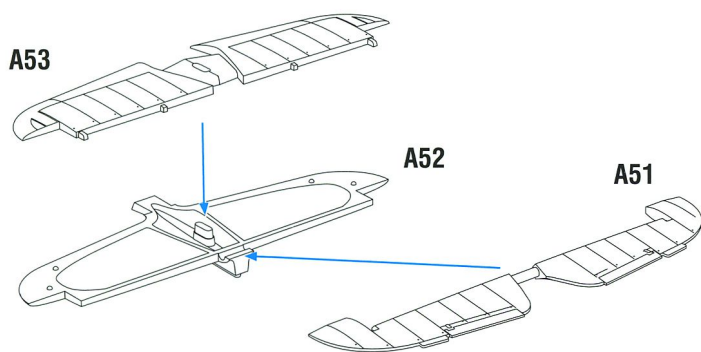

25

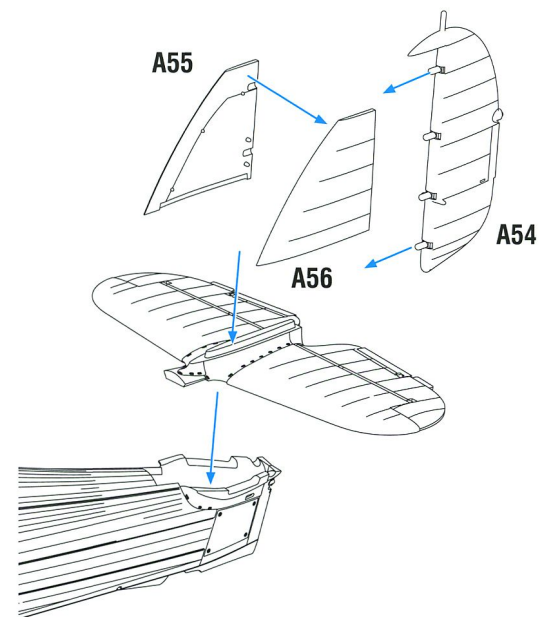

26

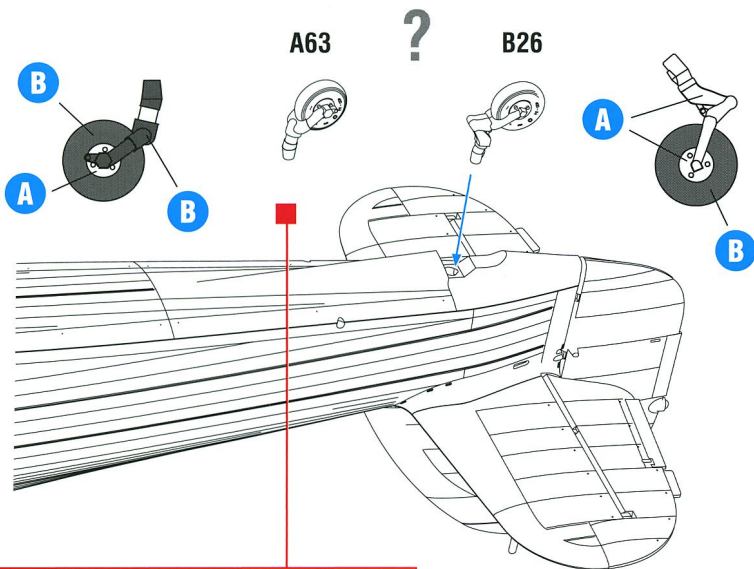

DLA MAŁOWANIA 2 WKLEJ CZĘŚĆ NR A63 /  
FOR MARKING OPTION 2 CHOOSE PART NO. A63

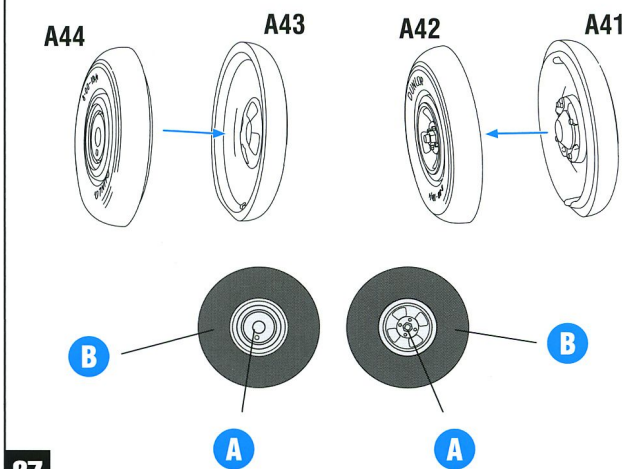

27

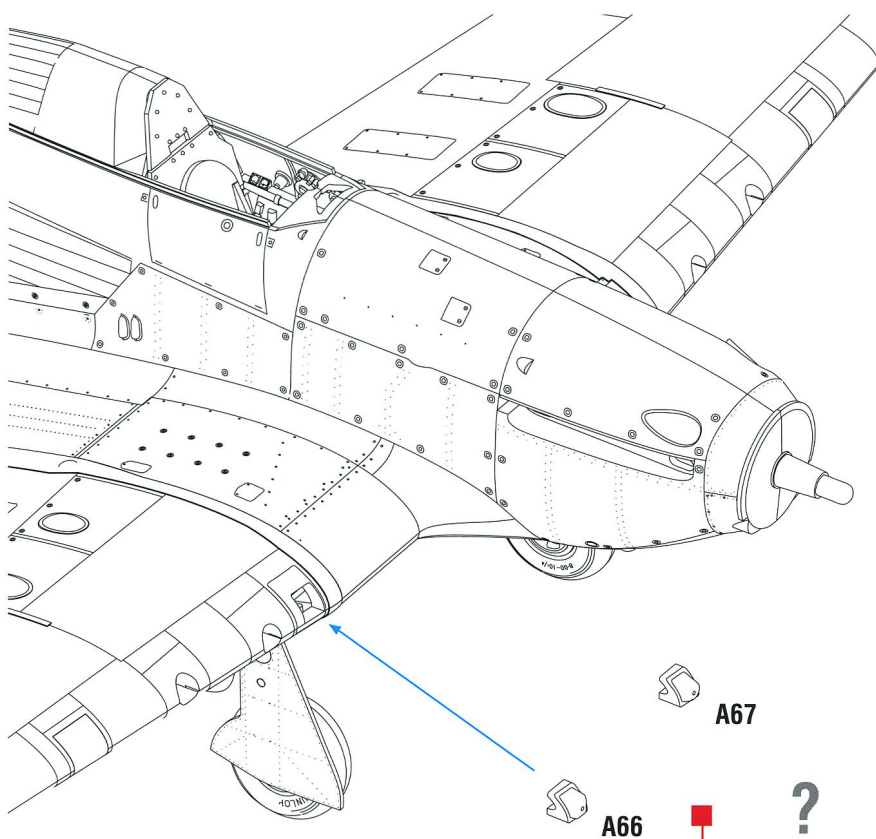
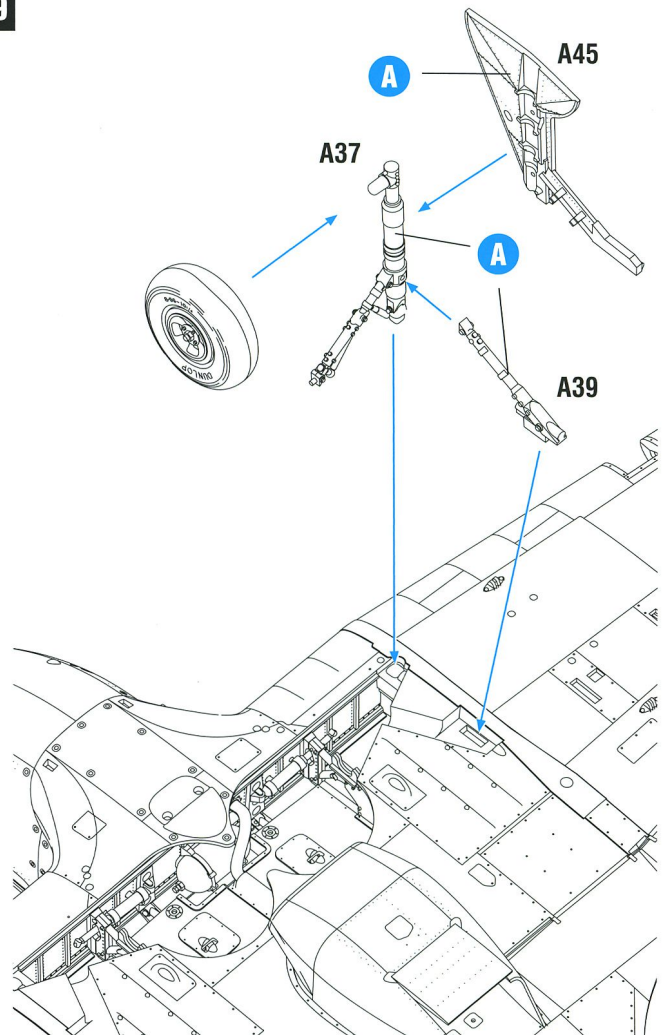
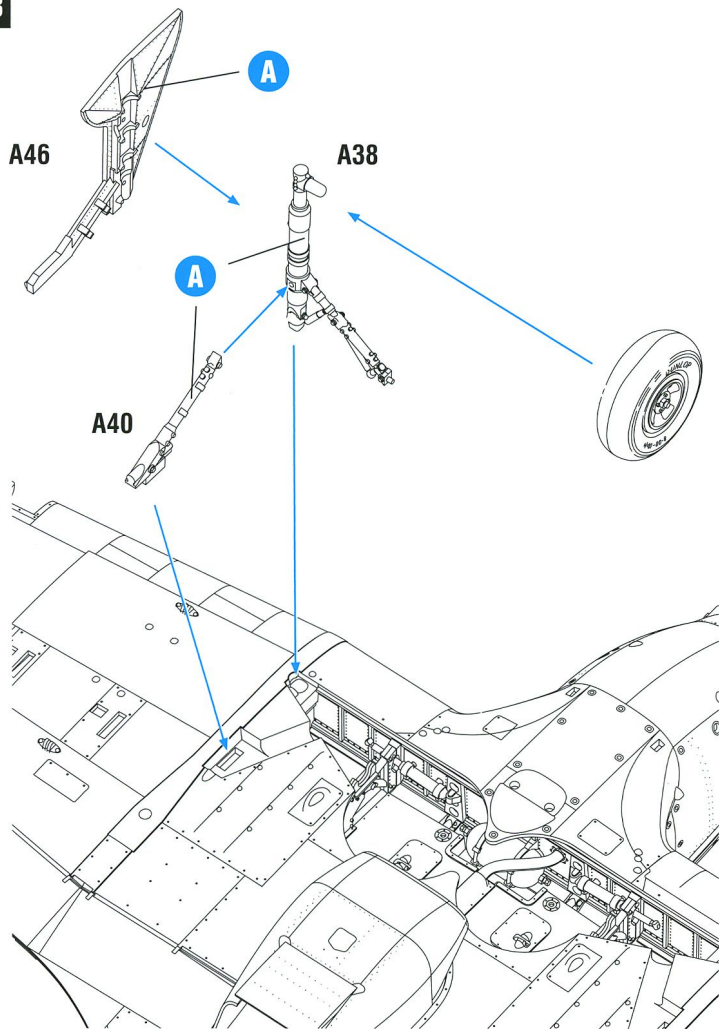

DLA MAŁOWANIA 1 WKLEJ CZĘŚĆ NR A66 I ZESZLIFUJ NA GŁADKO DO POWIERZCHNI SKRZYDŁA.  
DLA MAŁOWANIA 2 UŻYJ CZĘŚCI A67, DLA MAŁOWANIA 3 UŻYJ CZĘŚCI A66/ FOR MARKING OPTION  
1 USE PART NO. A66 AND FLUSH WITH WING SURFACE, FOR MARKING OPTION 2 USE PART NO  
A67, FOR MARKING OPTION 3 USE PART NO A66

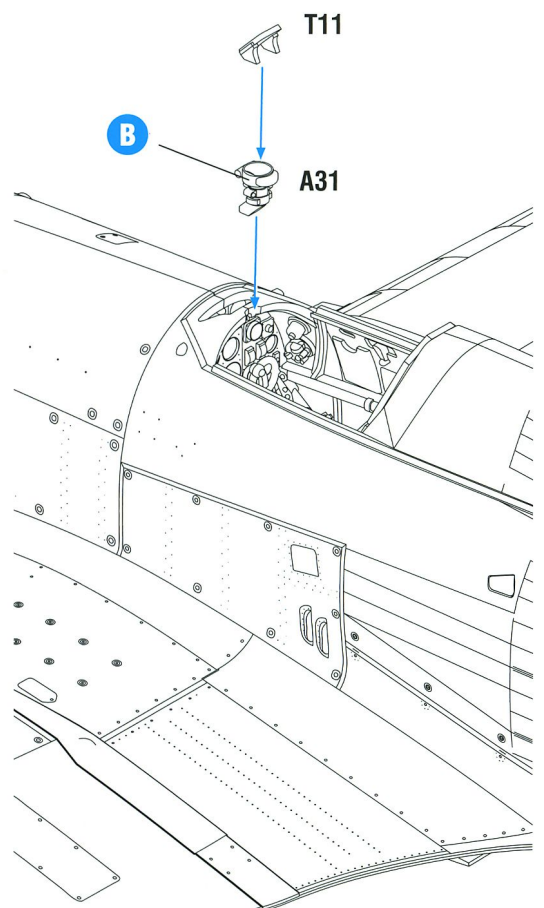

DLA MALOWANIA 3 WYKONAJ ANTEŃĘ IFF - 8 mm długości, ø 0,7 mm/ FOR MARKING OPTION 3 MAKE THE IFF ANTENA - 8 mm long, ø 0,7 mm

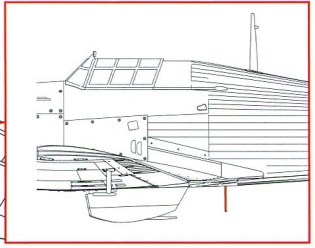
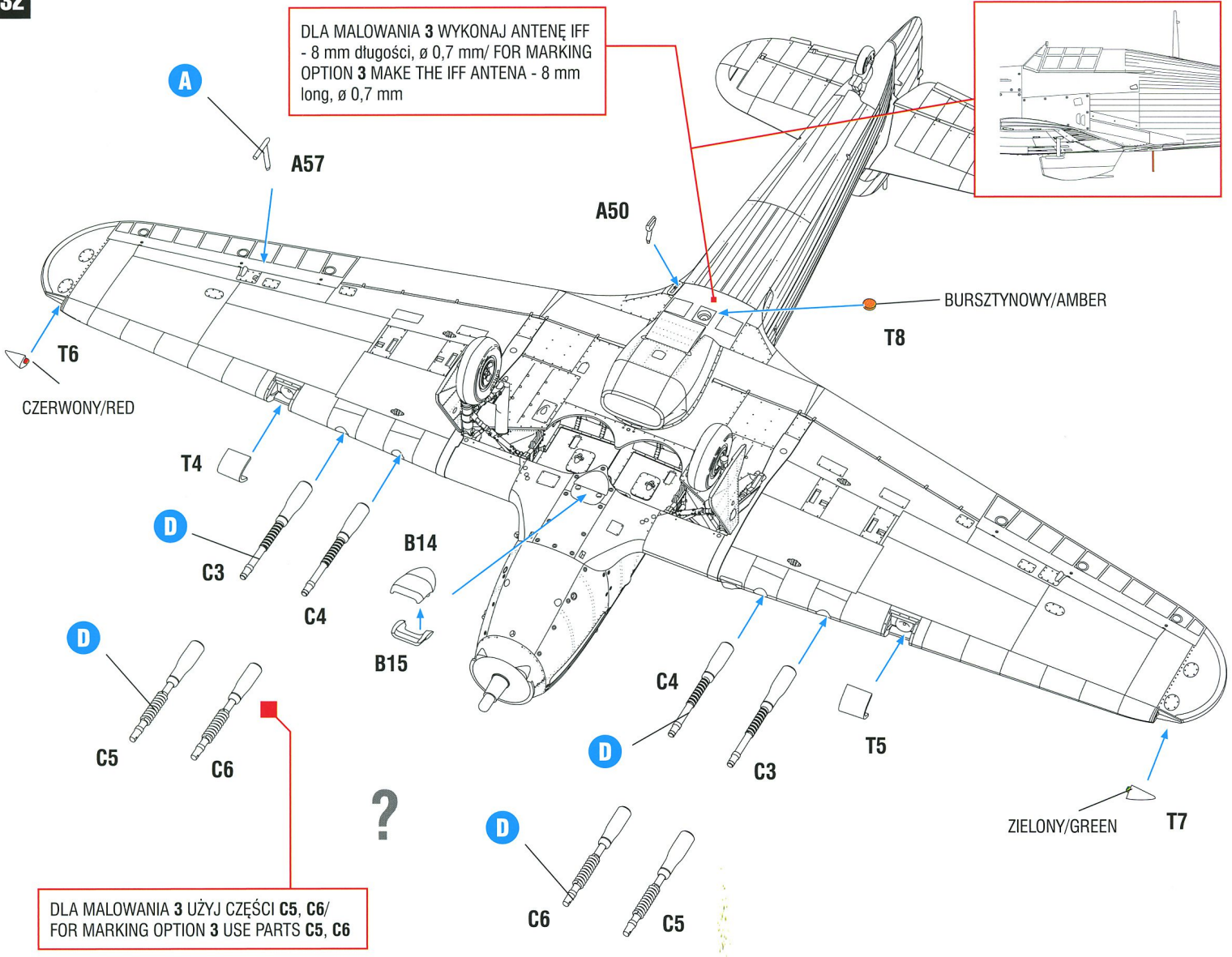

CZERWONY/RED

BURSZTYNOWY/AMBER

ZIELONY/GREEN

DLA MALOWANIA 3 UŻYJ CZĘŚCI C5, C6/ FOR MARKING OPTION 3 USE PARTS C5, C6

USUŃ DLA WSZYSTKICH MALOWAŃ/ REMOVE FOR ALL PAINTING OPTIONS

DLA MALOWANIA 3 UŻYJ CZĘŚCI B11, B13, B18, B9/ FOR MARKING OPTION 3 USE PARTS B11, B13, B18, B9

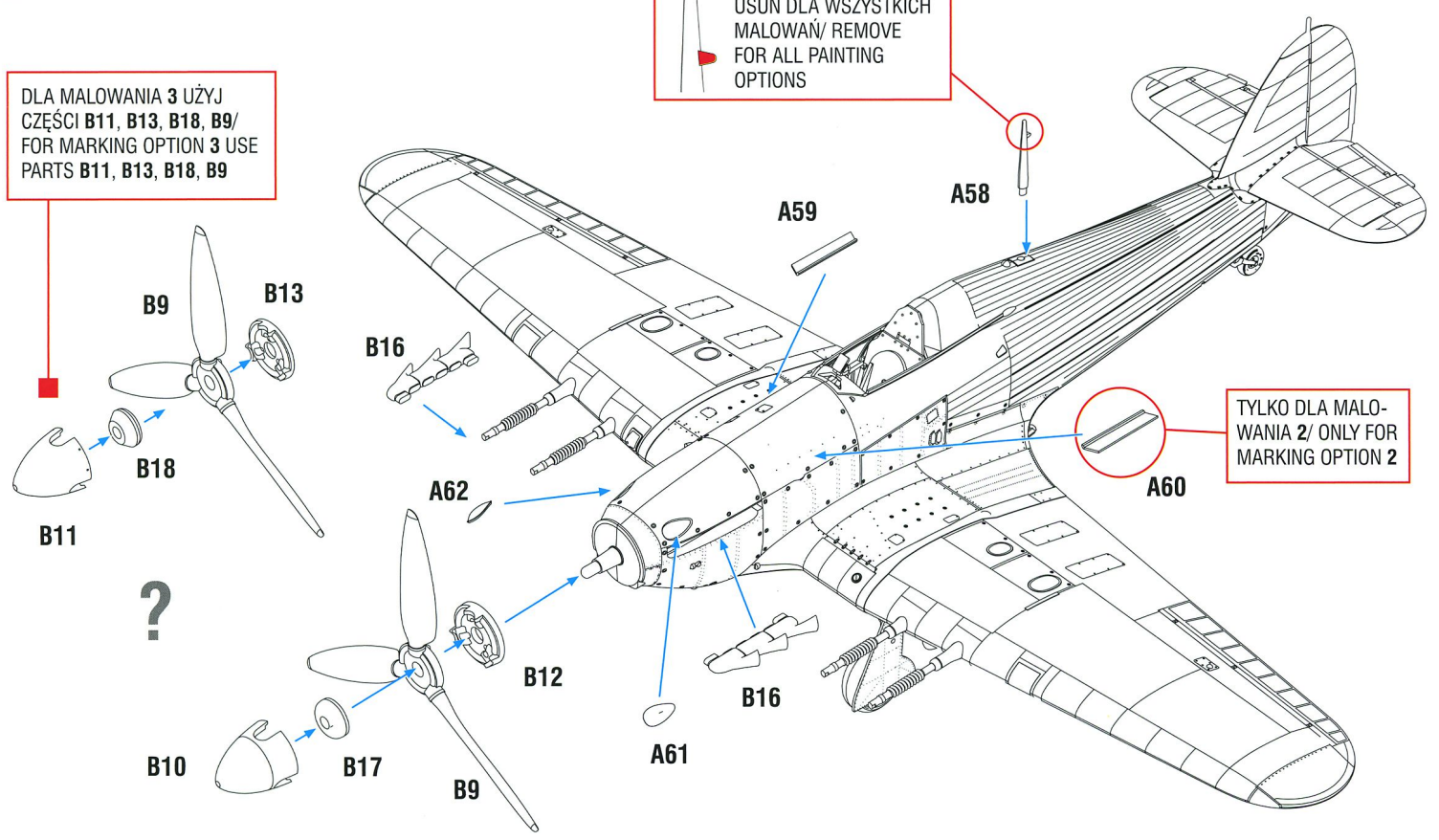

TYLKO DLA MALOWANIA 2/ ONLY FOR MARKING OPTION 2

?



DLA MAŁOWANIA 3 UŻYJ CZĘŚCI T9/  
FOR MARKING OPTION 3 USE PARTS T9

TYLKO DLA MAŁOWANIA 2,  
DLA POZOSTAŁYCH USUŃ/  
ONLY FOR MARKING  
OPTION 2. FOR 1 AND 3  
REMOVE

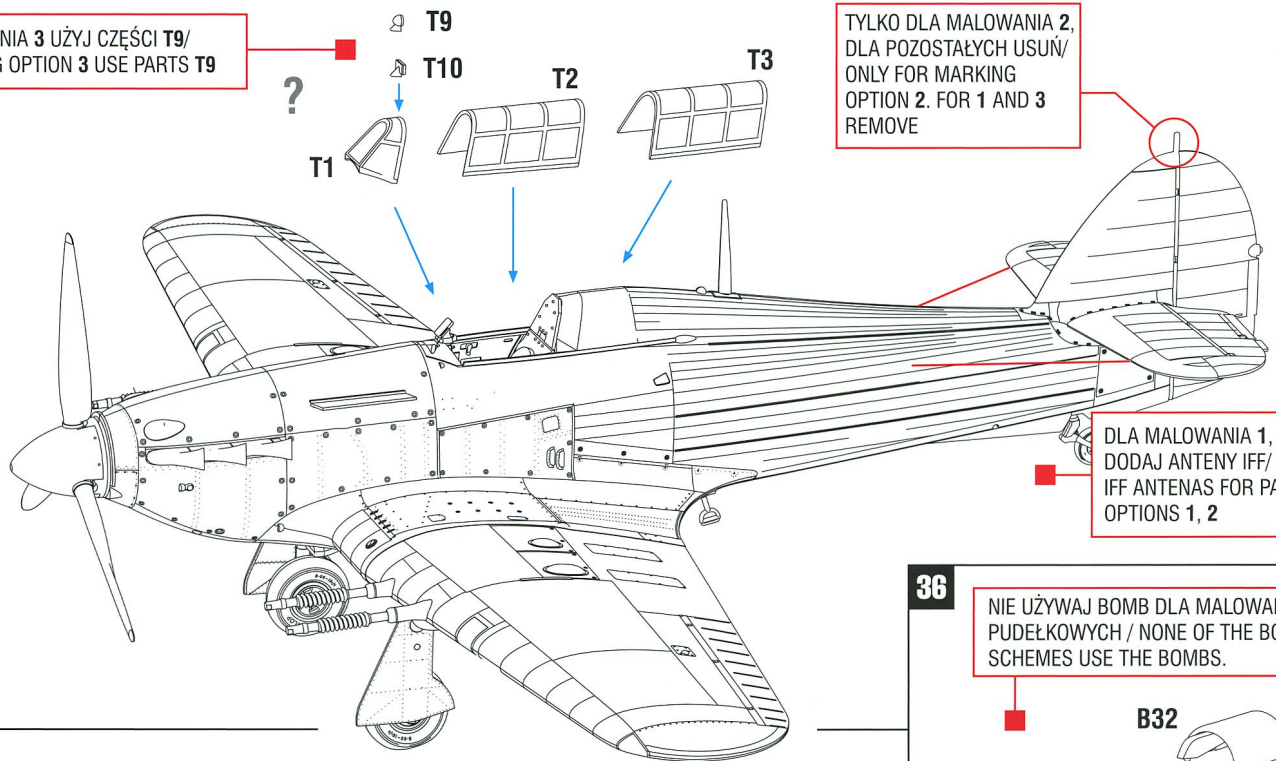

DLA MAŁOWANIA 1, 2  
DODAJ ANTENY IFF/ ADD  
IFF ANTENAS FOR PAINTING  
OPTIONS 1, 2

35

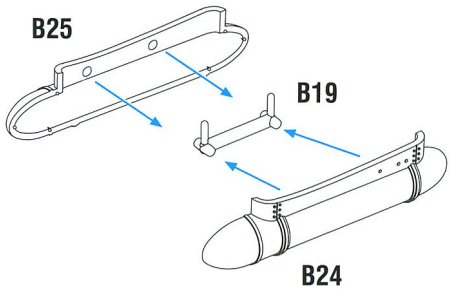

ZBIORNIKI PODWIESZANE TYLKO DLA  
MAŁOWANIA 1/ DROP TANKS ONLY FOR  
PAINTING OPTION 1

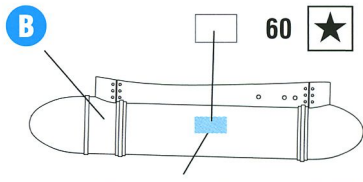
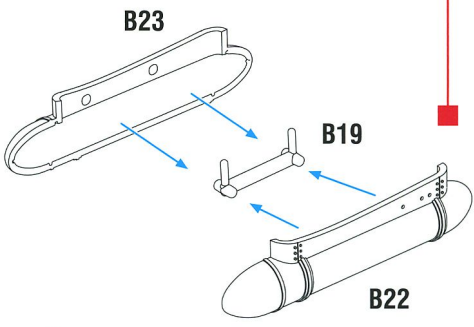

ZAWSZE PO LEWEJ STRONIE ZBIORNIKA/  
ALWAYS AT THE LEFT SIDE OF THE TANK

36

NIE UŻYWAJ BOMB DLA MAŁOWAŃ  
PUDEŁKOWYCH / NONE OF THE BOX  
SCHEMES USE THE BOMBS.

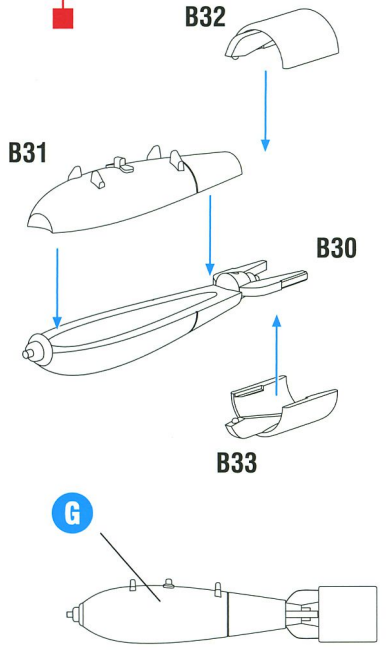

37

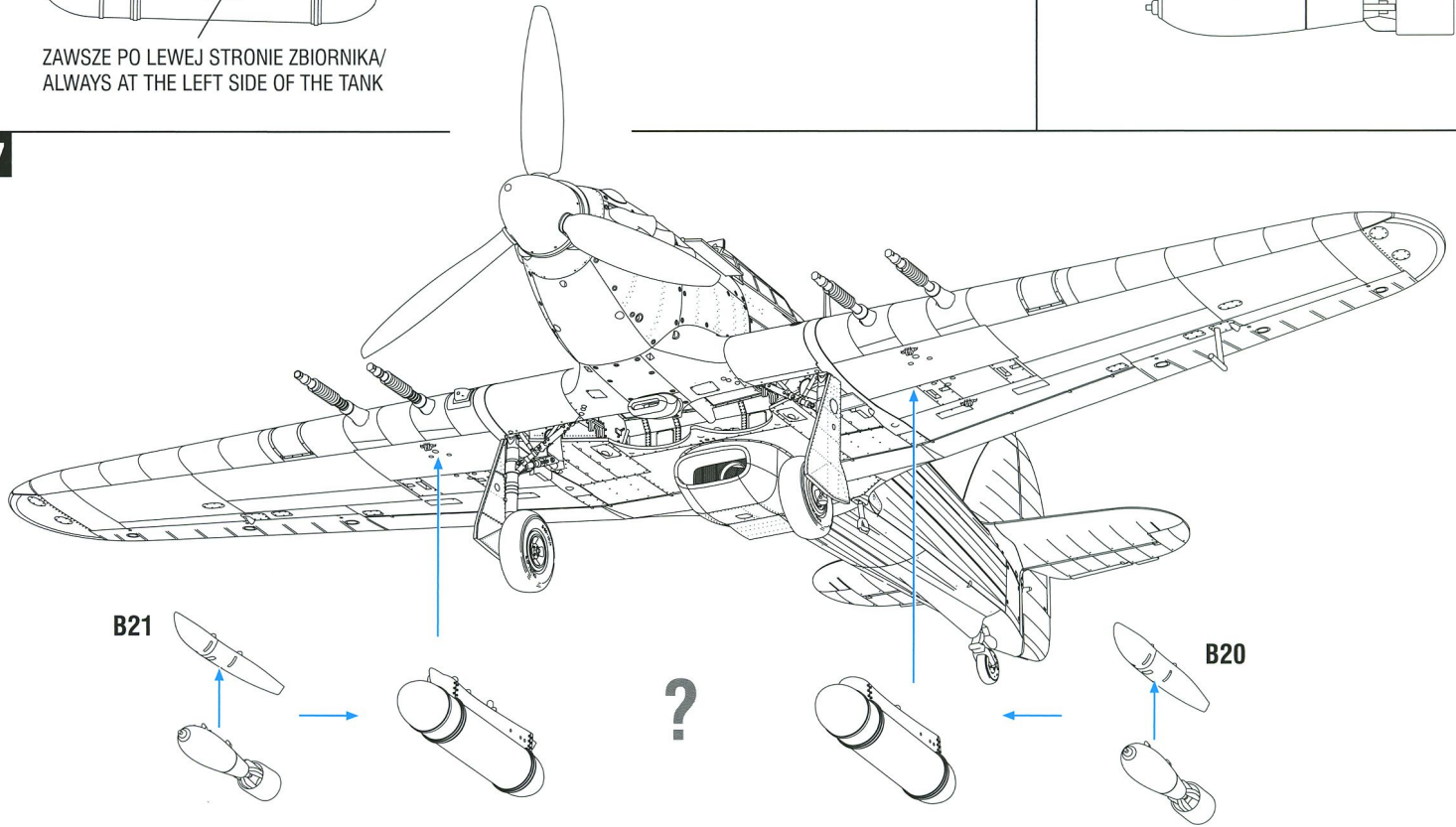

1.

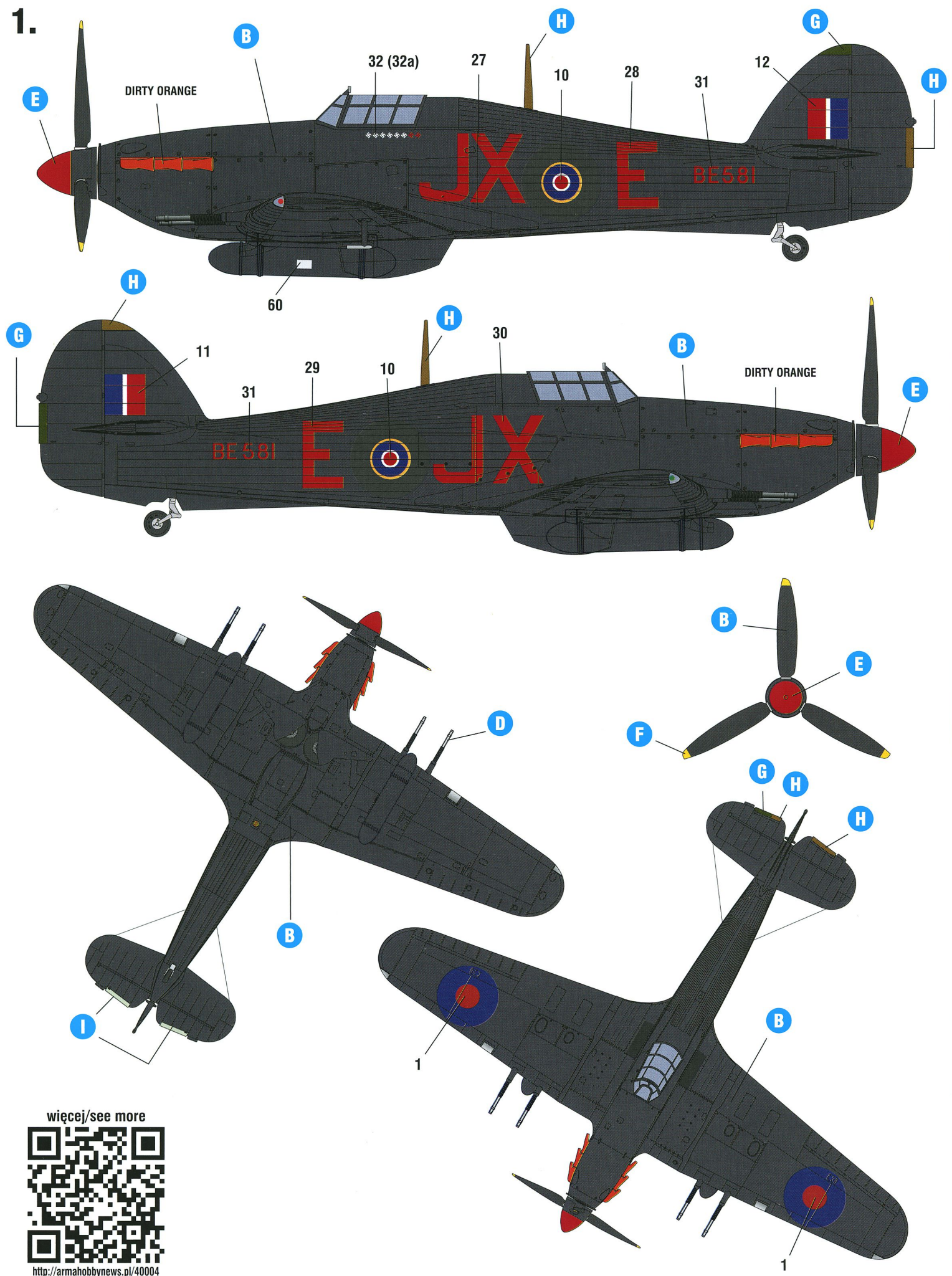

więcej/see more



<http://armahobbynews.pl/40004>

Hurricane Mk IIc "Night Intruder", BE581/JX-E, 1. Dywizjon RAF, Tangmere, maj 1942 r., pilot F/L Karel Kuttelwascher  
 Hurricane Mk IIc "Night Intruder", BE581/JX-E, No. 1 Squadron RAF, Tangmere, May 1942, pilot F/L Karel Kuttelwascher

2.

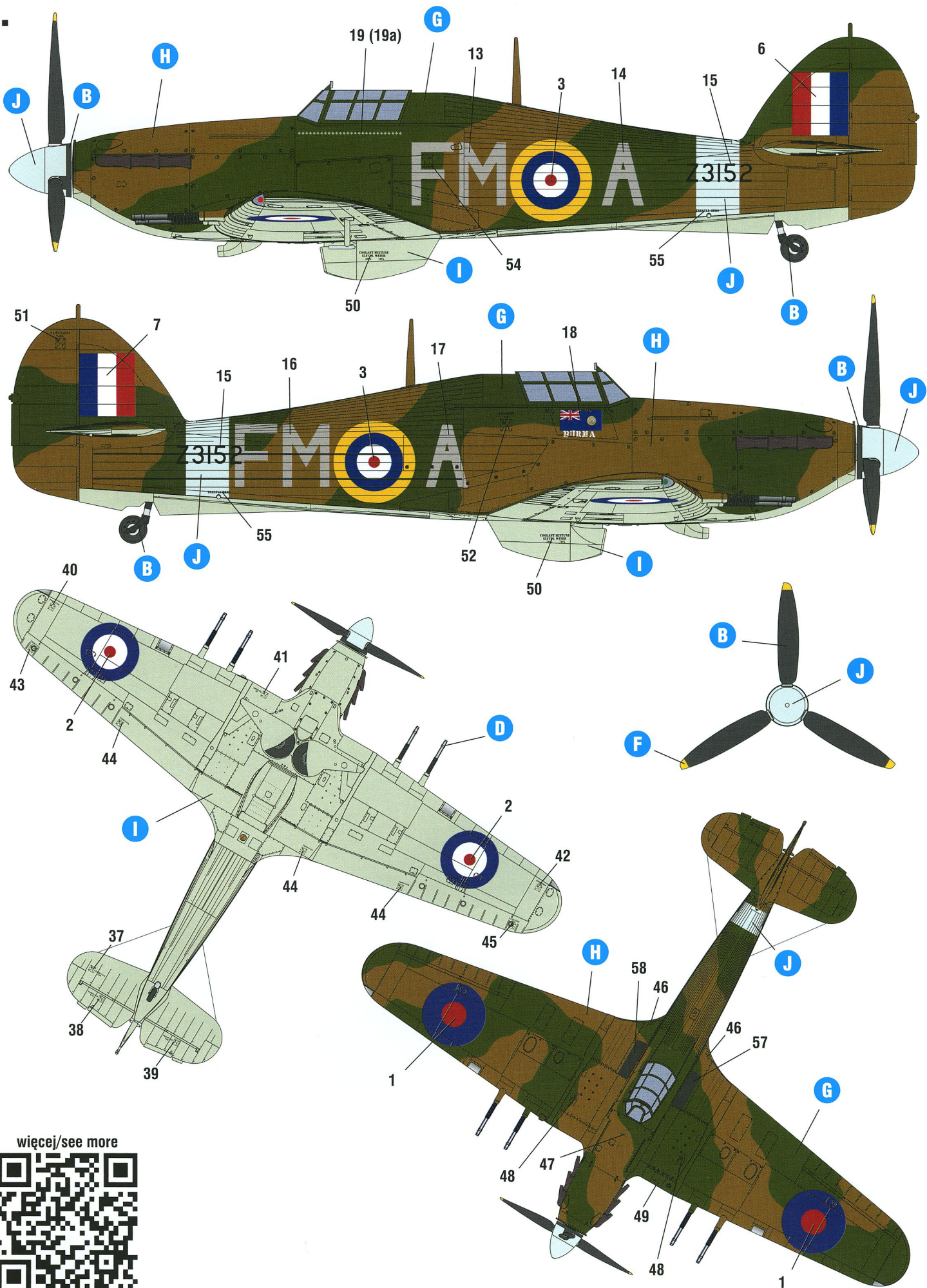

więcej/see more



<http://armahobbynews.pl/40004>

Hurricane Mk IIc Z3152/FM-A, 257. Dywizjon RAF, Coltishall, maj 1941 r., pilot S/Ldr Robert Stanford Tuck DSO, DFC & Two Bars, AFC  
Hurricane Mk IIc Z3152/FM-A, No. 257 Squadron RAF, Coltishall, May 1941, pilot S/Ldr Robert Stanford Tuck DSO, DFC & Two Bars, AFC

3.

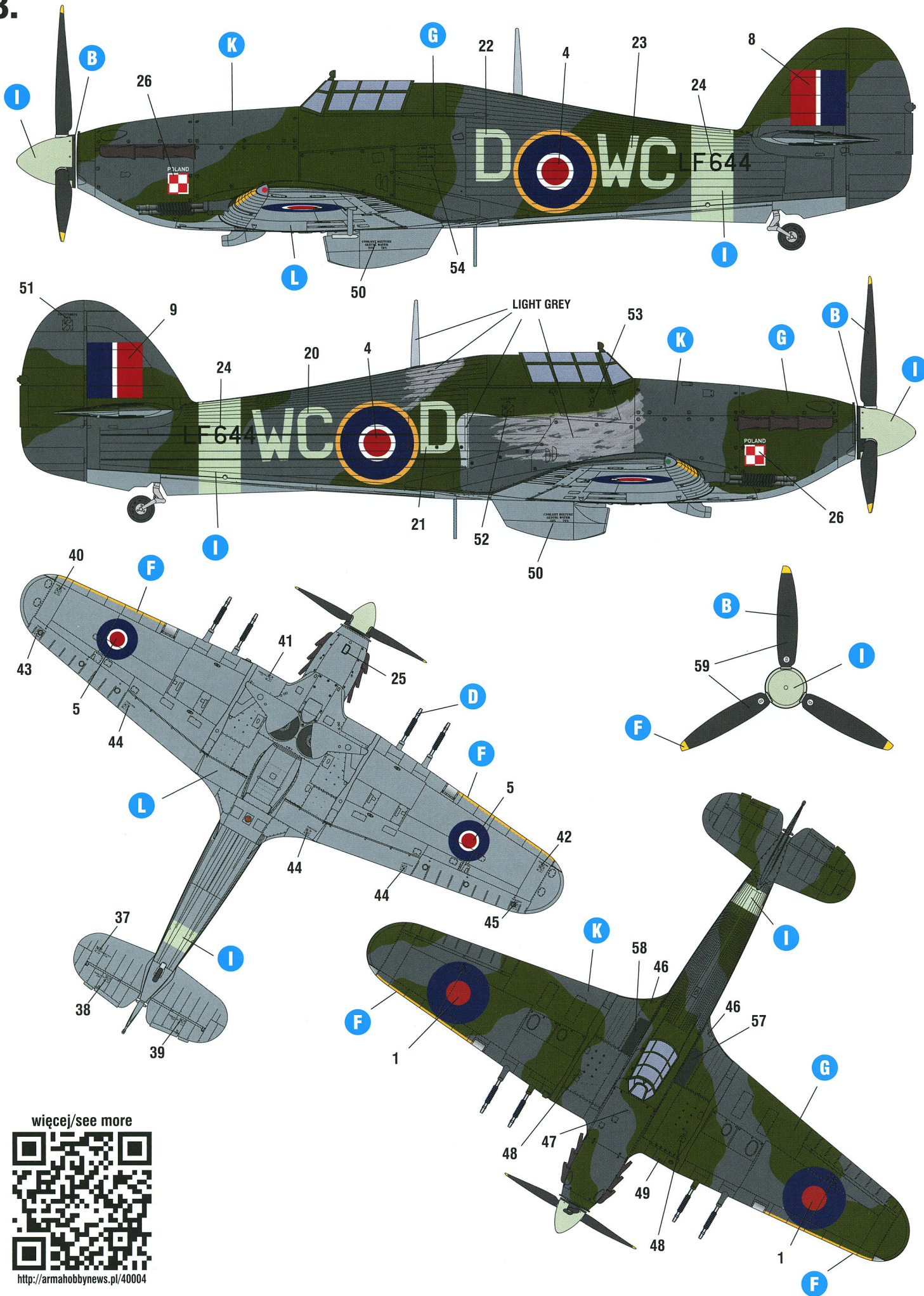

więcej/see more



<http://armahobbynews.pl/40004>

# ERRATA

