

# GERMAN Sd.kfz.250/9



In the summer of 1941, German forces launched a counterattack against Russians. As the war proceeded, the Germans learned that their tanks, particularly light tanks, and transport vehicles, such as trucks, were unsuitable for the vast Russian plains and harsh climate with such extremes of temperature. In particular, their motorcycles and light vehicles were soon immobilised on bad roads which changed between sand and mud every few days. The Germans endeavoured to restore their fighting capabilities by concentrating their efforts on accelerating the development and production of anti-tank guns; producing further capable tanks; and converting to track their 4 and 6 wheeled existing vehicles. Because the German Ordnance Bureau was so busy working on a means of beating enemy tanks, they tended to disregard the need to develop any new armoured reconnaissance cars, historically the spearhead of their blitzkrieg tactics. For some time the excellent Sd.kfz 250 had been converted by front line troops for radio control use, also as ammunition carriers and for various other roles. This chassis was further converted and the Sd.kfz 250/9 was born. This conversion was required to be mass produced from readily available components. The basic body of the 250/1 was taken, to which was added the open top turret of the Sd.kfz 222 and 20mm AA gun and an MG 34. The resultant hybrid was possessed of good mobility and reliability and with its front-mounted engine afforded a degree of protection to its three man crew, especially from a frontal hit. The disadvantages of the 250/9 were in its compli-

cated servicing, its poor acceleration and turning circle, and, worst of all, the unholy noise it made. However, being equipped with tracks far outweighed these disadvantages. In 1943 the first Sd.kfz 250/9s were supplied to reconnaissance battalions on the Russian front and at the heavy fighting they lived up to expectations.

German combat vehicles in World War II were classified into two groups: vehicles newly developed from the beginning, and those comprising bodies and other portions mass-produced originally for other vehicles. The Sd.kfz 250/9, as well as the Sturmgeschütz IV and Jagd Panther, was one of the successful vehicles in the latter group.

\* \* \*

Im April 1931 startete eine französische Expedition mit sieben Citroen-Kegresse Halbkettenfahrzeugen, um von Beirut aus durch die Wüste Gobi und China bis Indochina zu fahren. Mit grossem Interesse wurde diese Reise von anderen Nationen beachtet, man sah eine Lösung der Mechanisierung der Truppen voraus, sollten diese Fahrzeuge die Strapazen und Hindernisse überstehen. Im März 1932 erreichten die meisten Fahrzeuge das Ziel und Frankreich sah darin die Bestätigung, dass Fahrzeuge solcher Bauart eben für militärische Zwecke bestens geeignet wären.

Deutschland hatte zu dieser Zeit bereits feste Pläne für Halbkettenfahrzeuge von 1 to bis 18 to. Der erste Prototyp war 1934 ein 1 Tonne von Demag, weitere folgten und 1939 war der Type D-7 für die Armee fertig und erhielt den Namen Sd.Kfz.10. Gewicht 4.9 to und ausgerüstet als Flak

und Pak Zugwagen mit dem Maybach Motor HL42 417cc und 100 PS.

Auf dem 1 to Fahrgestell wurde ein leichtgepanzelter Mannschaftstransporter entwickelt mit der Bezeichnung Sd.Kfz.250. Die Frontpanzerung betrug 14.5mm und an den Seiten 8mm. Um das Gewicht auf 5.38 to zu bringen, wurden die ersten Laufträder weggelassen. Mit dem Maybach HL42 wurde eine Geschwindigkeit von 60km/Std. erreicht, Aktionskreis 175-300km je nach Gelände mit Tankinhalt von 140 Litern. Die Fronträder wurden nicht angetrieben, der Kettenantrieb ging über 3/4 der Fahrzeuglänge.

Dies verringerte den Bodendruck, verbesserte die Fahreigenschaft auf weichem Grund und die Antriebskraft. Diese Ausführung machte aber das Fahrzeug sehr schwierig zum Drehen und ein komplizierter Mechanismus wurde eingebaut um die Steuerung mit Differential und Bremsen zu verbinden. War der Steuereinkel unter 15°, arbeitete das Differential, über 15°, wurde durch Bremsen der Ketten wie in einem Panzer gelenkt.

Das Sd.Kfz.250 wurde in vielen Abarten gebaut, als Funkwagen, Munitionswagen, Mörser, und Flakwagen und erreichte eine Produktion von ca. 5900 Fahrzeuge.

Das bekannteste Fahrzeug war das Sd.Kfz. 250/3 Greif von General Rommel in Nordafrika in der Schlacht von Tobruk im Juni 1942.

Eine dieser Abarten ist das Modell 250/9. Dem Kfz. 250 /1 wurde der offene Turm des Sd-Kfz 222 mit einer 20mm Flak-Kanone und einem MG 34 aufgesetzt. Die ersten Fahrzeuge wurden 1943 an der Russland-Front für Erkundungszwecke eingesetzt.



- ★ Study the instructions and photographs before commencing assembly.
- ★ You will need a sharp knife, a screwdriver, a file and a pair of pliers.
- ★ Do not break parts away from sprue, but cut off carefully with a pair of pliers.
- ★ Use cement sparingly. Use only enough to make a good bond. Apply cement to both parts to be joined.

★ Vor Beginn die Bauanleitung studieren und den Nummern nach die Elemente zusammenbauen.

★ Bauteile nicht vom Spritzling abbrechen, vorsichtig abschneiden oder abwickeln, Teile vor Kleben zusammenhalten, auf genauen Sitz achten. Nicht zuviel Klebstoff verwenden. Kleine Teile hält man mit Pinzette fest.

★ Abziehbilder vorsichtig von der Unterlage im Wasser abschieben, auf richtigen Sitz achten und gut trocknen lassen.

This mark shows colour.  
 Zeichen für Bemalung.

Remove flash with knife or similar instrument.

Spritzrückstände mit Messer entfernen.

## 1 Construction of Wheels Räder

«Road Wheel»

«Laurad»

★ Make 6 sets.

★ 6 Satz

A 16

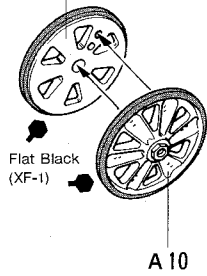

«Sprocket Wheel: right»  
 «Kettenrad: rechts»

A 13

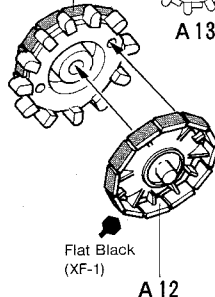

«Sprocket Wheel: left»  
 «Kettenrad: links»

A 14

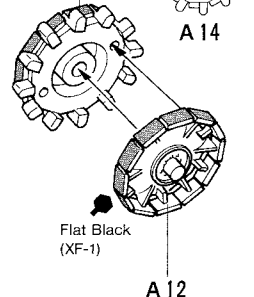

## 2 Fixing of Wheels Einbau der Räder

★ Fixing order: A 17, A 15, Road Wheels, Sprocket Wheels, A 11.

★ Bauloge beachten: A 17, A 15, Laurad, Kettenrad, A 11.

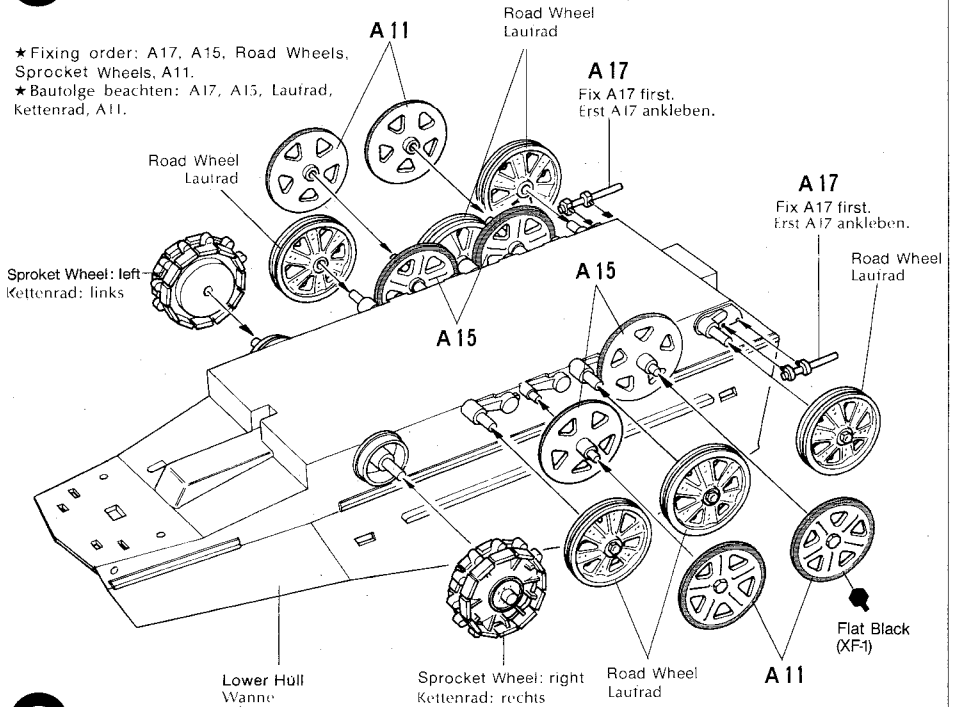

## 3 Construction of Track A Kettenmontage A

The upper half and lower half of each track must be assembled separately. Assemble only the upper half at this stage and fix it to the wheels before adhesive dries. Das untere und obere Kettenteil wird nicht auf einmal aufgelegt. Oberteil zusammenkleben und vor Trocknen des Klebers auf die Kettenräder legen und andrücken.

Do not fix the three links at the end to wheel. These are for connection with the lower half in Step 4. Die 3 letzten Glieder werden erst in Step 4 mit der unteren Kettenhälfte eingeklebt.

Fit track to drive sprocket first. Then push track little by little with your fingers to make the track sag realistically. Kette zuerst am Antriebszahnrad auflegen, dann Stück für Stück weiter auflegen und mit Finger eindrücken.

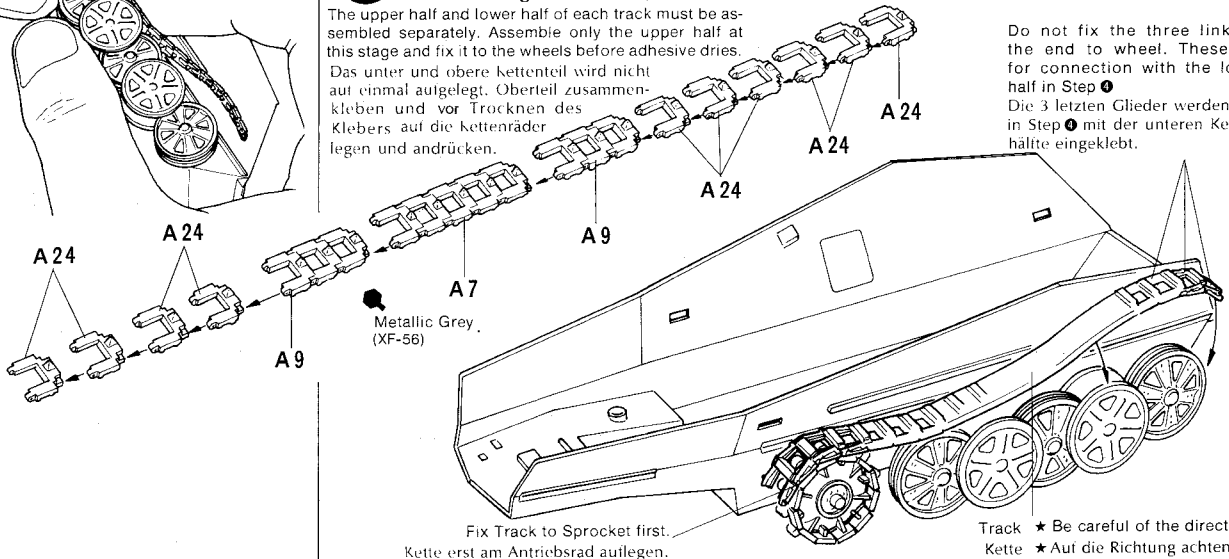
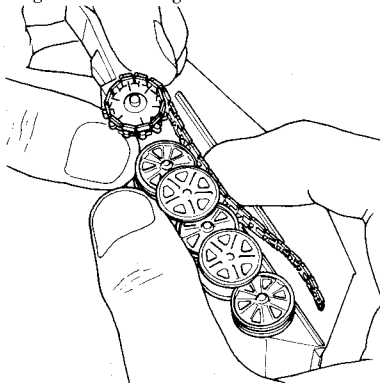

**4** <<Construction of Track B>>  
<<Kettenmontage B>>

**4** Construction of Track B  
Kettenmontage B

- ★ Assemble lower half of track and fix it to the wheels before adhesive dries.
- ★ Kettenunterteil zusammenkleben und vor Trocknen des Klebers auf die Laufräder legen und andrücken.

● Metallic Grey (XF-56)

Fix Track to Sprocket first.  
Kette erst am Antriebsrad auflegen.

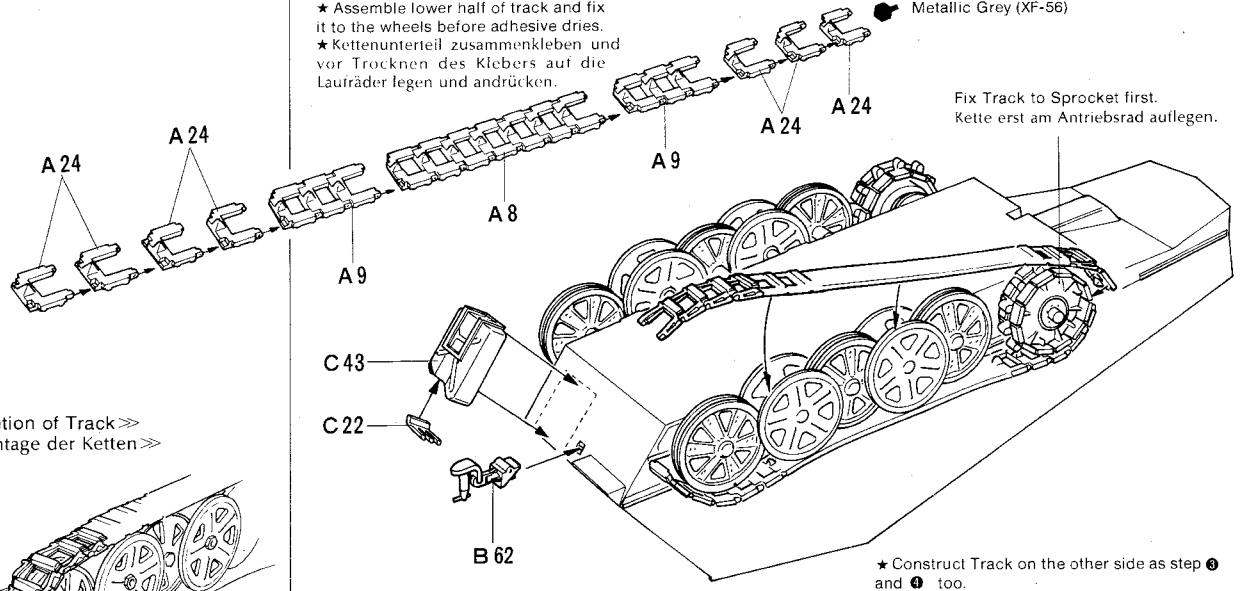

<<Completion of Track>>  
<<Endmontage der Ketten>>

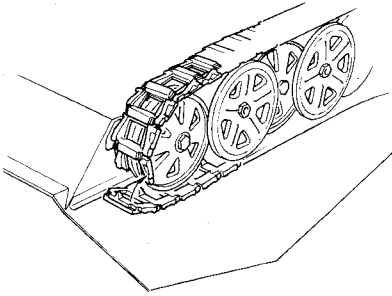

- ★ Construct Track on the other side as step 4 and 4 too.
- ★ Ketten auch auf der anderen Seite wie in Step 4 und 4 gezeigt, anbringen.

**5** Construction of Front Suspension  
Montage des vorderen Achsaufhängung

<<Stage 1>>

<<Stage 2>>

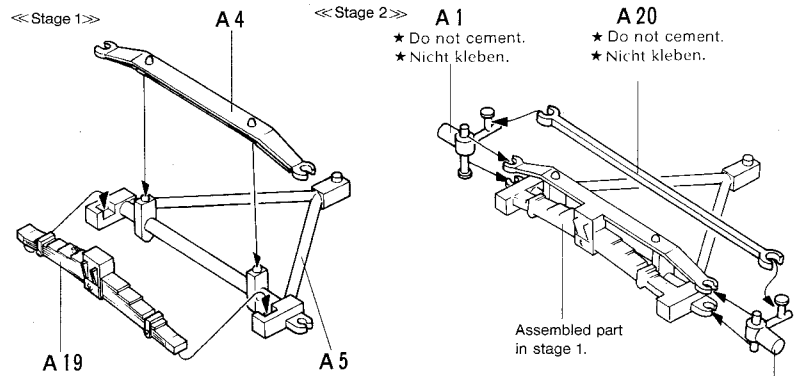

- ★ Do not cement.
- ★ Nicht kleben.

- ★ Do not cement.
- ★ Nicht kleben.

Assembled part in stage 1.

**6** <<Fixing of Front Suspension>>  
<<Einbau der Vorderen Achsaufhängung>>

**6** Fixing of Front Suspension  
Einbau der Vorderen Achsaufhängung

- ★ Do not cement.
- ★ Do not cement.
- ★ Nicht kleben.
- ★ Nicht kleben.

- ★ Do not cement.
- ★ Nicht kleben.

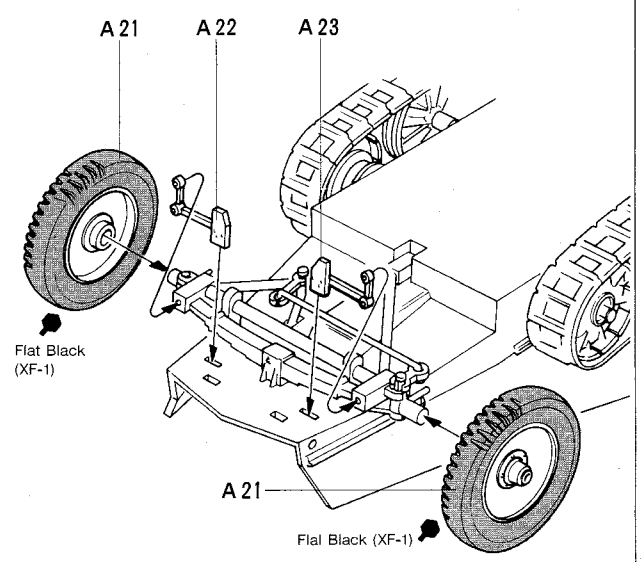
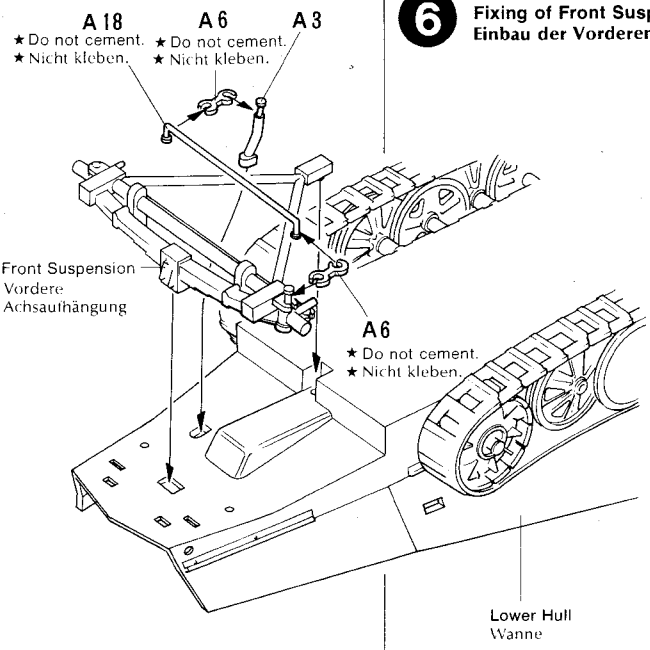

**8** <<Construction of Seats>>  
<<Montage der Sitze>>

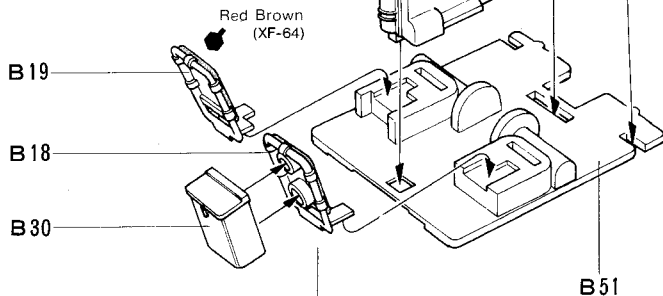
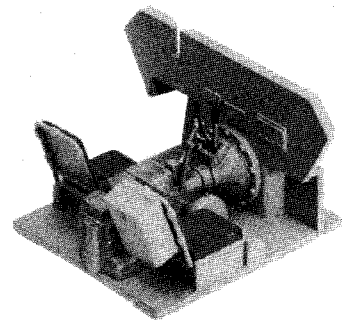
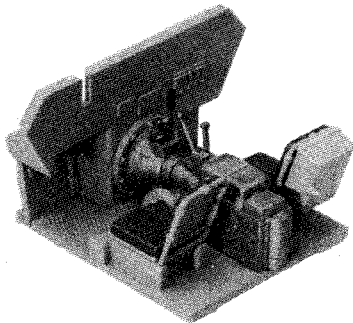

<<Painting>>  
Only use paint suitable for polystyrene plastic.  
Overall painting shown on pages 9 and 10.

<<Bemalung>>  
Da die Farben unter der englischen Bezeichnung zu erhalten sind, geben wir nur die englischen Namen an.  
**Keine Farben auf Nitrobasis verwenden!!**  
Wir übernehmen keine Haftung für Schäden die durch falsche Farbenwahl entstehen. Nur **Farben verwenden**, die für **Polystyrol Plastik** geeignet sind.  
Bemalung siehe Seite 9 und 10.

**TAMIYA COLOR CATALOGUE**  
The latest in cars, boats, tanks and ships. Motorized, radio controlled and museum quality models are all shown in full color in Tamiya's latest catalogue. At your nearest hobby supply house.

**TAMIYA EPOXY PUTTY**  
This is a two part, clay like putty. When kneaded together it can be formed into any required shape. Curing begins in about one hour and is completely cured in 12 hours. It can be worked with a modeling knife and sanded to final shape upon curing.

**7** Construction of Gear Box  
Montage des Getriebe Gehäuses

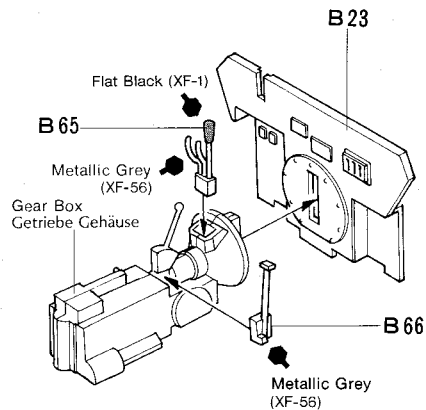
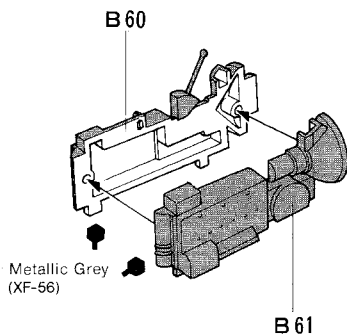

**8** Construction of Seats  
Montage der Sitze

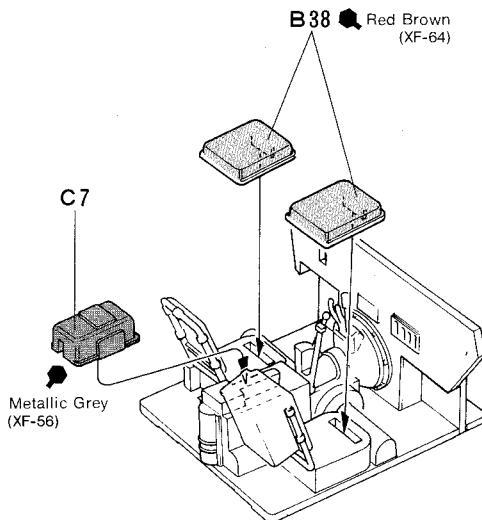
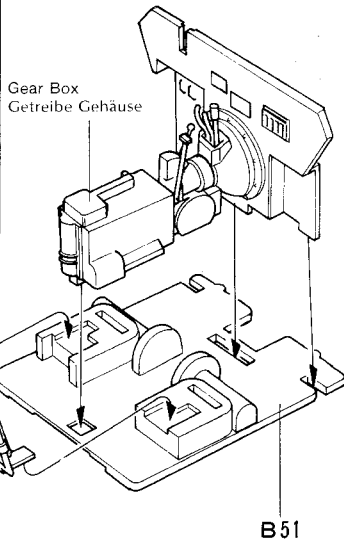

**9** Fixing of Seats  
Einbau der Sitze

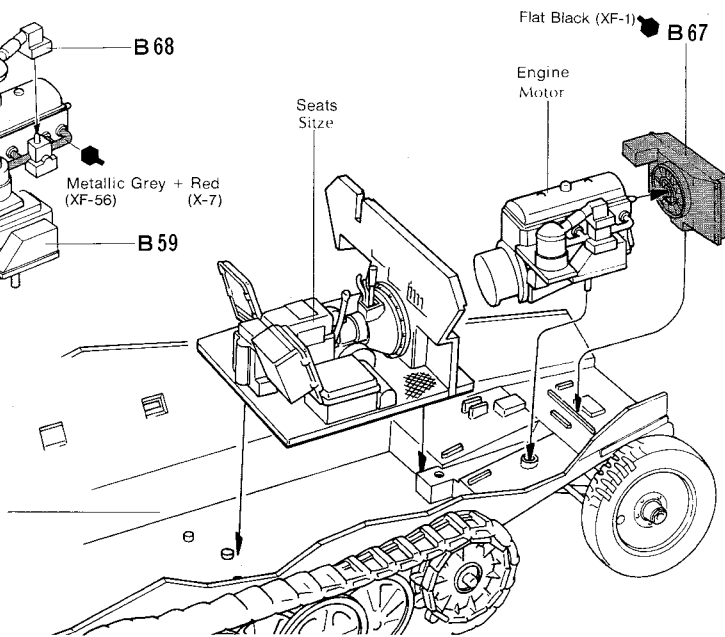
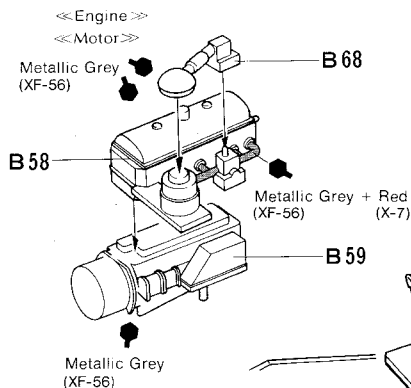

**10** << Fixing of Inner Parts >>  
<< Fahrzeug-Innenteile >>

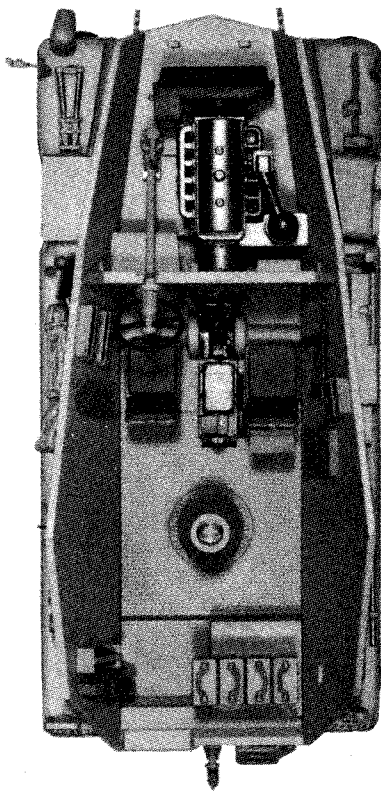

**10** Fixing of Inner Parts  
Fahrzeug-Innenteile

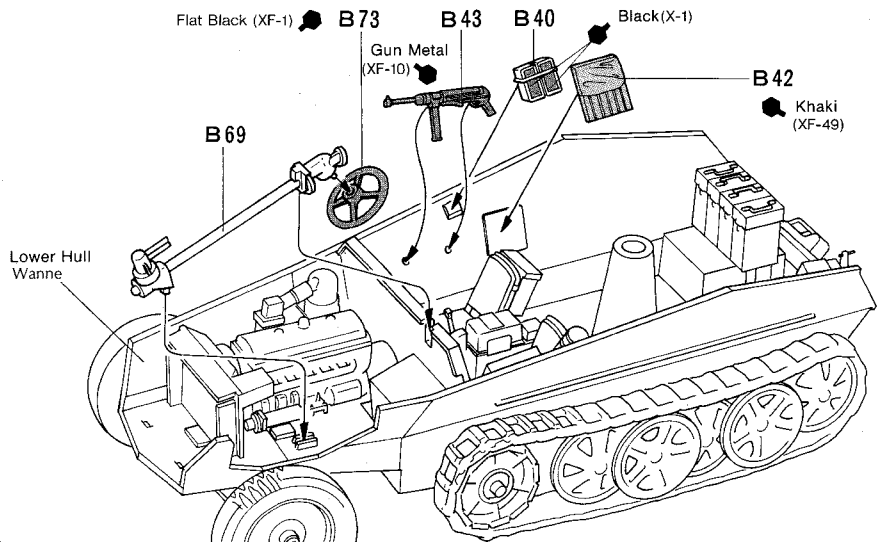
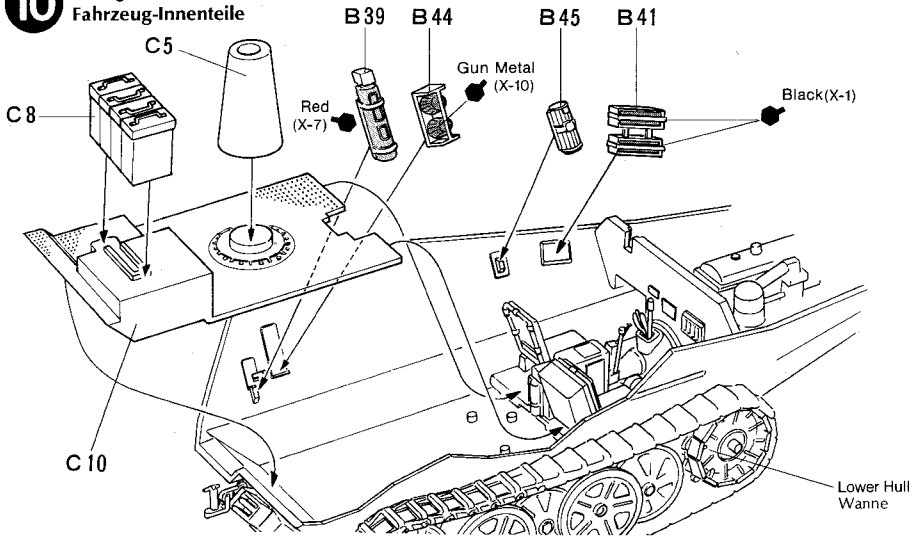

**11** << Construction of Upper Hull Inside >>  
<< Einbau der Innenteile >>

**11** Construction of Upper Hull Inside  
Einbau der Innenteile

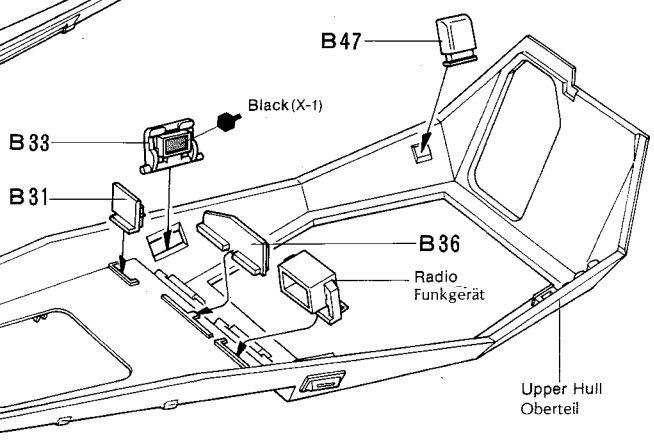
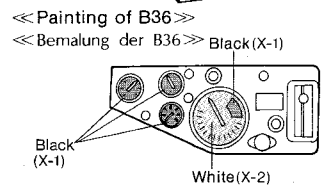
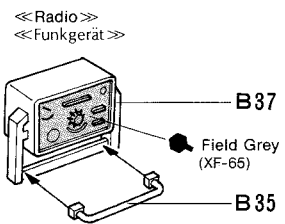
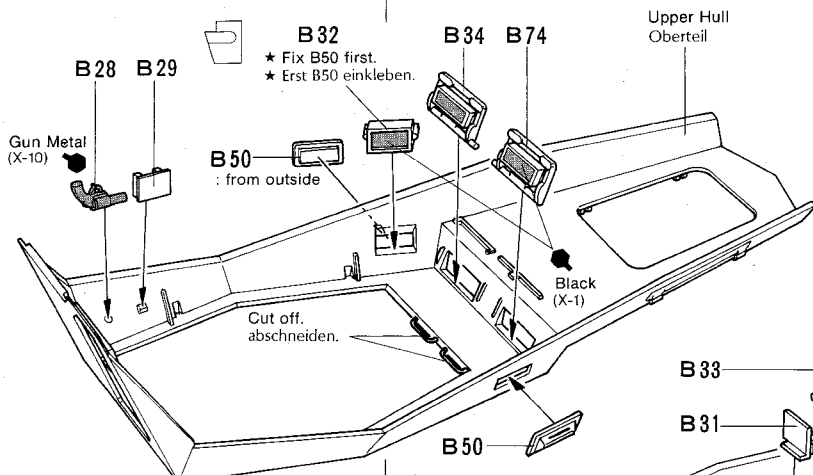

**12** << Fixing of Upper Body >>  
<< Einbau Oberteil >>

<< Fixing of B24 >>  
<< Einbau der B24 >>

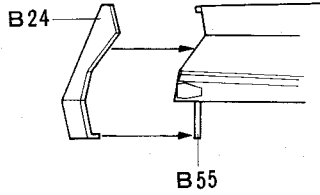

**12** Fixing of Upper Body  
Einbau Oberteil

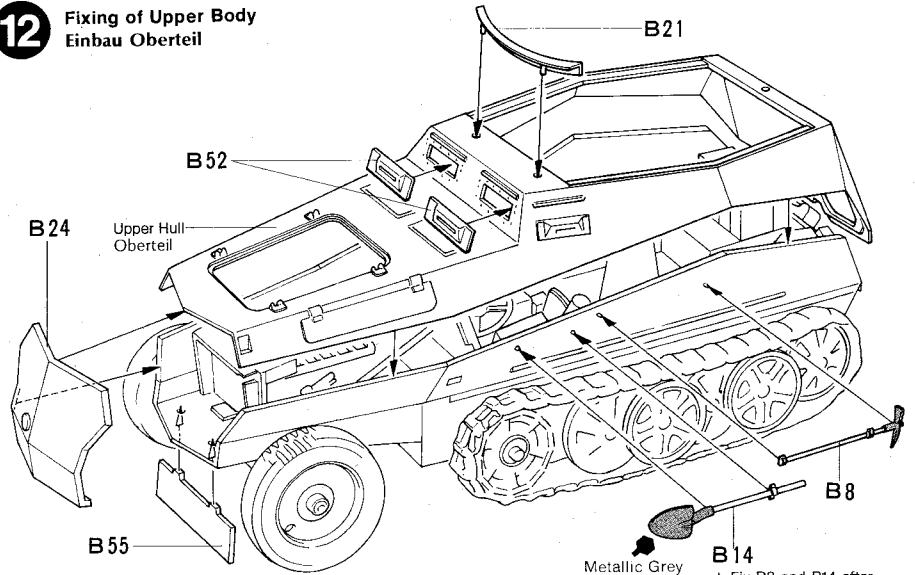

Metallic Grey (XF-56)  
Handle:  
Red Brown (XF-64)

**B14**  
★ Fix B8 and B14 after applying decals.  
★ Schaufel + Pickel nach Anbringung der Abziehbilder.

**13** << Construction of Fenders >>  
<< Kettenabdeckung >>

<< Fender: right >>  
<< Kettenabdeckung: rechts >>

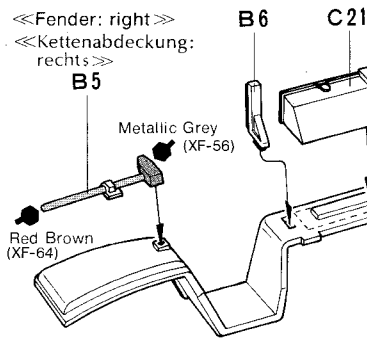

**13** Construction of Fenders  
Kettenabdeckung

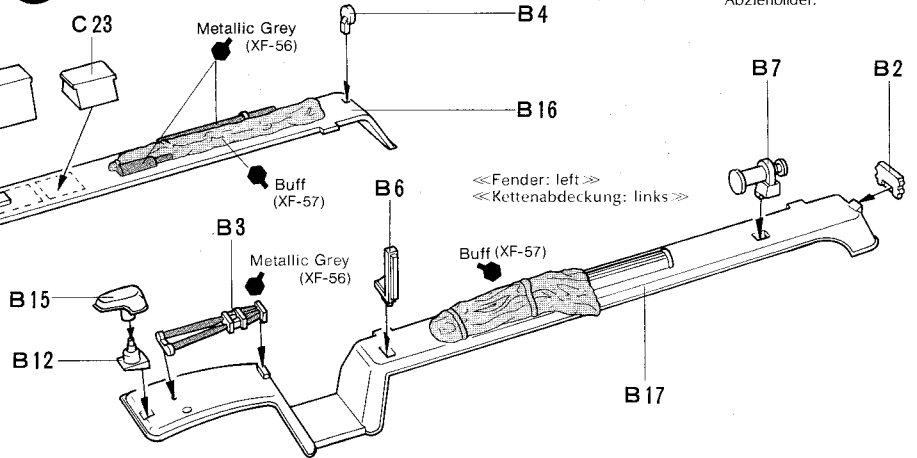

<< Fender: left >>  
<< Kettenabdeckung: links >>

**14** << Fixing of Fenders >>  
<< Einbau Kettenabdeckung >>

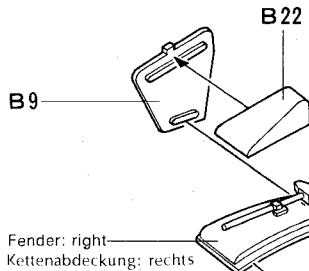

**14** Fixing of Fenders  
Einbau Kettenabdeckung

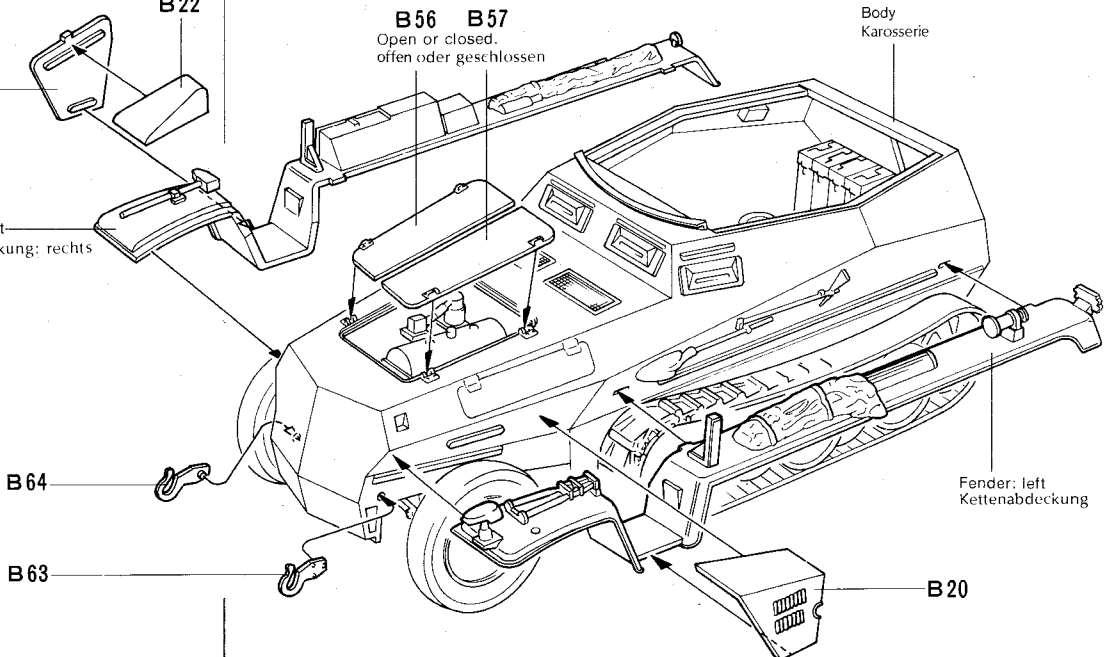

**15** <<20mm Machine Gun>>  
<<20mm Maschinengewehr>>



**15** 20mm Machine Gun  
20mm Maschinengewehr

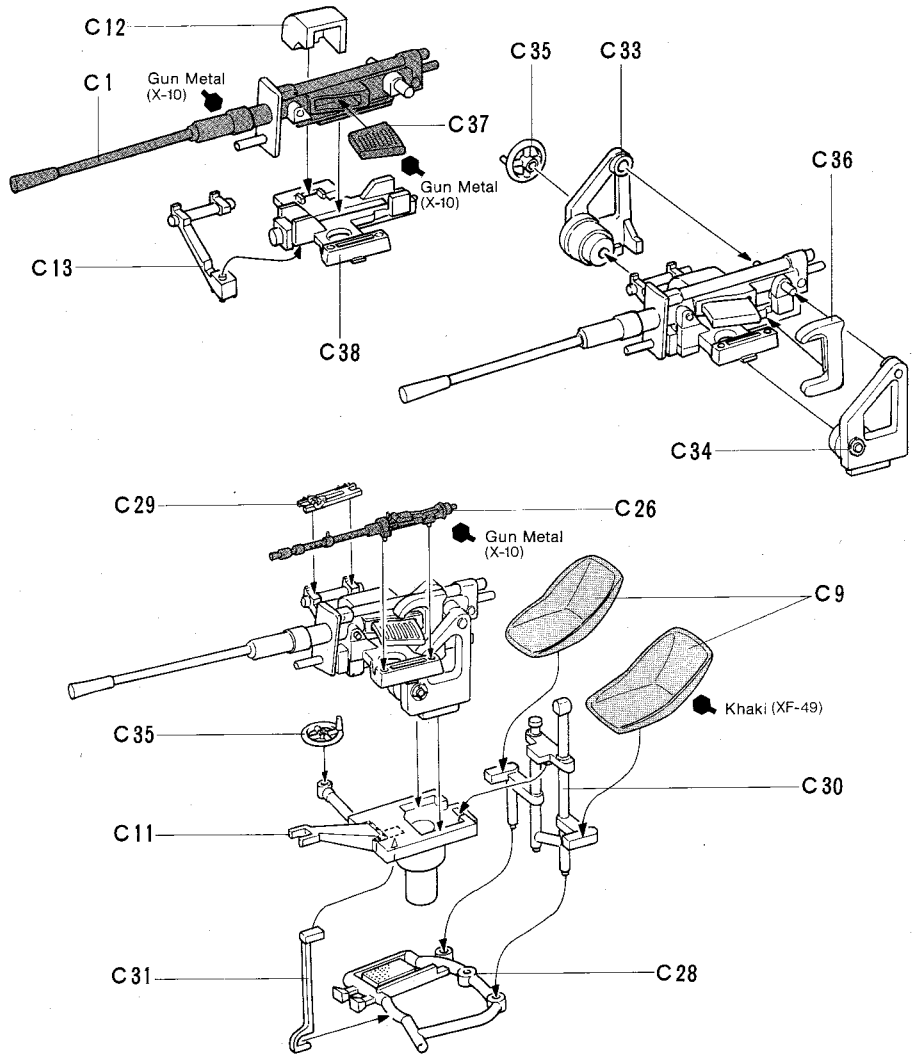

**16** <<Construction of Turret>>  
<<Montage der Turm>>

<<Meshes: full size>>  
<<Gitters in Originalgröße>>  
Refer to following figures in your work.

<<Right>> <<Left>>  
<<rechts>> <<links>>

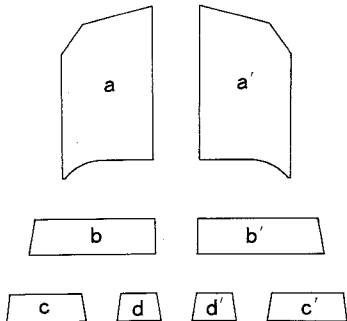

**16** Construction of Turret  
Montage der Turm

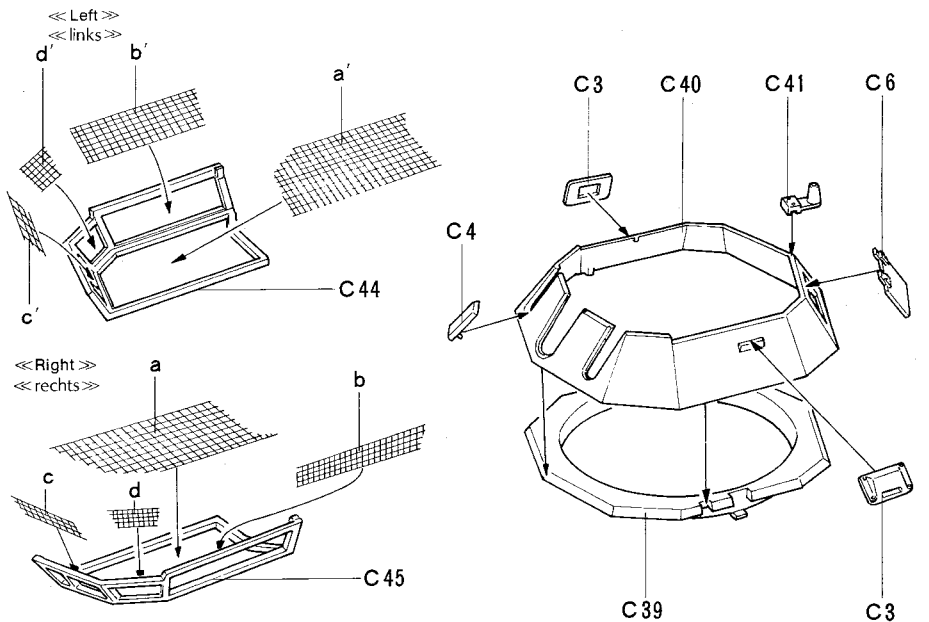

<<Figure >>

C25 can be used instead of C14.

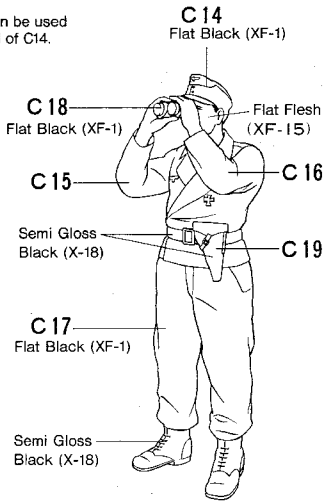

<<How to make Antenna>>  
<<Antennenbau>>

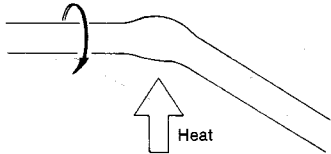

Heat a length of sprue. When melted a little, stop heating and pull to stretch it. Hold for about 15 seconds to cool and cut to proper length.

Ein Stück vom Spritzling über Kerze gerade biegen. Dann in der Mitte im Drehen erhitzen. Wenn Plastik schmilzt, nicht weiter erhitzen und langsam auseinanderziehen.

18 <<Completion>>  
<<Endmontage>>

<<Rear Door>>  
<<Hecktüre>>

Rear Door (B71)  
: open or closed  
Hecktüre(B71)  
: offen oder geschlossen einbauen.

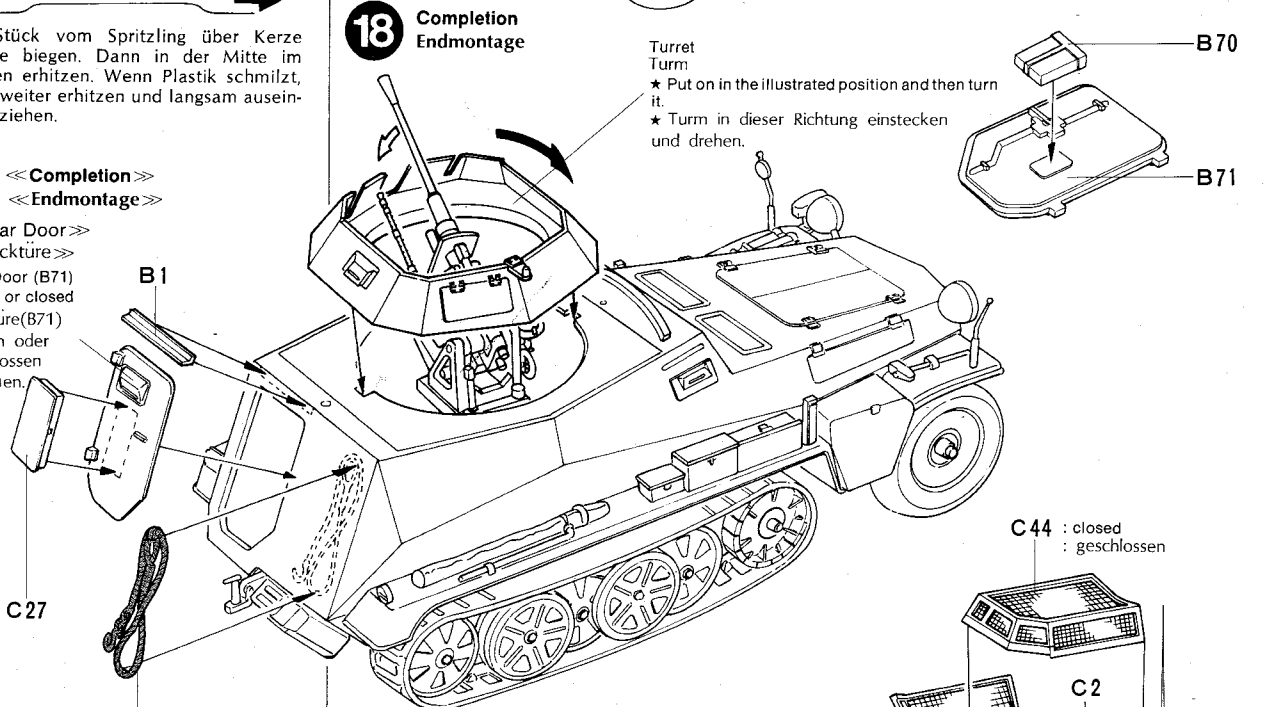

**Tamiya Acrylic Paints**  
Need precise colour matching?  
Try the new Tamiya acrylic paints. Engineered by modelers for modeler's use. The final cover for the finest models. Insist on Tamiya for perfect results.



17

Fixing of 20mm Machine Gun  
Einbau der 20mm Maschinengewehr

20mm Machine Gun  
20mm Maschinengewehr  
★ Do not cement, but just insert.  
★ Nicht kleben, nur einstecken.

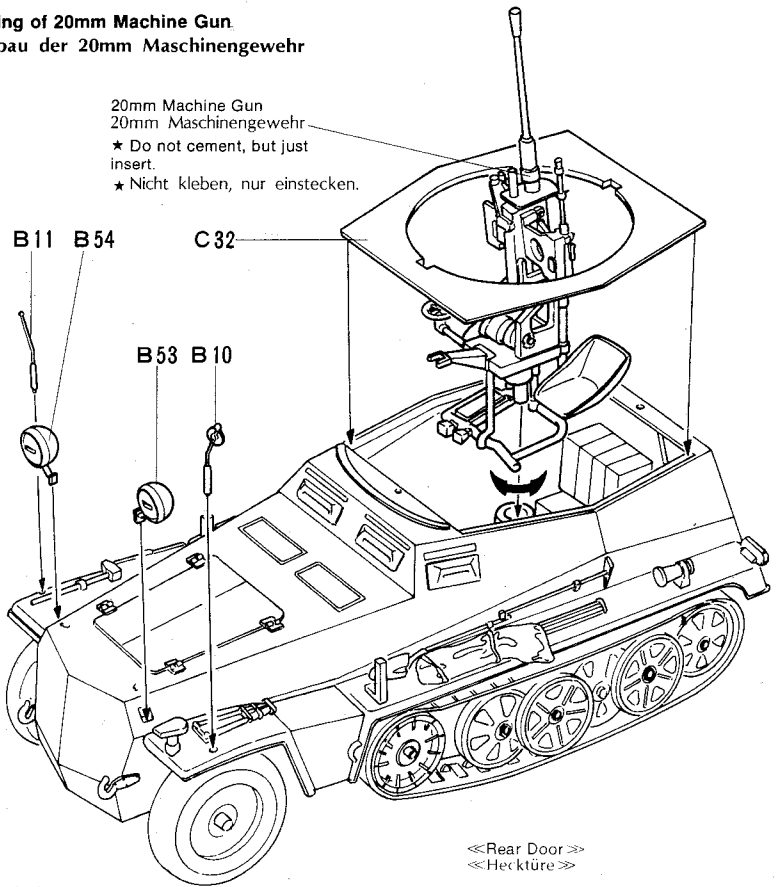

<<Rear Door>>  
<<Hecktüre>>

18 Completion  
Endmontage

Turret  
Turm  
★ Put on in the illustrated position and then turn it.  
★ Turm in dieser Richtung einstecken und drehen.

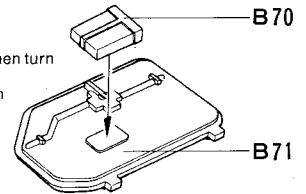

C45  
: open  
: offen

C44 : closed  
: geschlossen

Fix C44 and C45 either open or closed. When they are open, cement the hinges, C2.  
C44, C45 : offen (mit C2) oder geschlossen einbauen.

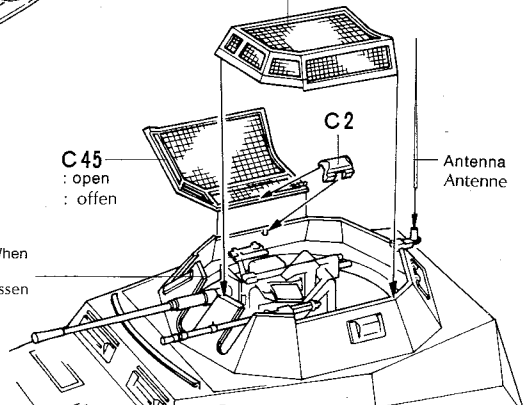



# PAINTING APPLYING DECALS

## <<Painting of the Sd.kfz 250/9>>

Prior to February 1943, all German Military vehicles were factory-painted panzer grey. From February 1943, this colour was changed to dark yellow. The vehicles were camouflaged according to the theatre they served in. Since the Sd.kfz 250/9 was introduced in 1943, it is believed that they were painted in dark yellow as their prime colour.

## <<Bemalung des Sd.Kfz.250/9>>

Bis Februar 1943 waren alle deutschen Militär-Fahrzeuge einheitlich in "Panzergrau" bemalt. Die in Afrika eingesetzten Fahrzeuge wurde dort aussen dunkelgelb umgespritzt. Ab Februar 1943 wurde die dunkelgelbe Farbe als Einheitsfarbe eingeführt. Zur Tarnung wurden dunkelgrüne oder/und rotbraune Farbflächen aufgemalt oder aufgespritzt.

## <<Decal Application>>

- ① Remove all dust, dirt and adhesive smears with a wet cloth before applying any decals.
- ② The decal to be applied should be removed beforehand from the decal sheet. Leave some excess around decal as this aids application.
- ③ Dip the decal in tepid water for about 10 seconds and then remove it onto a cloth, such as a towel.
- ④ Hold backing sheet edge and slide the decal onto the model.
- ⑤ Wet the decal with a little water on your finger so that it can be moved more easily into position.
- ⑥ Press the decal down with a soft cloth, such as a towel, to remove air bubbles. Continue dabbing gently with the cloth until all excess water has been fully absorbed.

When a decal has to be applied to a surface which is uneven or curved, press the decal down with a hot towel so that the decal will fit the contours perfectly.

App. points is making sure reference in the correct positions.

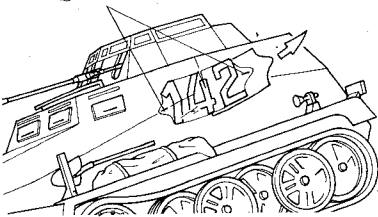

## <<Abziehbilder>>

- ① Bild erst genau ausschneiden.
- ② In Wasser legen, wenn Bild abhebt, auf trocknen Stoff legen.
- ③ 1-2 Minuten später, Papier an Ecken halten und Bild abschieben auf Modell.
- ④ Etwas Wasser auf Finger und Bild auf genauen Platz schieben.
- ⑤ Mit Stoff Luftblasen herausdrücken, überflüssiges Wasser aufsaugen. Wenn Fläche uneben oder geboggen ist, Bild mit nassem heißem Tuch aufdrücken.

## <<The 116th Panzer Division>>

Basic Colour: Dark Yellow

Camouflage Colour: Dark Green and Red Brown

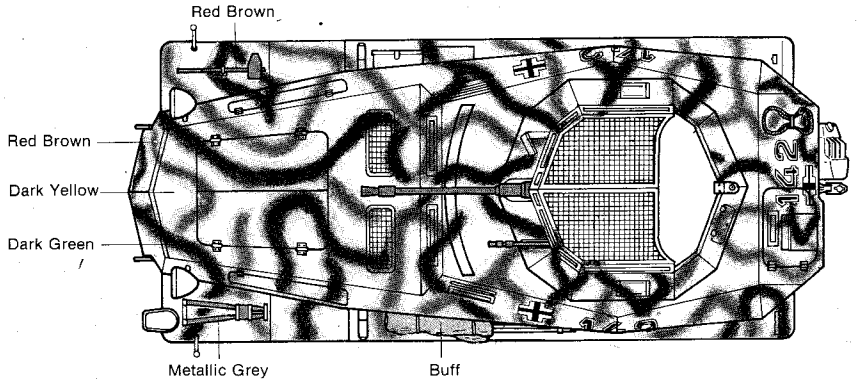
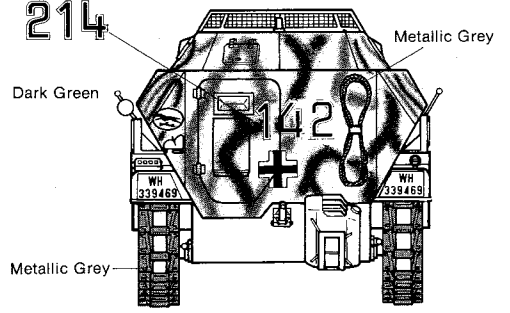
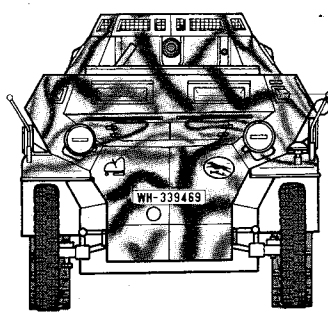
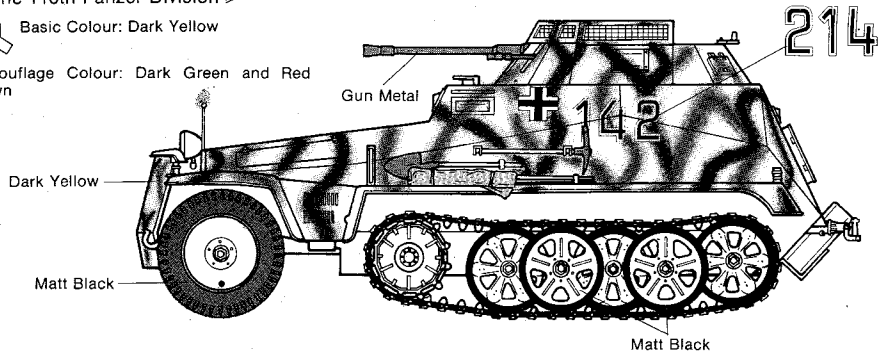

## <<The 23rd Panzer Division>>

Body Colour: Dark Yellow

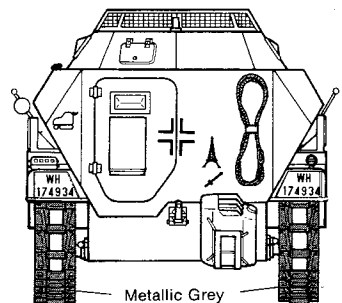
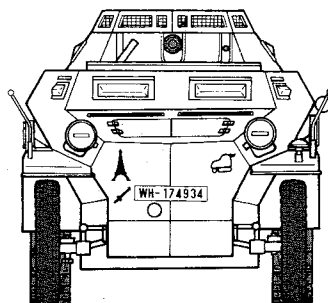
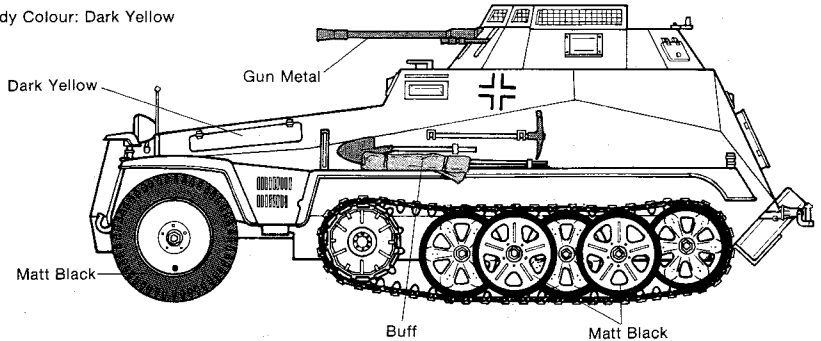

<< Marks >>

Vehicle Numbers

WH-174934	WH 174934	WH 174934
WH-213792	WH 213792	WH 213792
WH-339469	WH 339469	WH 339469

Divisional Marks

X 5th Panzer Division	Y 16th Panzer Division
A 23rd Panzer Division	B 23rd Panzer Division
C 24th Panzer Division	D 25th Panzer Division
E 116th Panzer Division	

Tactical Marks

Reconnaissance Unit	Sd.kfz 250/9
---------------------	--------------

<< The 24th Panzer Division >>

Body Colour: Dark Yellow

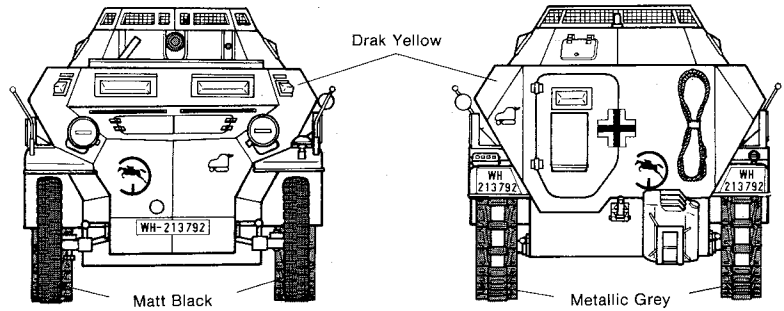

<< Original Painting of Sd.kfz 250/9 >>

★ Apply national marks in the same position as of the 23rd Panzer Division.

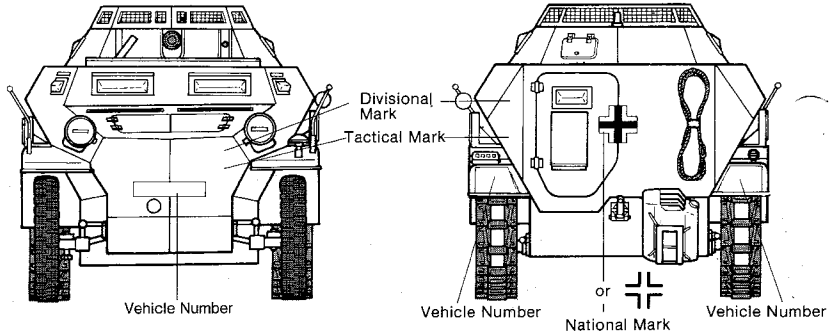

BUILT A COLLECTION OF TAMIYA 1/35 SCALE TANK AND ARMORED CAR MODELS

1/35 GERMAN Sdkfz 250/3 GREIF



1/35 GERMAN HANOMAG Sdkfz 251/1

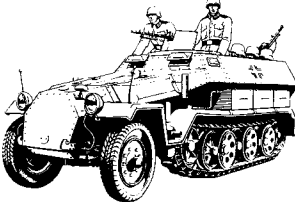

1/35 8ton SEMI TRACK Sdkfz 7/1

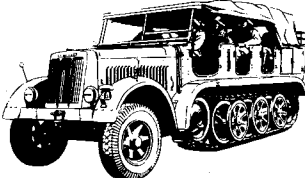

1/35 GERMAN MÖBELWAGEN

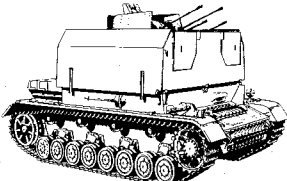

PARTS

Upper Hull  
Oberteil  
Lower Hull  
Wanne

B Parts

★ Unnecessary Parts: 13, 25, 26, 27, 46, 48, 49 and 72

★ Benötigt teile: 13, 25, 26, 27, 46, 48, 49 und 72

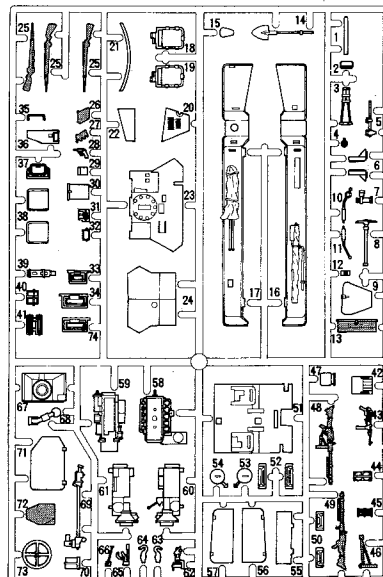

A Parts

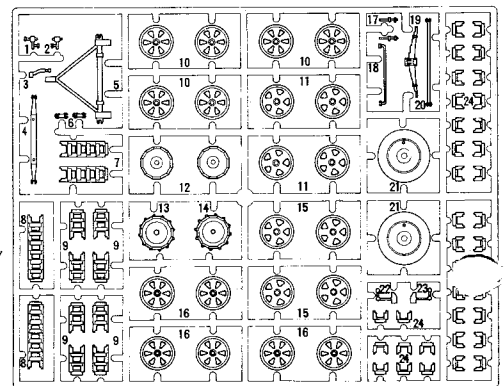

C Parts

Accessory Parts: 20, 25, 42

