

17

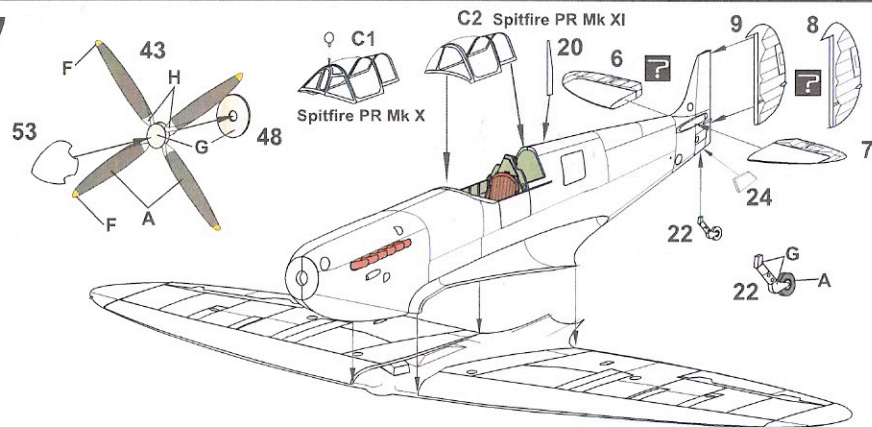

18

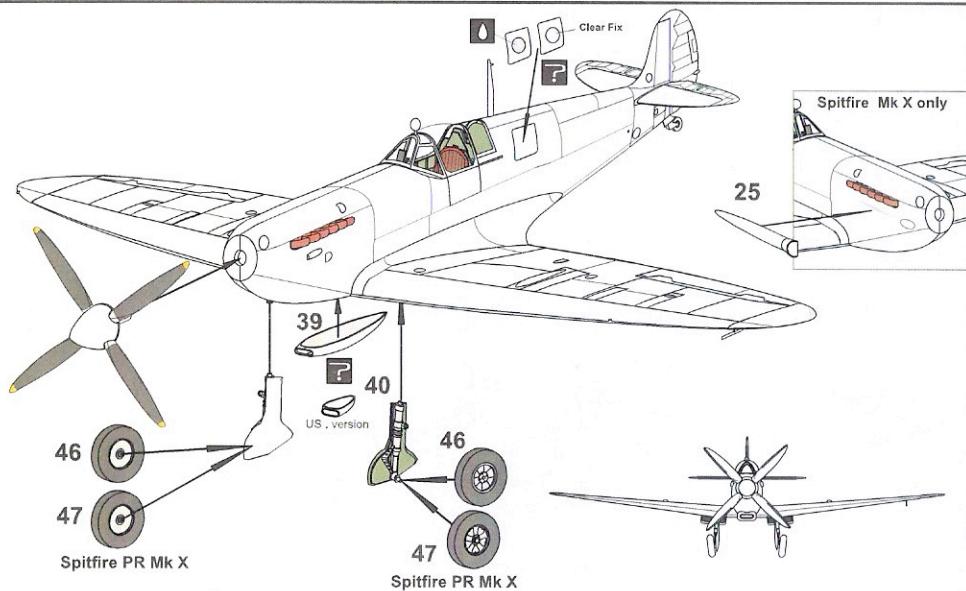

Stencils Spitfire PR Mk X, XI

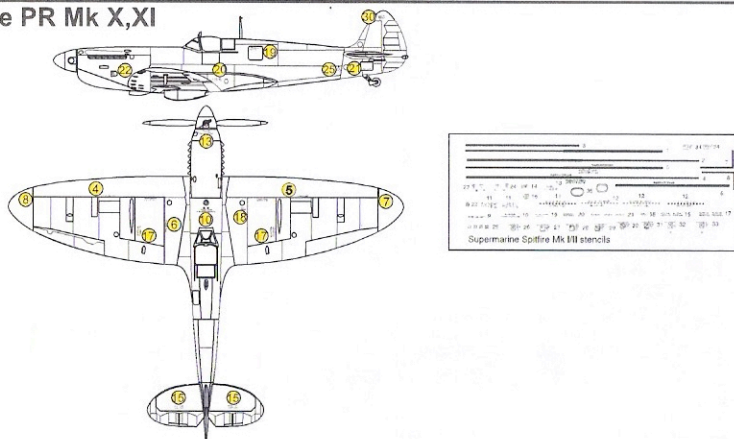

SPITFIRE

PR Mk X, PR Mk XI

Na počátku roku 1942 byla převaha nového německého letounu Focke Wulf Fw 190A nad Spitfiry verze Mk. V naprosto zřetelná. RAF požadovalo urychlené zavedení výroby Spitfiru s novým výkonnějším motorem Merlin 61. Konstrukční práce na verzích Mk. VII a VIII byly v plném proudu, ale jejich dokončení vyžadovalo ještě nejméně rok a potřeba rovnocenného soupeře pro Fw 190 tolik času nedávala. Ministerstvo leteckví tedy rozhodlo konvertovat draky verze Spitfire Mk. Vc a montovat do nich nové výkonnější motory Merlin. První Spitfiry IX byly tedy takto konvertovány a postrádaly mnohá vylepšení, postupně zaváděná do výroby. Ačkoliv nová verze Mark IX neměla aerodynamická zjemnění nebo upravené řídicí plochy plánované pro verze VII a VIII, ukázala se být obávanému Fw 190 více než rovnocennou. Verze Mk. IX se stala mezi Spitfiry nejpočetnější a byla páteří stíhacích perutí RAF až do konce války.

Verze Spitfire PR Mk X/XI byly nevyzbrojené průzkumné varianty pocházející původem z verzí Mk VII/VIII.

In the early months of 1942, with the clear superiority of the Focke Wulf Fw 190 over the Spitfire VB, there was much pressure to get Spitfires into production using the new two-stage supercharged Merlin 61 engine. Although design work on the Mk VII and VIII series was under way, these would take over a year to get into production and a counter to the Fw 190 was urgently needed. The Air Ministry made the decision that Mk VC airframes should be converted to take the more powerful engine and, as a result, many of the early IXs were converted Mk VCs which did not have any of the refinements which later appeared.

Although the Mk IX's airframe did not have the aerodynamic and strength improvements, or the modified control surfaces of the Mk VII and VIII, the Mk IX still proved to be an effective counter to the Focke Wulf Fw 190.

The Mark IX became the most numerous Spitfire version and was the backbone of the RAF fighter squadrons until the end of war.

The Spitfire PR Mk X / XI versions were unarmed reconnaissance variants originating from the Mk VII / VIII versions.

TECHNICKÁ DATA: / TECHNICAL DATA:

Délka/Length:	11,23m
Rozpětí/Wing span:	9,54m
Výška/Height:	3,84m
Nosná plocha/Wing area:	22,48m ²
Hmotnost prázdná/Empty weight:	2 630kg
Vzletová hmotnost/Take-off weight:	3 450kg
Motor/Powerplant:	Rolls Royce Merlin 66
Max. rychlost/Max. speed:	1 178km/h
Dolet/Range:	662km/h
Dostup/Service ceiling:	1 580km
	12 900m

REALIZAČNÍ TÝM: / REALISATION TEAM:

Předlohový model:	Petr Muzikant
Master model:	
Koordinace výroby:	Petr Muzikant
Production coordination:	
Formy a výroba:	Pavel Vanděřík
Moulds and production:	
Titulní kresba:	Carlos Alonso
Box art:	
Návod:	
Instruction leaflet:	G. Hýbner
Grafika a návrh obtisků:	Jan Polc
Graphic design, decals:	
Tisk obtisků:	KP
Decal printer:	
Konzultanti:	Slavomír Goldemund
Consultants:	Miroslav Balous
	Jaroslav Velc
	Michal Ovčáčík

Realizační tým KP velmi děkuje za velkou pomoc a asistenci při přípravě tohoto modelu všem, kteří poskytli materiály ze svých osobních sbírek.

The KP realization team gratefully acknowledges the co-operation of all who provided materials from their personal collections and thus enabled the preparation of this model.

Symbols



Option



Open hole



Putty



Remove

Před zahájením stavby si prostudujte návod. Používejte pouze vhodné nářadí, lepidlo a barvy. Během práce nejezte a nepijte. POZOR - obsahuje malé součásti, které mohou mít ostré hrany. Není vhodné pro děti.

Read carefully the instruction leaflet before assembly. Use proper tools, glue and paints. Do not eat and drink during the work. WARNING - contains small parts with possible sharp edges. Not suitable for children.

Plastic parts

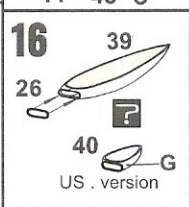
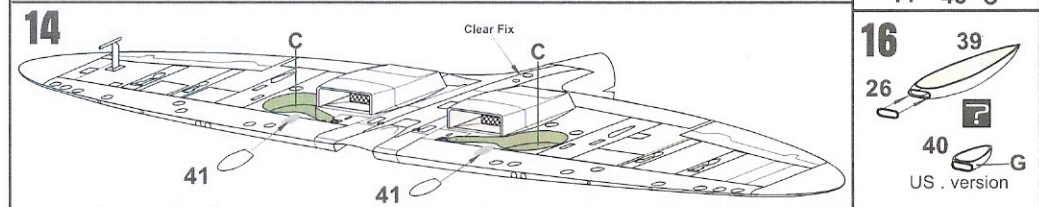
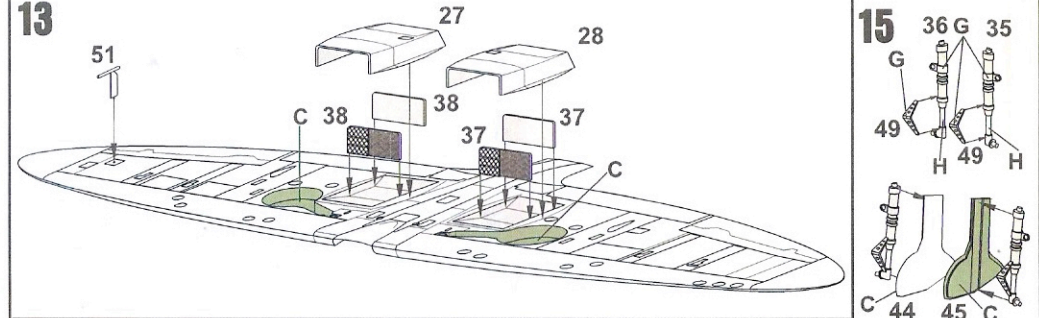
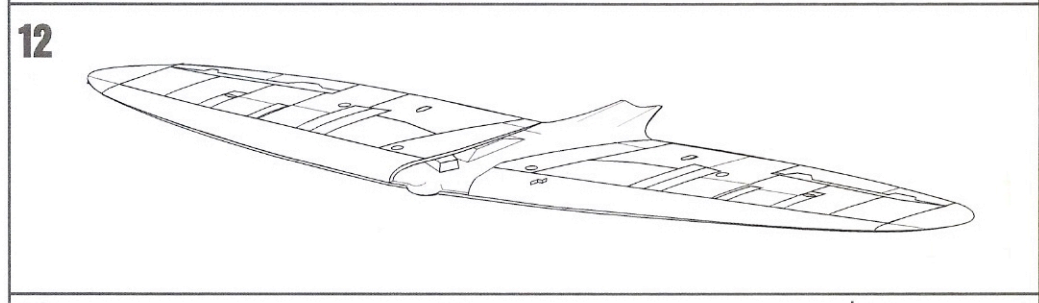
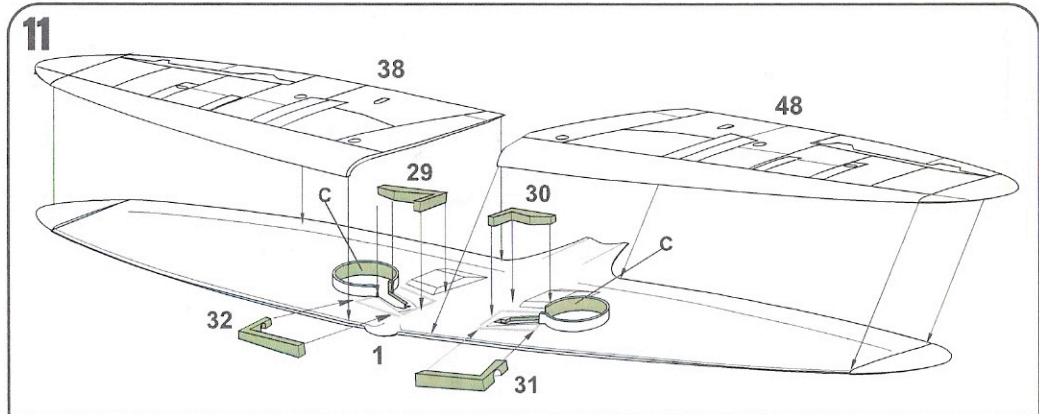
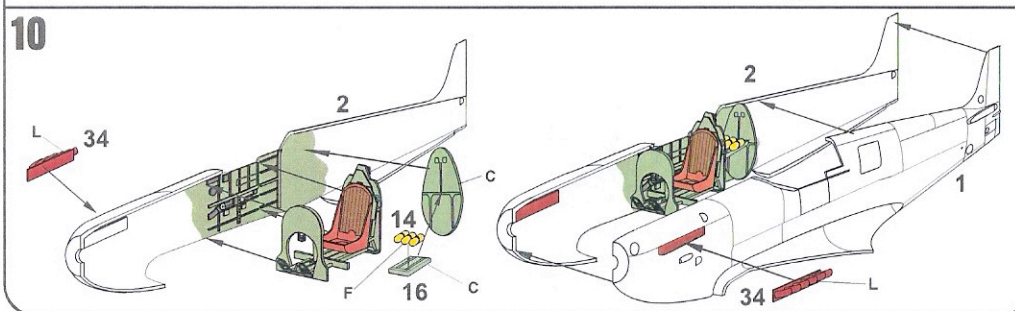
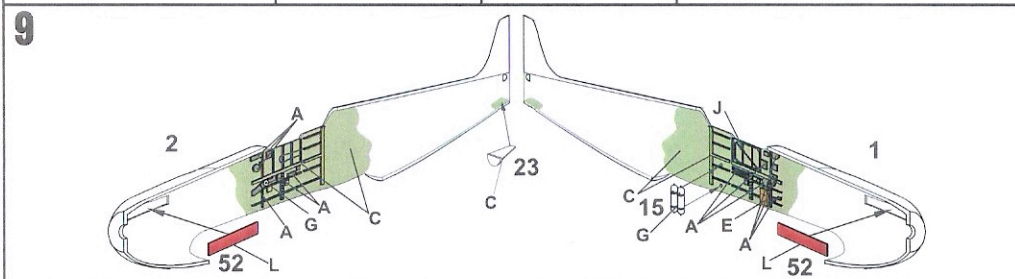
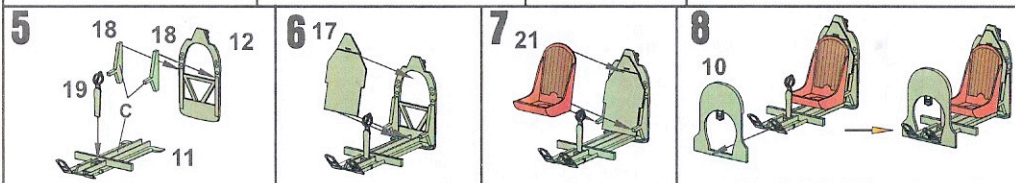
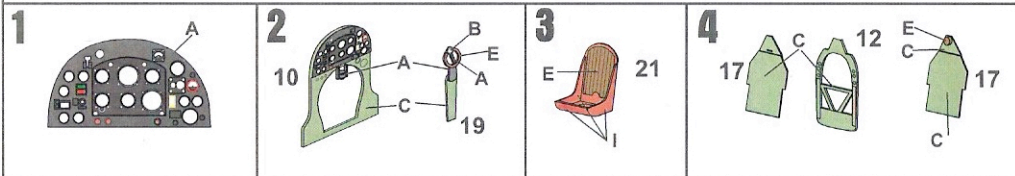
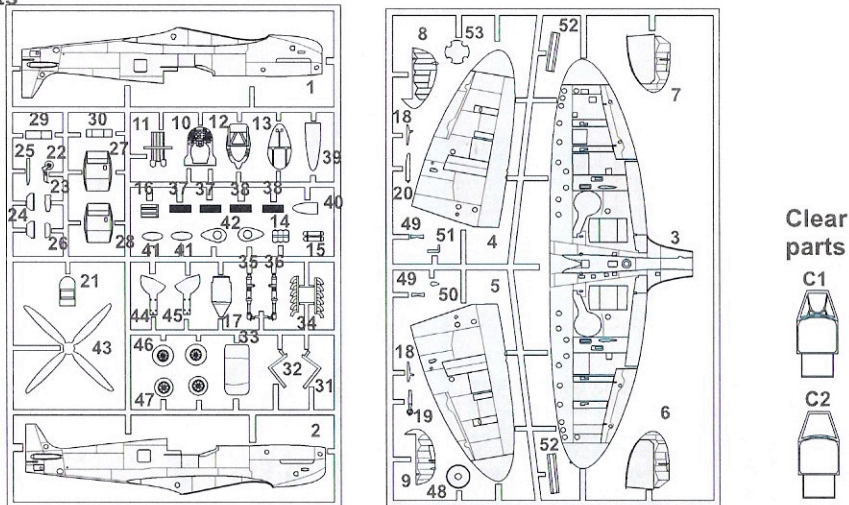

Barva	Agama - A Humbrol - H	Barva	Agama - A Humbrol - H
A	Černá A07 H33	G	Hliníkový nátěr A46 H56
B	Bílá A01 H34	H	Stříbrná A08 H11
C	Interior Green AB10 H76	I	Červenohnědá A12 H100
D	Barva hlavní A32 H53	J	Červená A04 H60
E	Brown A41 H186	K	Barva pneumatik A36 H85
F	Žlutá AN20 H24	L	Rez AN22 H113

1

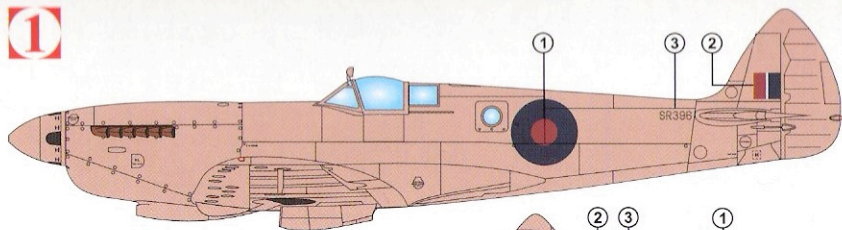

Spitfire PR. Mk. X, SR 396, 541. perut' RAF, základna Benson, leden 1944

Celý letoun je zbarven růžovým odstínem PRU Pink.
Vrtulové listy černé se žlutými konci.

Spitfire PR. Mk. X, SR 396, No. 541 Squadron, Benson AB, January 1944

Aircraft painted in PRU Pink overall. Propeller blades painted in Black with Yellow tips.

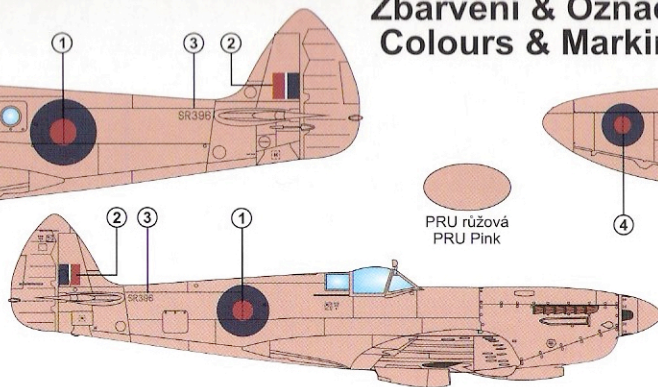

PRU růžová
PRU Pink

Střední šedá
Medium Sea Grey

PRU modrá
PRU Blue

Černá
Black

Žlutá
Yellow

2

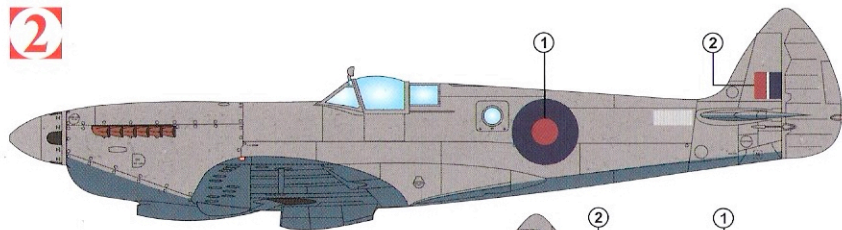

Spitfire PR. Mk. X, sériové číslo zatřeno, 542. perut' RAF 1944

Horní plochy středně šedé. spodní plochy v modré barvě PRU Blue. Šedá barva mírně přesahuje linku paneláže v oblasti olejové nádrže. Vrtule černá se žlutými konci listů.

Spitfire PR. Mk. X, serial number painted out, No. 542 Squadron RAF

Upper surfaces Medium Sea Grey. Under surfaces PRU Blue. Medium Sea Grey comes down over the oil tank panel line on the nose slightly. Propeller painted in Black with Yellow tips.

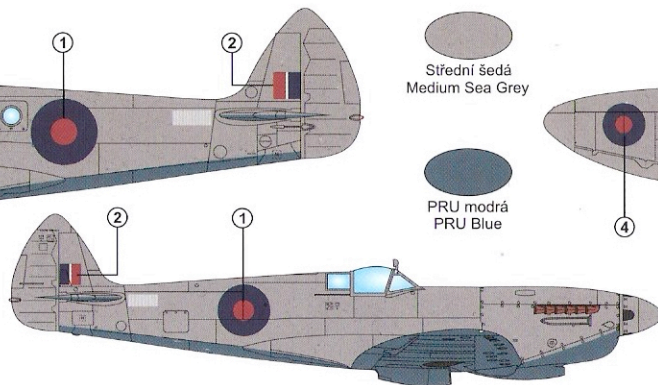

3

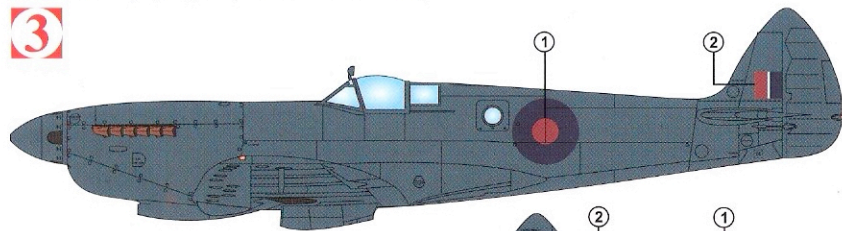

Spitfire PR. Mk. X, sériové číslo neznámé, 541. perut' RAF, 1944

Celý letoun je zbarven modrým odstínem PRU Blue.
Vrtulové listy černé se žlutými konci.

Spitfire PR. Mk. X, serial unknown, No. 541 Squadron, 1944

Aircraft painted in PRU Blue overall. Propeller blades painted in Black with Yellow tips.

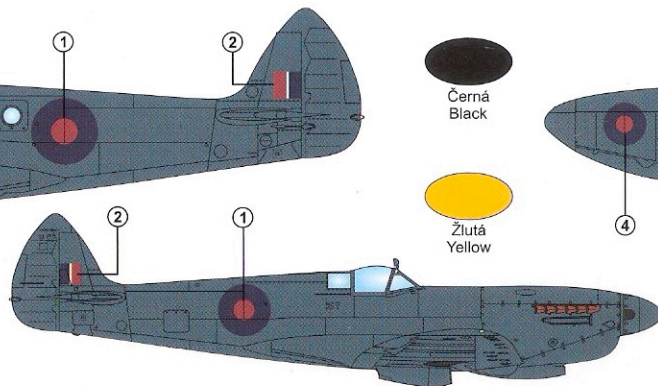

Zbarvení & Označení Colours & Markings

