



1/72 SCALE MODEL CONSTRUCTION KIT

SAAB DRAKEN

N 02039

Over 500 Saab Drakens have been delivered to the Swedish Air Force for interceptor and strike duties. The Danish Air Force also adopted the aircraft for use in the fighter-bomber and reconnaissance roles. The Draken prototype flew in 1955 and the first versions were in service in 1960; since then continuous development has increased performance and armament. The "double delta" wing was chosen to

combine the Mach 2 top speed with the ability to land and take-off from the stretches of road used in Sweden as emergency airfields. The 35F Draken is armed with Falcon missiles and two 30 mm cannon and powered by a Swedish-built Rolls-Royce Avon. Wing span 30 ft 10 in.

Plus de 500 Saab Draken ont été livrés à l'Armée de l'Air suédoise pour des missions d'interception et d'offensive. L'Armée de l'Air danoise adopta également l'appareil en tant que chasseur-bombardier et appareil de reconnaissance. Le prototype Draken vola en 1955 et les premières versions furent en service des 1960; depuis lors, la performance et l'armement de l'appareil n'ont cessé d'être améliorés. L'aile

"double triangle" fut choisie pour allier la vitesse de pointe de Mach 2 à la capacité de décollage et d'atterrissage sur les tronçons de route utilisés en Suède comme champs d'aviation, en cas d'urgence. Le 35F Draken est armé de engins Falcon et de deux canons de 30 mm et est propulsé par un moteur Rolls-Royce Avon de construction suédoise. Envergure: 9,39 m.

An die schwedische Luftwaffe wurden für Abfangaufgaben und zum Kampfeinsatz über 500 Saab Draken geliefert. Auch die dänische Luftwaffe entschied sich für dieses Flugzeug als Jagdbomber und für Aufklärungszwecke. Der Draken-Prototyp war 1955 flugbereit und die ersten Versionen kamen 1960 zum Einsatz. Seitdem wurde das Flugzeug immer weiterentwickelt, so daß es heute eine noch bessere Leistung und Bewaffnung aufweist. Man entschied sich für den Doppel-

deltafügel, weil das Flugzeug damit die maximale Geschwindigkeit Mach 2 erhielt, aber auch die in Schweden als Notflugplatz dienenden Straßenabschnitte als Start- und Landebahn benutzen kann. Die 35F Draken ist mit Falcon-Flugkörpern und zwei 30 mm Geschossen bewaffnet und mit einem in Schweden gebauten Triebwerk vom Typ Rolls-Royce Avon ausgerüstet. Spannweite 9,39 m.

Se han entregado más de 500 Saab Drakens a las Fuerzas Aéreas de Suecia para misiones de intercepción y ataque. También las Fuerzas Aéreas de Dinamarca han adoptado este avión como cazabombardero y para misiones de reconocimiento. El prototipo del Draken voló por primera vez en 1955 y su primera versión entró en servicio en 1960; desde entonces un continuo desarrollo ha incrementado su

rendimiento y armamento. El ala en "doble delta" se eligió para combinar una velocidad máxima de Mach 2 con la capacidad para aterrizar y despegar de los tramos de carretera que se usan en Suecia como pistas de emergencia. El Draken 35F está armado con misiles Falcon y dos cañones de 30 mm y su propulsión consiste en un Rolls-Royce Avon de construcción sueca. Envergadura: 9,39 m.

Più di 500 Saab Draken sono stati consegnati all'Aeronautica Svedese per funzione di attacco ed intercettazione. L'Aeronautica Danese ha anch'essa adottato questo splendido aviogetto, per impiego quale cacciabombardiere e mezzo di ricognizione. Il prototipo Draken volò per la prima volta nel 1955; le prime versioni entrarono in servizio nel 1960. Da allora, una serie di continui sviluppi e migliorie ha aumentato

sensibilmente la prestazione e l'armamento. L'ala del tipo a doppio delta fu scelta per permettere all'apparecchio velocità supersoniche di Mach 2, unitamente alla possibilità di atterraggio e decollo da strade impiegate in Svezia quali piste di fortuna. Il Draken 35F è dotato di missili Falcon e di due cannoncini da 30 mm. È azionato da motore Rolls-Royce Avon di costruzione svedese. Apertura alare: 9,39m.

SPECIAL INSTRUCTIONS

Alternative pylons for armament and fuselage drop tanks are provided (4 rockets or 2 drop tanks 2 rockets)

INSTRUCTIONS SPECIALES

Des pylônes différents sont prévus pour l'armement et les réservoirs largables de fuselage (4 engins ou 2 réservoirs largables 2 engins).

SPEZIELLE ANWEISUNGEN

Es werden auch Alternativmaste für Waffen und Rumpfabwurfbehälter mitgeliefert (4 Raketen oder 2 Abwurfbehälter und 2 Raketen).

INSTRUCCIONES ESPECIALES

Se proveen como alternativa pilones para armamento y tanques de deslastre en el fuselaje (4 cohetes o 2 tanques de deslastre y 2 cohetes).

ISTRUZIONI SPECIALI

Sono forniti piloni alternativi per armamento e serbatoi sganciabili sotto la fusoliera (quattro razzi oppure due serbatoi sganciabili e due razzi).

GENERAL INSTRUCTIONS

It is recommended that exploded views are studied and assembly practised before cementing together. Note: small parts are best painted before assembly. Parts should be as drawn and any moulded tabs adhering to parts removed before assembly. All parts are numbered; assemble in sequence.

INSTRUCTIONS GENERALES

Il est recommandé d'étudier avec soin les dessins et de s'exercer au montage avant de coller les pièces. On peint plus facilement les petites pièces avant de les assembler. Les pièces doivent coïncider avec les dessins et on doit séparer les supports des pièces avant d'assembler celles-ci. Toutes les pièces sont numérotées et doivent être montées en ordre.

ALLEGEMEINE BAUTIPS

Anordnung und Vollständigkeit aller Bauteile nach Anleitung, Abbildungen und Deckbild überprüfen. Vor Bemalung und Montage Gussgrate entfernen und Teilepassung ungeleimt probieren. Nur nächstbenötigte Teile von Gussrippen lösen bzw Sichtbeuteln entnehmen. Baufolge entspricht der Teilnummerierung. Einbauteile vorab bemalen.

INSTRUCCIONES GENERALES

Se recomienda estudiar cuidadosamente los dibujos y practicar el montaje antes de pegar las piezas. Nota: Las partes pequeñas se pintan mejor antes de montarlas. Las piezas deben coincidir con los dibujos y deben quitarse las lengüetas moldeadas adheridas a las piezas antes de montarlas. Todas las partes están numeradas y deben montarse por orden de sucesión.

ISTRUZIONI GENERALI

Si raccomanda di studiare accuratamente i disegni e di esercitarsi al montaggio prima di incollare i pezzi. Si dipingono più facilmente i piccoli pezzi prima di montarli. I pezzi devono coincidere con i disegni e si deve separare i supporti dei pezzi prima del montaggio. Tutti i pezzi sono numerati e devono essere montati in sequenza.

○ CEMENT
COLLE
KLEBEN
PEGAMENTO
COLLA

□ ALTERNATIVE PARTS
PIECES ALTERNATIVES
WECHSELBAUTEIL
PARTI ALTERNATIVE
PEZZI ALTERNATIVI

● TRANSPARENCY
TRANSPARENT
KLARSICHTTEIL
TRANSPARENZA

▽ ASSEMBLED SECTION
ASSEMBLAGE
BAUABSCHNITT
SECCION MONTADA
MONTAGGIO

02039

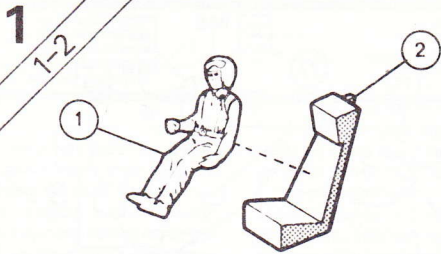

2
3-13

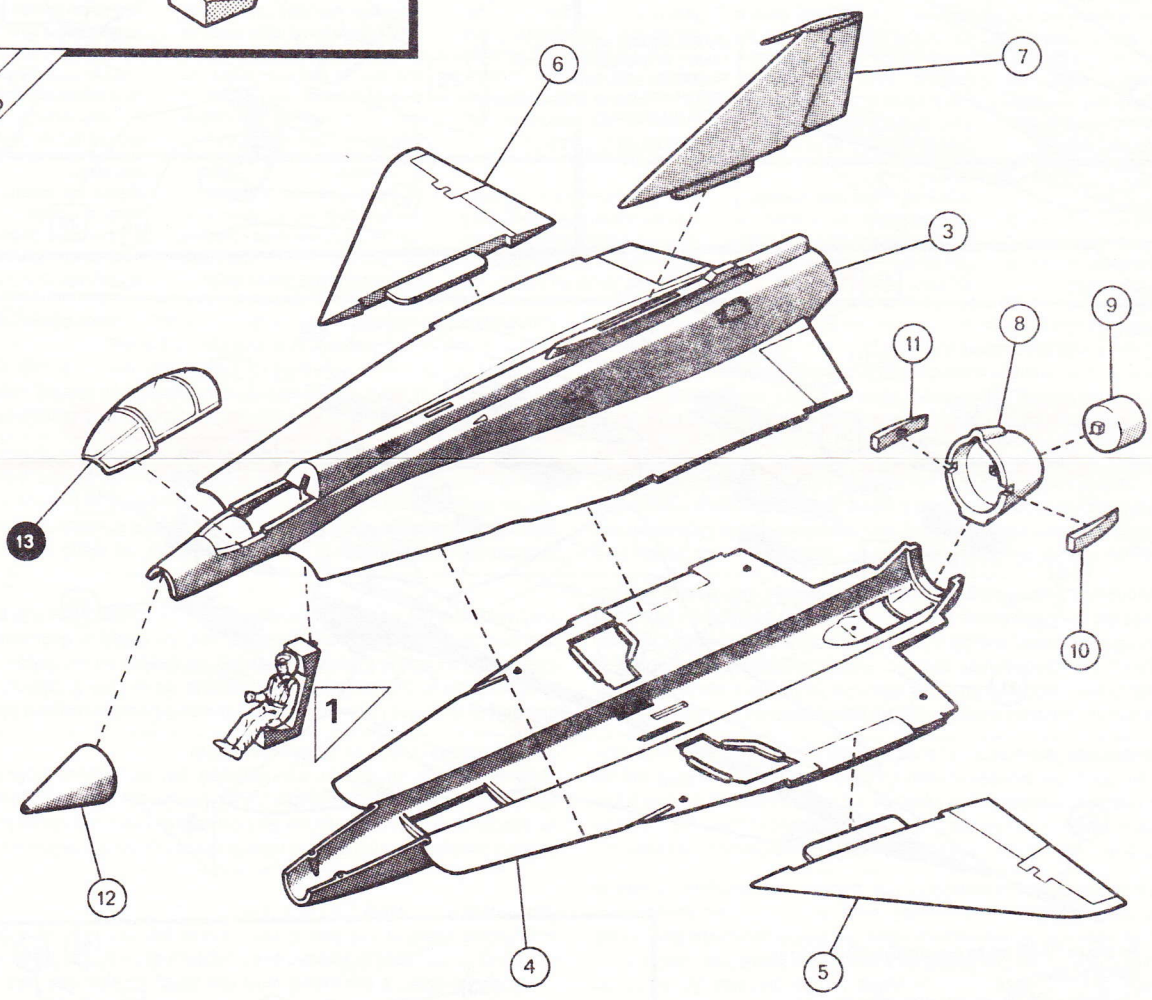

For correct standing on lowered undercarriage a suitable weight, such as Plasticine, should be added inside nose before cementing.

Pour l'avion reposant sur son train d'atterrissage, lester l'intérieur du nez avec de la Plastiline avant collage.

Model in Dreipunktlage (Bugradfahrwerk!) benötigt Ballast (Plastilin, Knetgummi, Kitt o.a.) im Bug, vor Aufsetzen der Bugnase austimmen.

Si el avión a estar sobre el tren de aterrizaje se debe colocar un peso en el morro como plasticina, antes de pegarlo.

Se si desidera che l'apparecchio poggi sul carrello, si dovrà porre un contrappeso adatto, come plastilina, nell'interno del musone, prima di passare alla fase di cementazione.

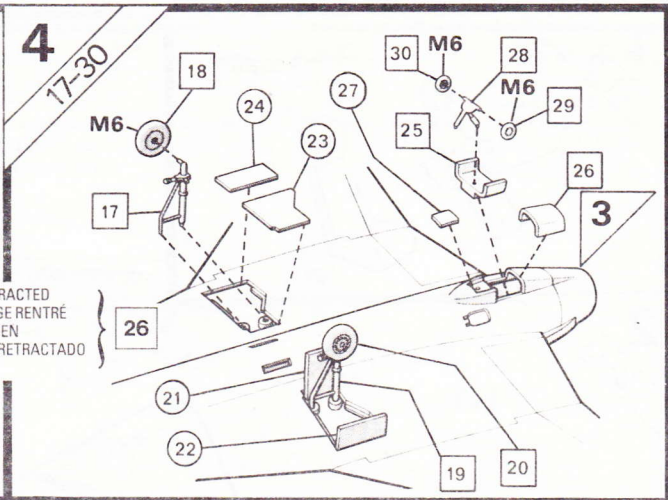
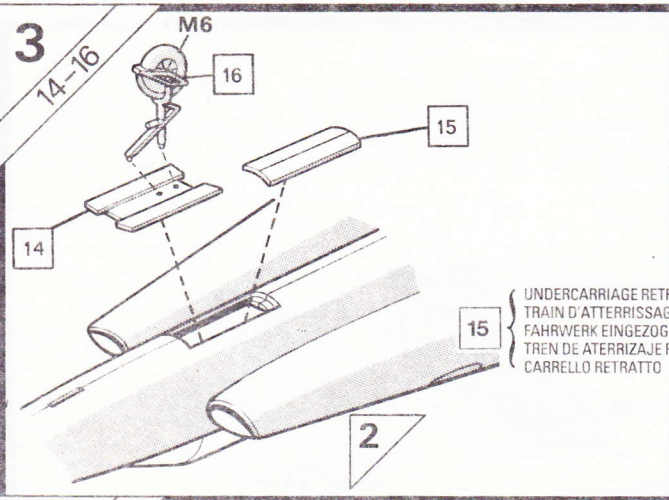

UNDERCARRIAGE RETRACTED
 TRAIN D'ATERRISSAGE RENTRE
 FAHRWERK EINGEZOGEN
 TREN DE ATERRIZAJE RETRACTADO
 CARRELLO RETRATTO

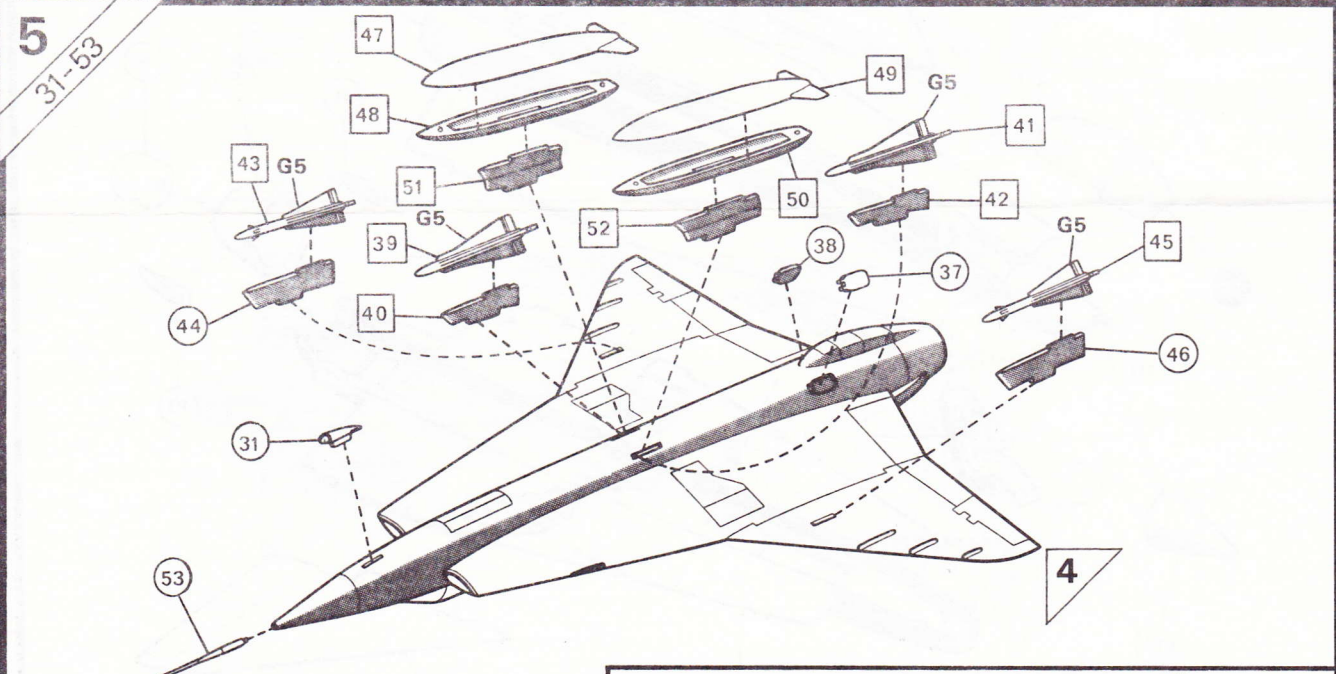

Air brakes (35-38) can be cemented in either open or closed position.
 Les freins à (35-38) peuvent être collés en position ouverte ou fermée.
 Flugbremsen (35-38) wahlweise offen (gespreizt) oder geschlossen ankleben.
 Los frenos aerodinámicos (35-38) se pueden pegar o bien abiertos o cerrados.
 I freni pneumatici (35-38) possono venire cementati nella posizione aperta o chiusa.

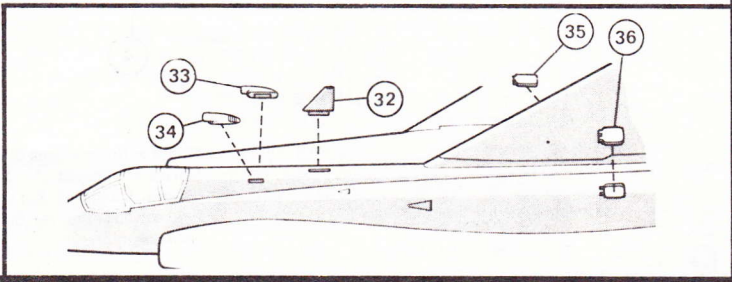

M2 SLATE GREY
GRIS ARDOISE
SCHIEFERGRAU
GRIS PIZARRA
GRIGIO ARDESIA

+

M11 MIDDLE BLUE
BLEU MOYEN
MITTELBLAU
AZUL MEDIANO
BLU MEDIO

M3 OLIVE GREEN
VERT OLIVE
OLIVGRÜN
VERDE OLIVA
VERDE OLIVA

+

M5 LIGHT BROWN
BRUN CLAIR
HELL BRAUN
MARRÓN CLARO
MARRONE CHIARO

M6 BLACK
NOIR
SCHWARZ
NEGRO
NERO

G8 SILVER
ARGENT
SILBER
PLATEADO
ARGENTO

M13 LIGHT AIRCRAFT GREY
GRIS AVION CLAIR
HELL-FLUGZEUGGRAU
GRIS CLARO DE AVIÓN
GRIGIO AVIAZIONE CHIARO

USE IN CONJUNCTION WITH BOX ARTWORK
UTILISER EN SUIVANT L'ILLUSTRATION SUR LA BOITE
IN VERBINDUNG MIT DEM DECKELBILD BEACHTEN
USAR DE ACUARDO CON LA ILUSTRACION DE LA CAJA
UTILIZZARE SECONDO L'ILLUSTRAZIONE SULLA SCATOLA

F10

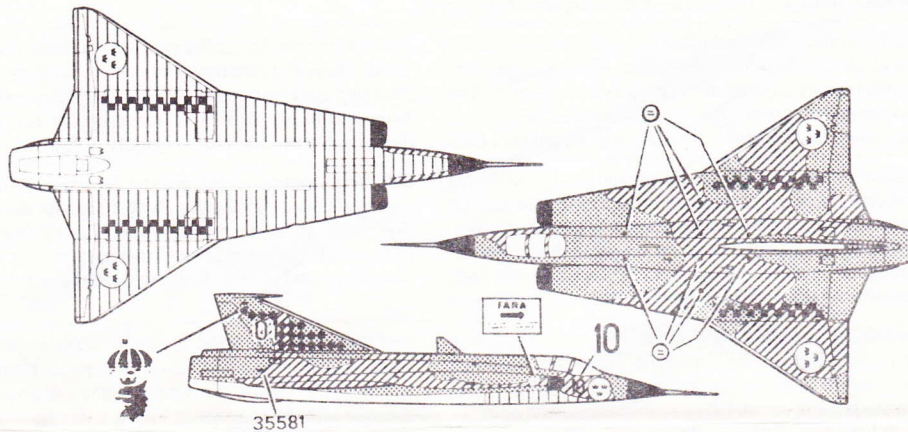

PAINT NOS. M2 M3 M5
M6 M11 M13 G5 G8

F13

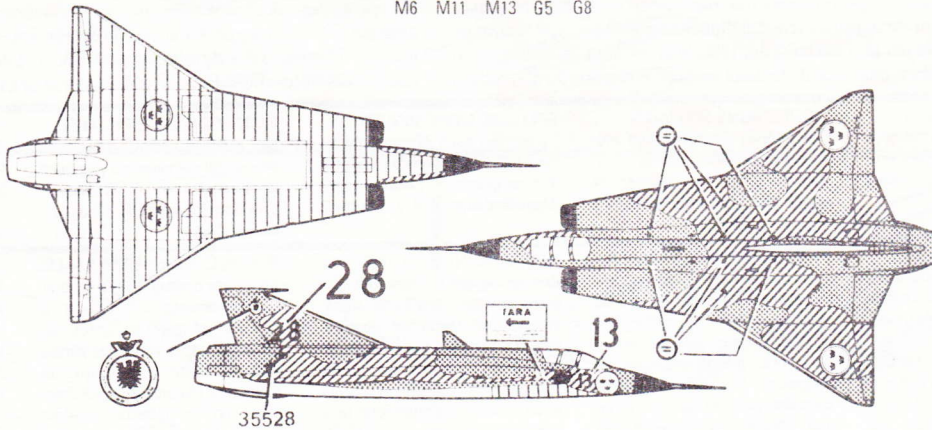

Apply transfers, separate into required subjects dip in warm water for a few seconds, slide off backing into position shown in illustration.

Appliquer les décalcomanies, découper les sujets voulus, les tremper dans de l'eau tiède pendant quelques secondes, mettre en place et décoller le dos comme le montre l'illustration.

Dekals aufzukleben, aussortieren, einige Sekunden lang in warmes Wasser tauchen und dann von der Unterlage herunter in die gewünschte Position schieben (siehe Abbildung).

Para aplicar las calcomanías, separar los temas deseados, sumergir en agua tibia durante unos segundos y colocar en posición, despegando el dorso como muestra la ilustración.

Applicate le decalcomanie, ritagliate i soggetti richiesti, immergeteli in acqua tiepida per alcuni secondi, metteteli in posizione staccando il rinforzo come indicato nell'illustrazione.

N02039