

Revell

F/A-18E SUPER HORNET

04298-0389

© 2009 by REVELL GmbH & Co. KG.

PRINTED IN GERMANY



F/A-18E SUPER HORNET

F/A-18E SUPER HORNET

Die Boeing F/A-18E Super Hornet ist ein einsitziges überschallschnelles Jagd- und Bodenangriffsflugzeug. Die Super Hornet wurde bei der United States Navy im Jahr 1999 in Dienst gestellt, wo sie seit 2006 die F-14 Tomcat ersetzt und Seite an Seite mit der Version F/A-18C Hornet dienen wird. Die Super Hornet wurde 1992 von der U.S. Navy bestellt und flog am 29. November 1995 zum ersten Mal. Im Jahr 1995 wurde mit der Produktion der F/A-18E/F begonnen. 1999 durchlief die Super Hornet Einsatztests sowie weitere Bewertungsverfahren der U.S. Navy und wurde im Februar 2000 akzeptiert. Obwohl sich das allgemeine Design und die Systeme gleichen, unterscheidet sich die Super Hornet doch in vielerlei Hinsicht von der Ursprungsversion F/A-18 Hornet. Die Super Hornet wird informell auch als „Rhino“ bezeichnet, um sie von den früheren „Legacy“ Hornets zu unterscheiden und um Verwechslungen im Funkverkehr zu vermeiden. Die U.S. Navy setzt derzeit sowohl den F/A-18E Einsitzer als auch den F/A-18F Zweisitzer als Kampfflugzeug ein, die damit die Stellung der außer Dienst gestellten F-14, der A-6 Intruder, S-3 Viking und der KA-6D einnehmen. Im Vergleich zur ursprünglichen Hornet ist die Super Hornet etwa 20% größer, sie hat ein 3.000 kg höheres Leer- und ein 6.800 kg höheres Maximalgewicht. Sie kann 33% mehr Treibstoff in internen Tanks mitführen, so dass ihre Einsatz-Reichweite um 40% höher ist als die der „Legacy“ Hornet. Bis Ende 2008 wurden von Boeing insgesamt 367 Super Hornets an die U.S. Navy geliefert. Die Strike Fighter Squadron 137 (VFA-137), die den Spitznamen „Kestrels“ („Turmfalken“) nach dem in Nordamerika heimischen Falken trägt, ist eine Squadron der United States Navy, die die F/A-18E Super Hornet einsetzt und auf dem NAS Lemoore in Kalifornien stationiert. Die VFA-137 wurde am 2. Juli 1985 gegründet und flog bald danach die F/A-18A Hornet. Im Laufe ihres 23-jährigen Bestehens können die Kestrels eine Sicherheitbilanz von u.a. mehr als 90.000 pannenfreien Flugstunden aufweisen. 1992 wechselten sie von der Version F/A-18A auf die Version C. Im September 1992 wurde die Squadron auf den Stützpunkt Lemoore in Kalifornien verlegt und ging zur für den Nachtangriff einsetzbaren Partie XV F/A-18C über. Im Mai 1993 schloss sich die Squadron mit dem Carrier Air Wing TWO zusammen und schiffte sich auf dem Flugzeugträger U.S.S. Constellation (CV-64) für ihren ersten Einsatz 1994 im westlichen Pazifik ein. Bei diesem Einsatz und ebenso bei dem Einsatz 1997 flogen die Kestrels Patrouille über dem Irak und sicherten damit die von den Vereinten Nationen eingerichtete Flugverbotszone in Unterstützung der Operation Southern Watch. Im Jahr 1999 und nochmals 2001 nahmen die Kestrels an Aktionen der Coalition Forces nach wiederholten Verstößen gegen das Flugverbot teil und setzten dabei präzisionsgesteuerte Waffen gegen den Irak ein. Nachdem die Kestrels an über 500 Einsätzen über dem Irak teilgenommen hatten, kehrten die Kestrels im Juni 2003 zum NAS Lemoore zurück und begannen mit der Umrüstung auf die neue F/A-18E Super Hornet. Sie wurden damit zur dritten Squadron in der U.S. Navy, die die F/A-18E fliegt. Die Strike Fighter Squadron 105 (VFA-105) ist auch bekannt als die „Gunslingers“ („Revolverhelden“) und stationiert auf dem NAS Oceana in Virginia an der Ostküste der USA. Ihre Anfänge gehen auf das Jahr 1967 zurück, als die Squadron die damals neuen A-7A Corsair II flog. Die „Gunslingers“ setzten seit Juli 2006 als erste Squadron ihres Stützpunkts die F/A-18E Super Hornet ein. Als erste Navy Kampfflugzeug-Squadron im aktiven Einsatz wird die VFA-105 seit März 2007 von einer Frau, CDR Sara Joyner, befehligt.

The Boeing F/A-18E Super Hornet single seater is a supersonic fighter/ground-attack aircraft. The Super Hornet entered service with the United States Navy in 1999, replacing the F-14 Tomcat since 2006 and will serve alongside the original F/A-18C Hornet. The Super Hornet was ordered by the U.S. Navy in 1992 and flew for the first time on 29 November 1995. Initial production on the F/A-18E/F began in 1995. The Super Hornet underwent U.S. Navy operational tests and evaluations in 1999, and was approved in February 2000. Despite having the same general layout and systems, the Super Hornet differs in many ways from the original F/A-18 Hornet. The Super Hornet is informally referred to as the „Rhino“ to distinguish it from earlier model „legacy“ Hornets and prevents confusion in radio calls. The U.S. Navy currently flies both the F/A-18E single-seater and F/A-18F two-seater in combat roles, taking the place of the retired F-14, A-6 Intruder, S-3 Viking, and KA-6D. The Super Hornet is about 20% larger, 3,000 kg heavier empty, and 6,800 kg heavier at maximum weight than the original Hornet. The Super Hornet carries 33% more internal fuel, increasing mission range by 40% over the „Legacy“ Hornet. At the end of 2008, Boeing has delivered 367 Super Hornets to the US Navy. Strike Fighter Squadron 137 (VFA-137), nicknamed the „Kestrels“ after the native North American Falcon, is a United States Navy F/A-18E Super Hornet squadron stationed at NAS Lemoore in California. VFA-137 was established on July 2, 1985, and started with flying the F/A-18A Hornet soon afterwards. In the course of their 23-year history, the Kestrels have a safety record that includes over 90,000 mishap-free flight hours. In 1992 they changed their F/A-18A models into C models. In September 1992, the squadron completed a homeport change to Lemoore, CA and transitioned to the night attack capable Lot XV F/A-18C. In May 1993, the squadron joined Carrier Air Wing TWO and embarked on board USS Constellation (CV-64) for their first Western Pacific deployment in November 1994. On this deployment, and the 1997 deployment, the Kestrels patrolled the skies over Iraq, enforcing the United Nations no-fly zone in support of Operation SOUTHERN WATCH. In 1999 and again in 2001, the Kestrels employed precision-guided ordnance against Iraq as part of a Coalition Forces response to repeated violations of the no-fly zone. In June 2003, after having participated in over 500 operations over Iraq, the Kestrels returned back to NAS Lemoore and began with the transition to the new F/A-18E Super Hornet, becoming the third F/A-18E squadron in the U.S. Navy. Strike Fighter Squadron 105 (VFA-105) is also known as the „Gunslingers“ and is based at NAS Oceana in Virginia, on the east coast of the States. Their background starts in 1967 when flying the new A-7A Corsair II. The „Gunslingers“ fly the F/A-18E Super Hornet since July 2006, being the first squadron to do so at NAS Oceana. In March 2007, VFA-105 became the first operational Navy strike fighter squadron to be commanded by a female when CDR Sara Joyner took command.

Form hergestellt und im Eigentum von Revell GmbH & Co. KG. Wiederrechtliche Nachahmungen werden gerichtlich verfolgt.
Ce produit est propriété de la société Revell GmbH & Co. KG. Toute utilisation ou duplication frauduleuse fera l'objet de poursuites en justice.
Modelado y en propiedad de Revell GmbH & Co. KG. Imitaciones ilícitas serán perseguidas por la ley.
Forma prodotta dalla Revell GmbH & Co. KG. e di proprietà della stessa impresa, la quale procederà legalmente contro ogni imitazione abusiva.
Môdl na Revell GmbH & Co. KG. vlastníctvom je ochránená. Lícitovaním kopírovaním alebo predajom súhlasíme s tým, že môdl je v našej výhradnej vlastníctve.
Design utviklet av og eies av Revell GmbH & Co. KG. Etterligning uten tillatelse blir gjestattet for rettslig forfølgelse.
Prodottoje i pravno vlasnosti firme Revell GmbH & Co. KG. Nalegajna podrobila je zabranjeno pod odgovornostjo izdelovalca.
Model, Revell GmbH & Co. KG. firmasının mülkiyeti altında imal edilmiştir. Kanununa aykırı taklitler mahkumata tabii edilecektir.
A forma odličiljena je a tologiovojig biteljena a Revell GmbH & Co. KG. A jopolivna odličiljena je hamščinstvovkat bitelščolig odličiljena.
Model manufactured by and property of Revell GmbH & Co. KG. Illegal imitations are subject to prosecution.

Vorm vervaardigd door en eigendom van Revell GmbH & Co. KG. Onrechtmatige nabootsing worden gerechtelijk vervolgd.
Formas produzidas e de propriedade da Revell GmbH & Co. KG. Cópias não autorizadas serão processadas juridicamente como determinado na lei.
Modelen tillverkad och tillhör Revell GmbH & Co. KG. All kopiering beivras enligt lagen om upphovsrätt.
Formen er fremstillet af Revell GmbH & Co. KG. som også har ejendomsret. Lovstridige efterligninger søgges.
Модель изготовлена и принадлежит собственности фирмы Revell GmbH & Co. KG. Противозаконные подделки преследя и отсу в судебном порядке.
Η μορφή κατασκευαστηκε και περιηλθε ιδιοκτησια της Revell GmbH & Co. KG. Οι παρανομες μιμησεις θα καταδικωνται δικαστικως.
Tvor byl vyvíjen firmou Revell GmbH & Co. KG. a je jejím vlastnictvím. Protí nezákonným napodobením se bude postupovat soudní cestou.
Forma je proizvedena in je vlasništvo Revell GmbH & Co. KG. Neovlašćena kopije bodo pravno kaznjene.

Benötigte Farben/Used Colours

Benötigte Farben / Paintures nécessaires / Pinturas necesarias / Colori necessari / Tarvittavat värit / Nødvendige farver / Potrzebne kolory / Gerekti renkler / Szükséges színek
 Required colours / Benodigde kleuren / Tintas necessárias / Använda färger / Du trenger følgende farger / Необходимые краски / Απαιτούμενα χρώματα / Potrebni barvy / Szükséges színek / Potrebne barve

A weiß, matt 5 white, matt blanc, mat wit, mat blanco, mate branco, fosco bianco, opaco vit, matt valkoinen, himmeä hvid, mat hvit, matt белый, матовый biely, matowy λευκό, ματ beyaz, mat bílá, matná fehér, matt bela, mat	B eisen, metallic 91 steel, metallic coloris fer, métallique ijzerkleurig, metallic ferroso, metalizado ferro, metálico ferro, metallico järnfärg, metallic teräksvärinen, metallikillo jern, metallak jern, metallic стальной, металллик želazo, metaliczny σιδηρού, μεταλλικό demir, metalik železná, metaliza vas, metáll železna, metalik	C Hellgrau, matt 76 Light grey, matt Gris clair, mat Lichtgrjjs, mat Gris claro, mate Cinzenlo-claro, mate Grigio chiaro, opaco Ljusgrå, matt Vaaleanharmaa, matta Lysegrå, matt Lysgrå, matt Светло-серый, матовый Jasnoszary, matowy Γκρι ανοιχτό, ματ Açik gri, mat Világosszürke, matt Svëtle šedivá, matná Svetlosiva, brez leska	D Dunkelgrün, matt 68 Dark green, matt Vert foncé, mat Donkergroen, mat Verde oscuro, mate Verde escuro, mate Verde scuro, opaco Mörkgrön, matt Tummanvihreä, matta Merkegrøn, mat Mørkgrøn, matt Темно-зеленый, матовый Prznozielony, matowy Πράσινο σκούρο, ματ Koyu yeşil, mat Sötétzöld, matt Tmavozelená, matná Temnozelená, brez leska	E anthrazit, matt 9 anthracite grey, matt anthracite, mat antraciet, mat antracita, mate antracite, fosco antracite, opaco antracit, matt antrasiti, himmeä koksgrå, mat antrasit, metallic антрацит, матовый antracyt, matowy άνθρακι, ματ antrasit, mat antracit, matná antracit, matt tamno siva, mat	F grüngrau, matt 67 greenish grey, matt gris vert, mat groengrijs, mat gris verdoso, mate cinzenlo verde, fosco grigio verde, opaco gröngrå, matt vihreänharmaa, himmeä gröngrå, mat gröngrå, matt серо-зеленый, матовый zielonoszary, matowy γκριζοπράσινο, ματ yeşil gri, mat zelenošedá, matná zöldesszürke, matt zeleno siva, mat	G karminrot, matt 36 carmin red, matt vert rouge carmin, mat karmijnrood, mat carmin, mate vermelho carmin, fosco rosso carminio, opaco karmindir, matt karmiinipunainen, himmeä karmindir, mat karmindir, matt красный кармин, матовый karminowy, matowy κόκκινο δαίηδο, ματ lál rengi, mat krbové červená, matná kárminpiros, matt šrninka rdeča, mat	H seegrün, matt 48 sea green, matt vert d'eau, mat zeegroen, mat verde mar, mate verde-mar, fosco verde lago, opaco havsgrön, matt merenvihreä, himmeä havgrøn, mat sjagrøn, matt зеленый морской, матовый zieleń morska, matowy πράσινο λιμνής, ματ göl yeşili, mat mořská zelená, matná tengerzöld, matt morsko zelena, mat
I aluminium, metallic 99 aluminium, metallic aluminium, métallique aluminium, metallic aluminio, metalizado aluminio, metalico alluminio, metallico aluminium, metallic aluminium, metalikillo aluminium, metallak aluminium, metallic aluminium, metallic алюминиевый, металллик aluminium, metaliczny αλουμινίου, μεταλλικό aluminium, metalik hniková, metaliza aluminium, metáll aluminium, metalik	J grau, matt 57 grey, matt gris, mat gris, mat gris, mat gris, mate cinzenlo, fosco grigio, opaco grå, matt harmaa, himmeä grå, mat grå, matt серый, матовый szary, matowy γκρι, ματ gri, mat sedá, matná szürke, matt siva, mat	66% K 34% weiß, matt 5 white, matt blanc, mat wit, mat blanco, mate branco, fosco bianco, opaco vit, matt valkoinen, himmeä hvid, mat hvit, matt белый, матовый biely, matowy λευκό, ματ beyaz, mat bílá, matná szürke, matt siva, mat	L rost, matt 83 rust, matt rouille, mat roest, mat orin, mate ierugem, fosco color ruggine, opaco rost, matt ruoste, himmeä rust, mat rust, matt ржавчина, матовый rdzawy, matowy χρώμα οξυρίας, ματ pas rengi, mat rezavá, matná rozszda, matt rjava, mat	90% M 10% Hellgrau, matt 76 Light grey, matt Gris clair, mat Lichtgrjjs, mat Gris claro, mate Cinzenlo-claro, mate Grigio chiaro, opaco Ljusgrå, matt Vaaleanharmaa, matta Lysegrå, matt Lysgrå, matt Светло-серый, матовый Jasnoszary, matowy Γκρι ανοιχτό, ματ Açik gri, mat Világosszürke, matt Svëtle šedivá, matná Svetlosiva, brez leska	N bronzegrün, matt 65 bronze green, matt vert bronze, mat bronssegroen, mat verde bronceo, mate verde bronze, fosco verde bronzo, opaco bronsgrön, matt pronssinvihreä, himmeä bronzegrøn, mat bronssegrøn, matt бронзово-зеленый, матовый brązowozielony, matowy πράσινο μπρούτζου, ματ bronz yeşili, mat bronzové zelená, matná bronzzöld, matt bronza zelena, mat	O gelb, matt 15 yellow, matt jaune, mat geel, mat amarillo, mate amarlo, fosco giallo, opaco gul, matt keltainen, himmeä gul, mat gul, matt желтый, матовый żółty, matowy κίτρινο, ματ sarı, mat žlutá, matná sárga, matt rumena, mat	

Dieser Bausatz wurde in mehrfachen Qualitäts- und Gewichtskontrollen auf Vollständigkeit überprüft. Reklamationen können nur bearbeitet werden, wenn die Bauanleitung, das aus der Kartonage herausgeschnittene EAN-Streifenfeld und der Kassabon eingeschickt werden. Bitte haben Sie Verständnis dafür, dass wir nur Gewährleistung bei aktuellen Artikeln übernehmen können, die im Zeitraum der letzten 24 Monate erworben worden sind. **Unfrei eingesandte Reklamationssendungen werden von uns nicht angenommen!** Einzelteile für Umbauten können gegen Vorkasse erworben werden. Unsere Adresse: Revell GmbH & Co. KG, Abteilung X, Henschelstr. 20-30, 32257 Bünde. Dieser Directservice gilt für die Länder: Deutschland, Benelux, Österreich, Frankreich, Großbritannien. Reklamationen aus den übrigen Ländern werden über die jeweiligen Distributeure abgewickelt. Bitte kontaktieren Sie Ihren Händler.

This Model Kit has been subject to extensive quality and weight checks during the manufacturing process to ensure it leaves our warehouse in perfect condition. We are only able to process applications for missing parts if the following procedure is followed. In all cases the following will be required before we are able to process any request: Original receipt (proof of purchase) original instruction sheets (will be returned) and the bar code cut out of the box. We may not be able to process requests for products that have been discontinued for more than 24 months. Products that are returned directly to us without prior authorisation by a company representative will not be accepted and returned to sender. Replacement parts for conversion or spares will continue to be available however they will incur a handling charge. Please write to: Department X, Revell GmbH & Co. KG, Henschelstr 20-30, 32257 Bünde. This Direct Service is only available in the following markets: Germany, Benelux, Austria, France & Great Britain, Revell GmbH & Co. KG, Boston House, 64-66 Queensway, Hemel Hempstead, Herts, HP2 5HA, Great Britain. For all other markets please contact your local dealer or distributor directly.

Afin de vous donner entière satisfaction et pour nous assurer que tous les éléments nécessaires au montage de votre maquette sont présents dans la boîte, cet article a subi dans son intégralité divers contrôles qualitatifs ainsi que des contrôles de poids. Si toutefois vous deviez nous faire part de certaines réclamations, nous vous prions de bien vouloir vous adresser à votre revendeur habituel, muni de la notice de montage, du code EAN découpé sur la boîte, ainsi que de votre ticket de caisse. Le SAV ne sera assuré que pour les articles ayant été acquis depuis moins de 24 mois. Les pièces de rechange utilisées pour la transformation de maquettes pourront être obtenues en pré-paiement. Dans le cas où vous n'obtiendriez pas satisfaction, vous pouvez vous adresser directement à notre service SAV à l'adresse suivante: REVELL GmbH & Co. KG, Abteilung X, Henschelstraße 20-30, D-32257 Bünde ou Revell GmbH & Co. KG, 14 B, rue du Chapeau Rouge, F-21000 Dijon, France. Pour tous les autres marchés, merci de prendre contact avec votre détaillant ou distributeur.

Deze bouwdoos werd verscheidene malen volledig gecontroleerd op kwaliteit en gewicht. Klachten kunnen slechts in behandeling worden genomen indien de bouwhandleiding, de uit de doos geknipte EAN - streepjescode en de kassabon zijn meegezonden. Wij vragen om uw begrip dat wij alleen garantie kunnen geven voor huidige artikelen die binnen een periode van de laatste 24 maanden zijn gekocht. Onvolledig ingezonden klachten kunnen niet in behandeling worden genomen. Onderdelen voor ombouw kunnen tegen vooruitbetaling gekocht worden. Ons adres is: Revell GmbH & Co. KG, Afdeling X, Henschelstrasse 20-30, 32257 Bünde. Duitsland. Deze directe service geldt alleen voor de volgende landen: Duitsland, Benelux, Oostenrijk, Frankrijk, Groot Brittannië. Klachten afkomstig uit overige landen worden via de eventuele lokale vertegenwoordigers van Revell afgewikkeld. Wij verzoeken U contact op te nemen met uw winkelier.

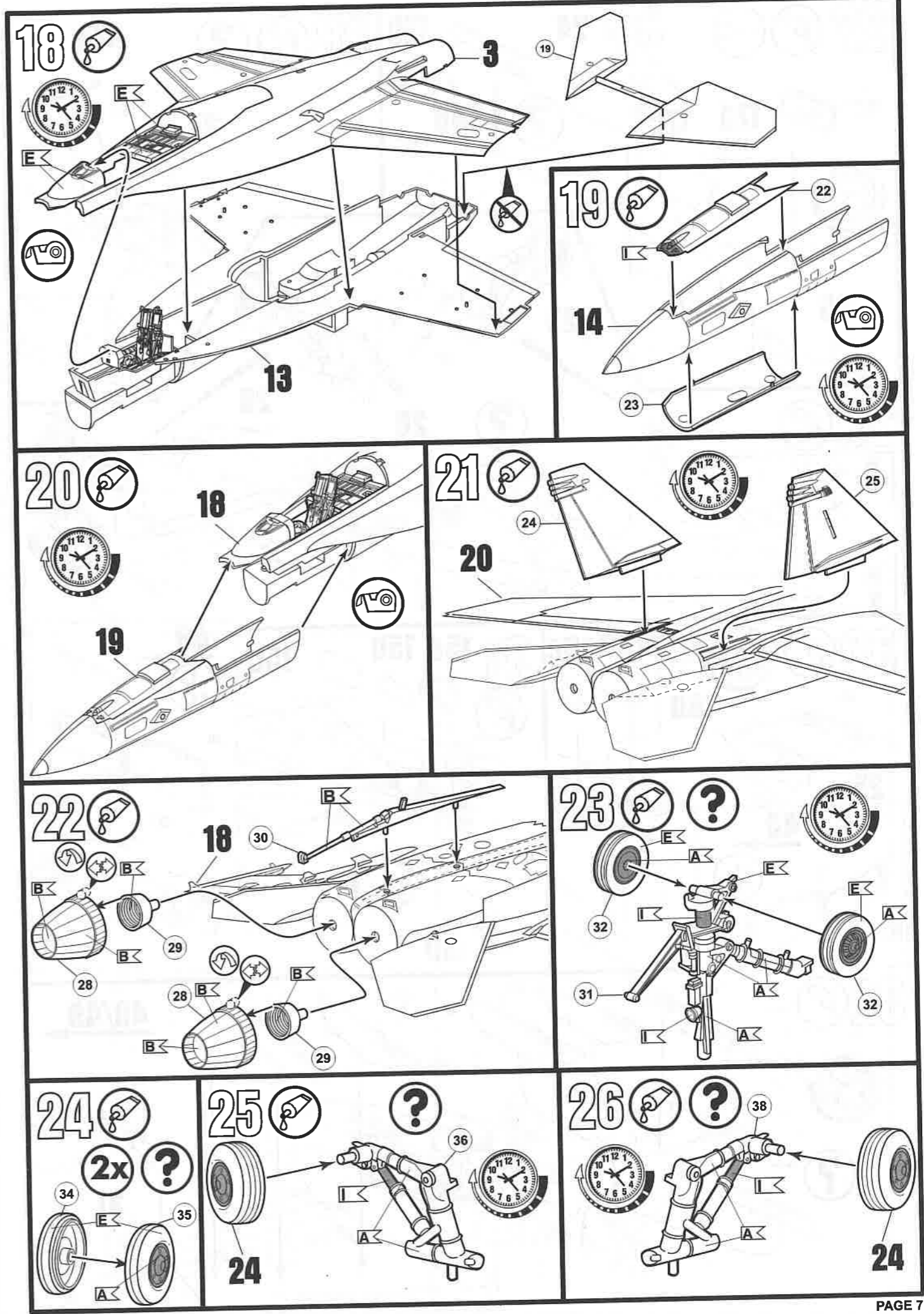
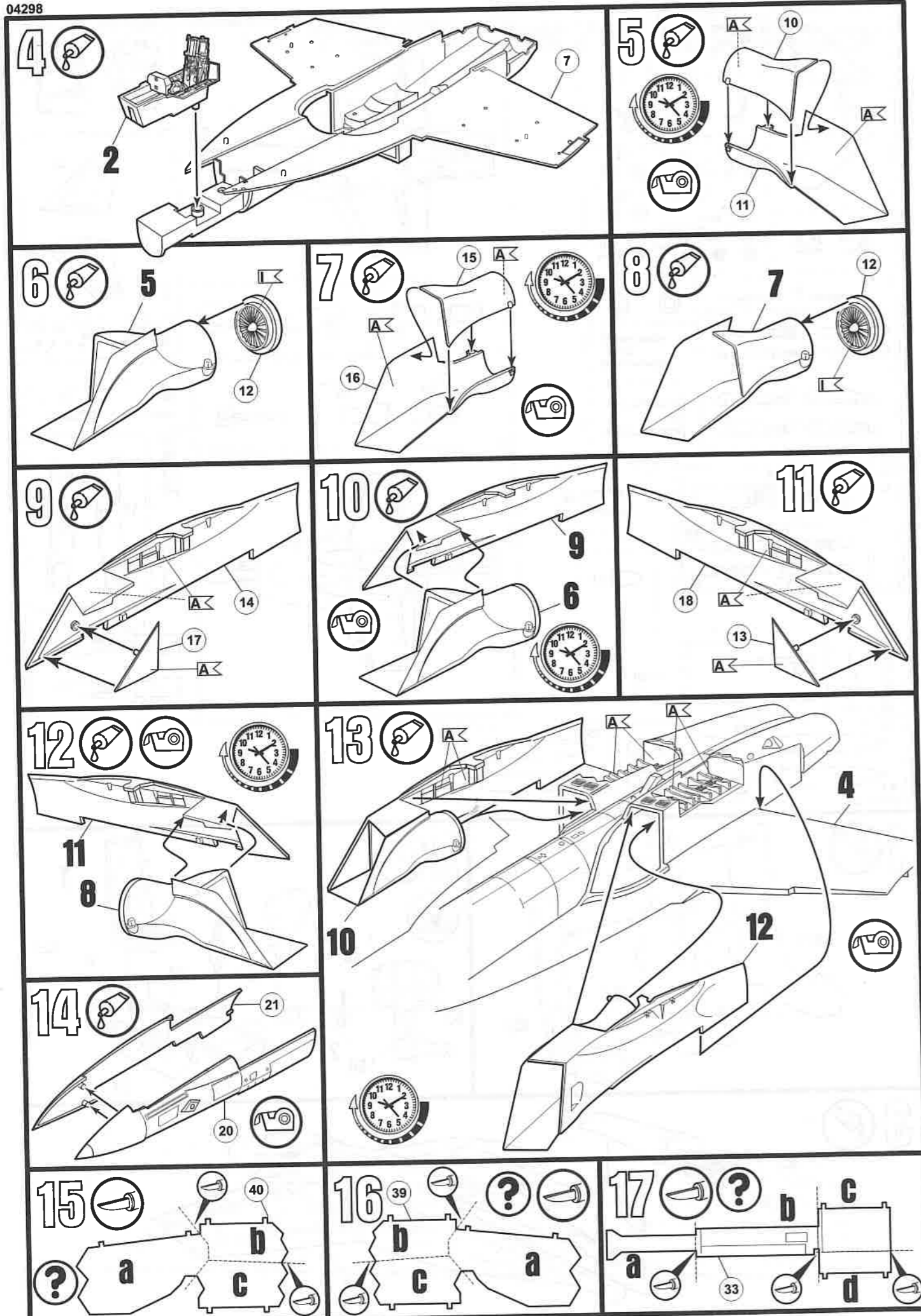

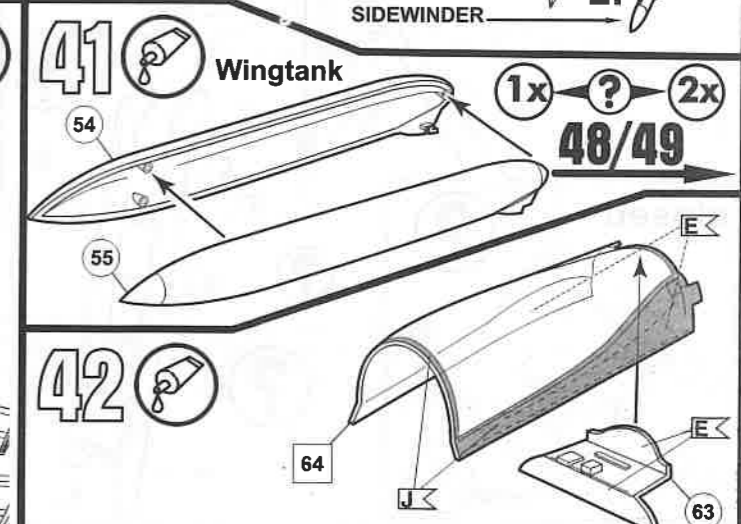
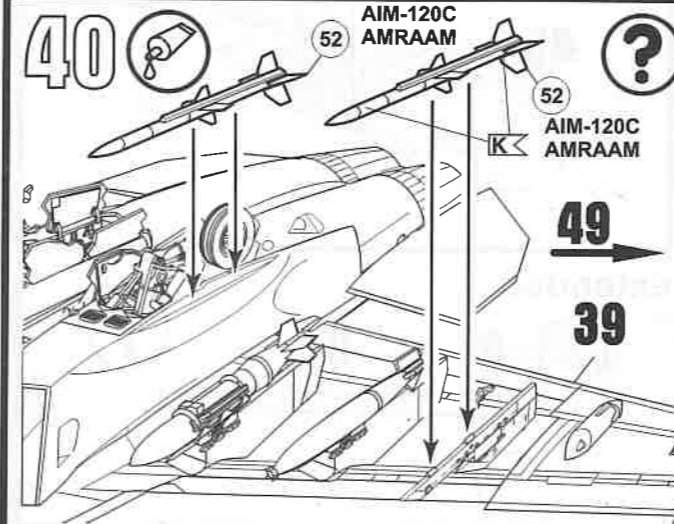
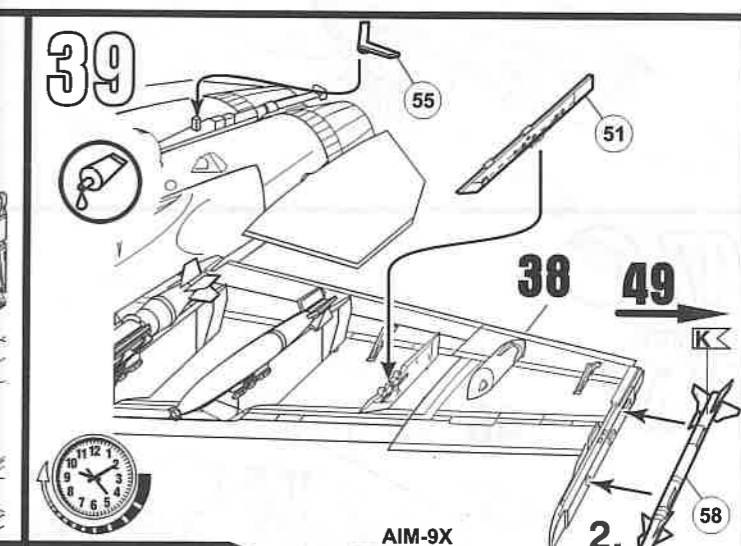
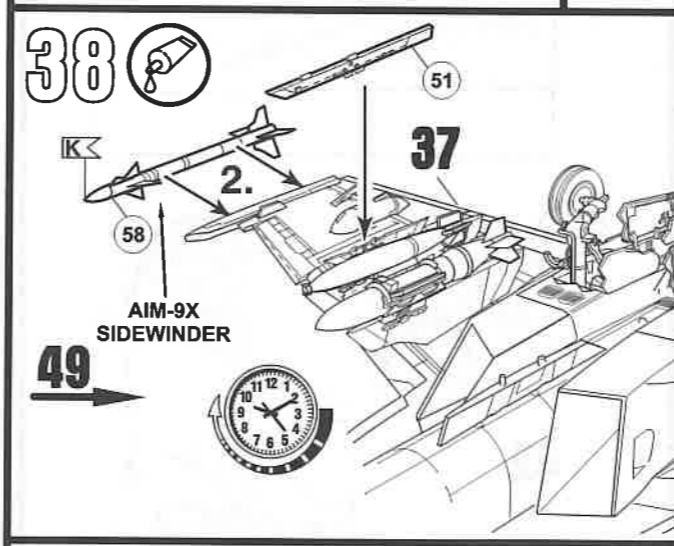
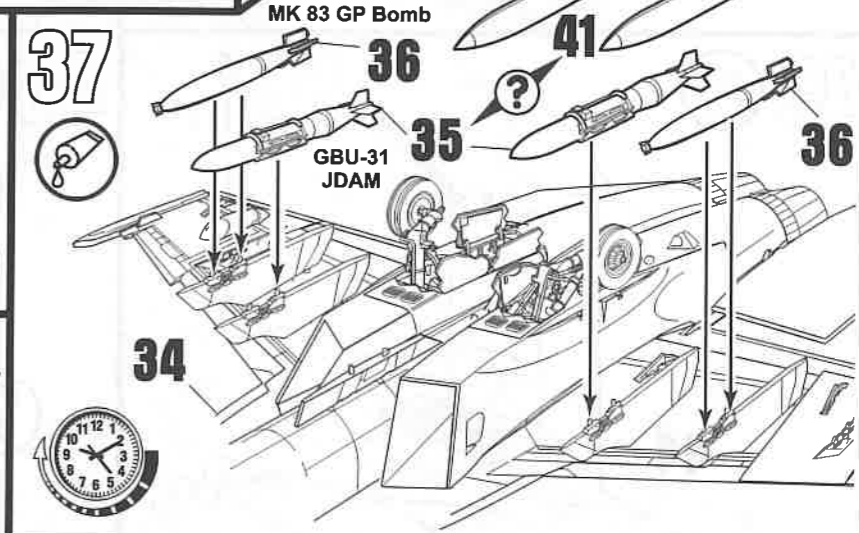
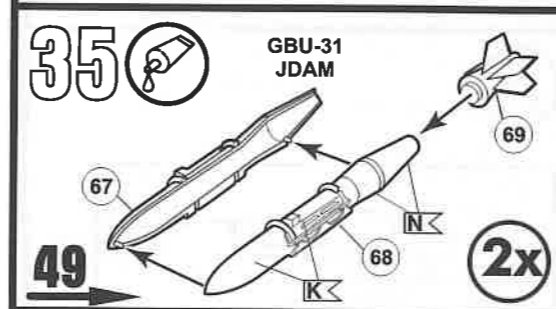
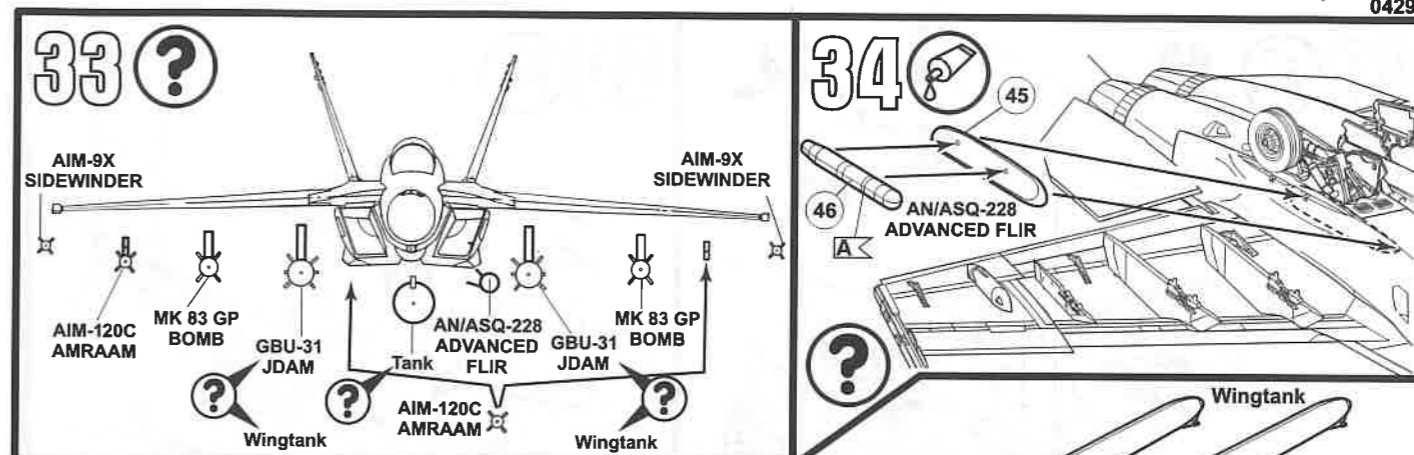
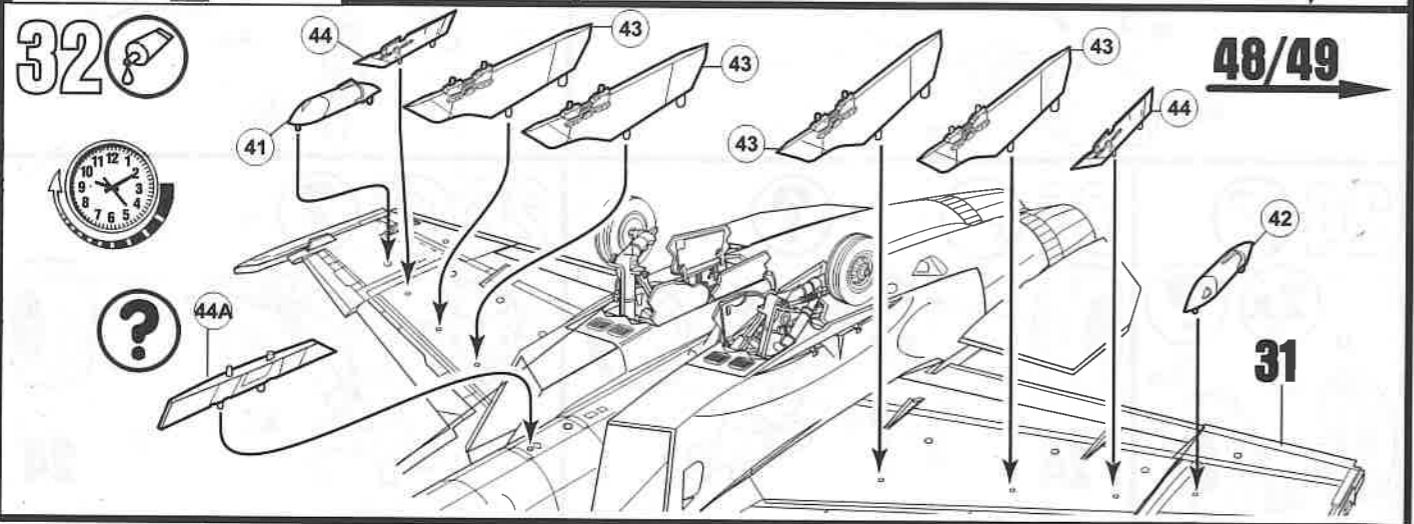
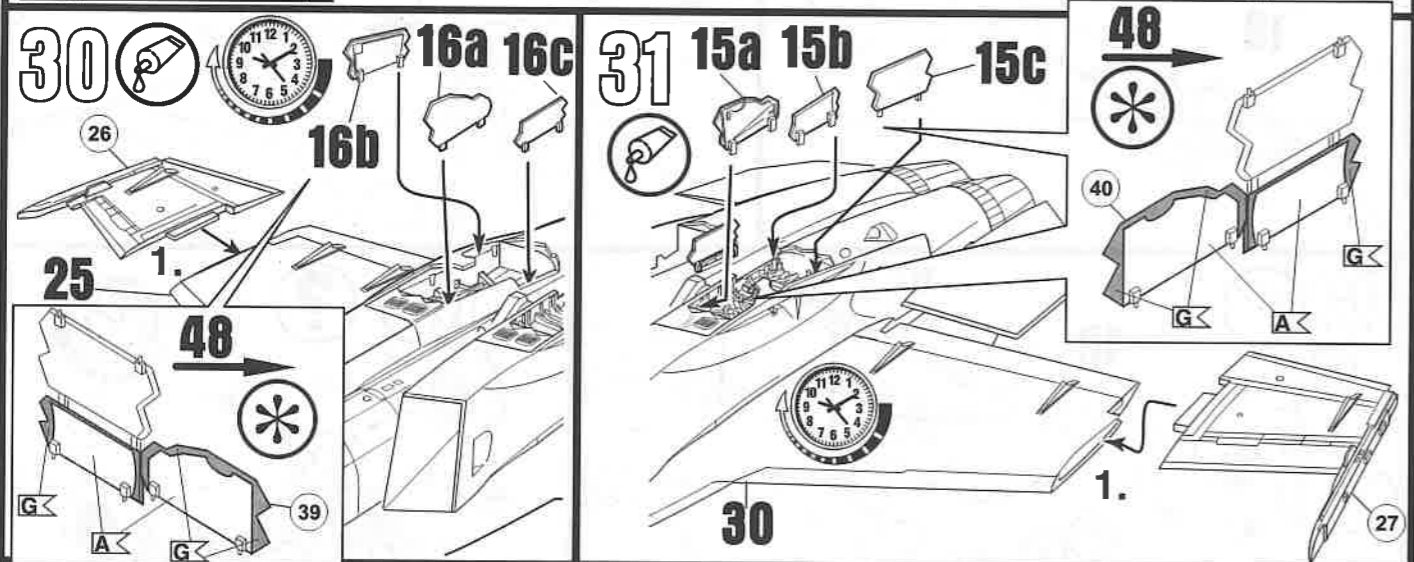
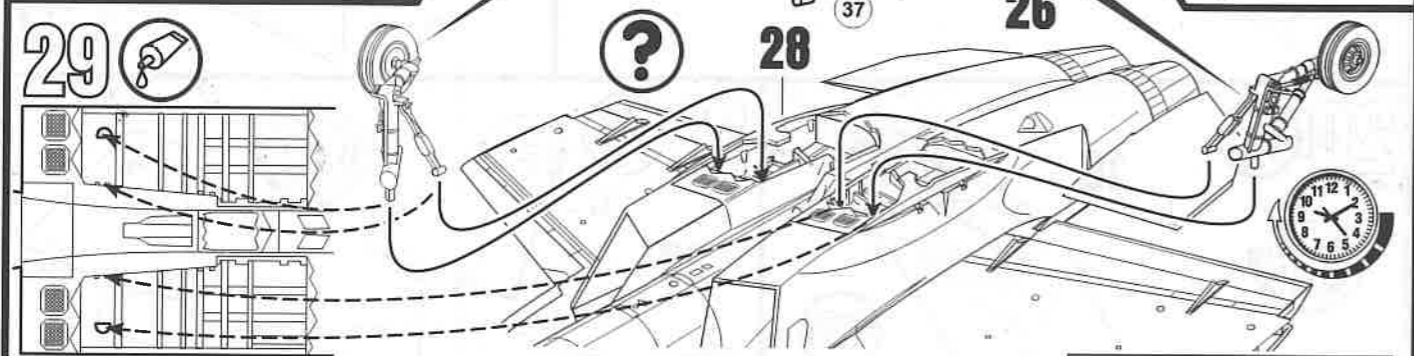
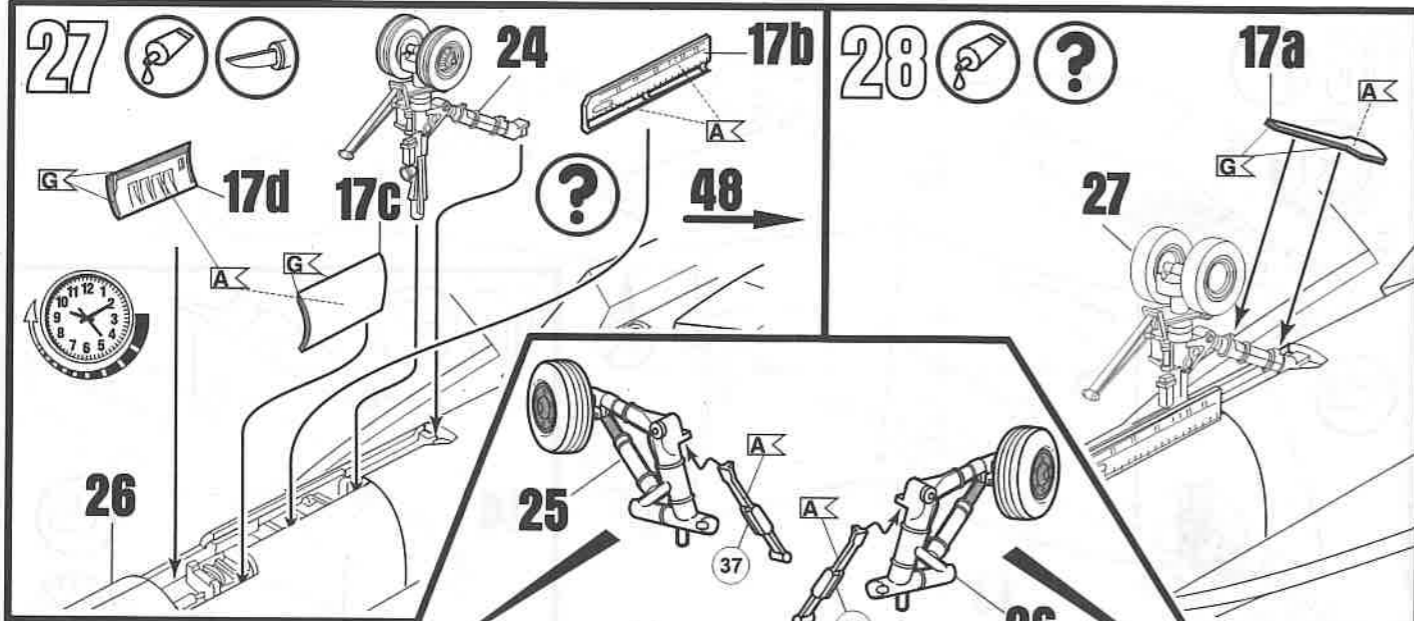

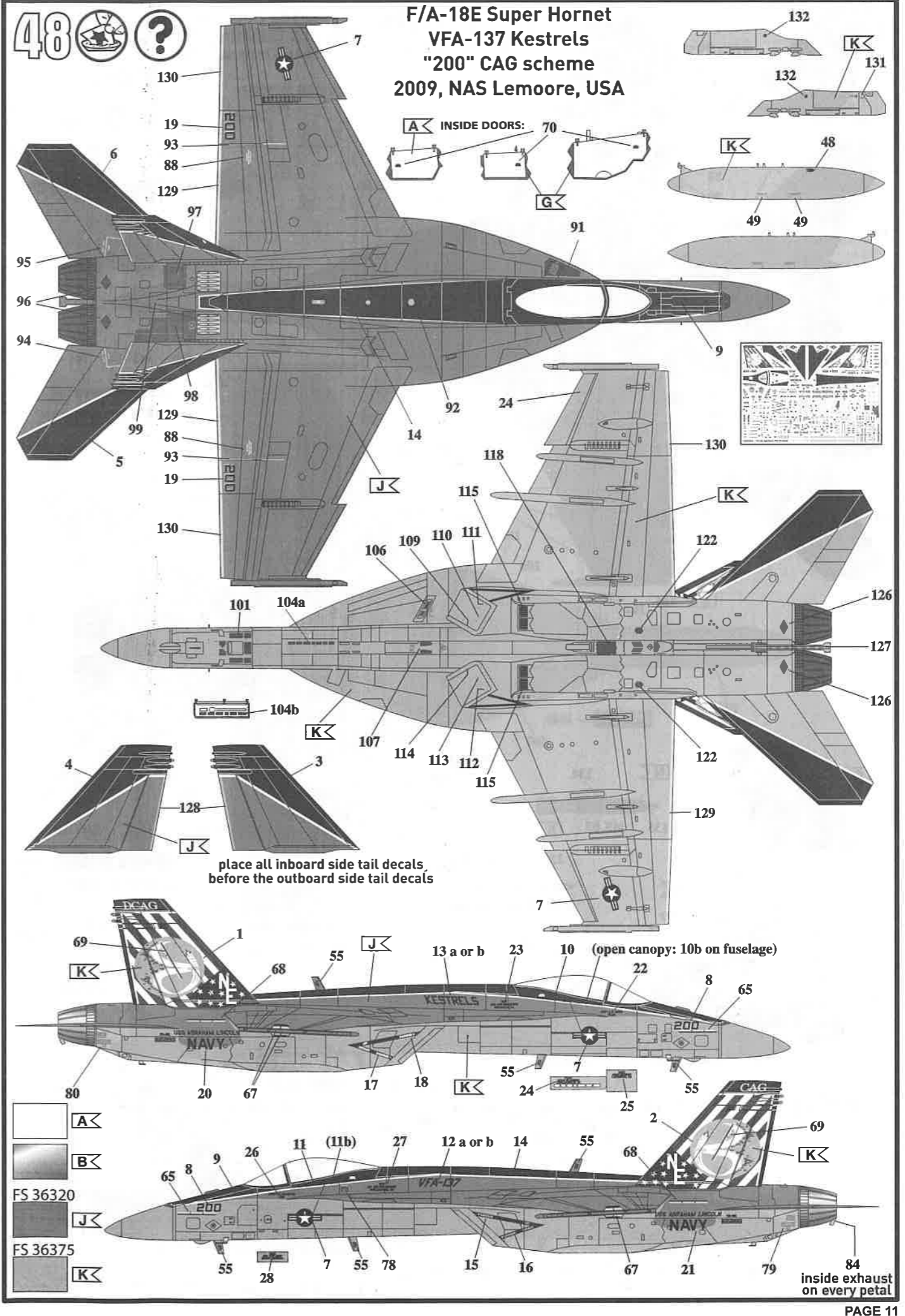
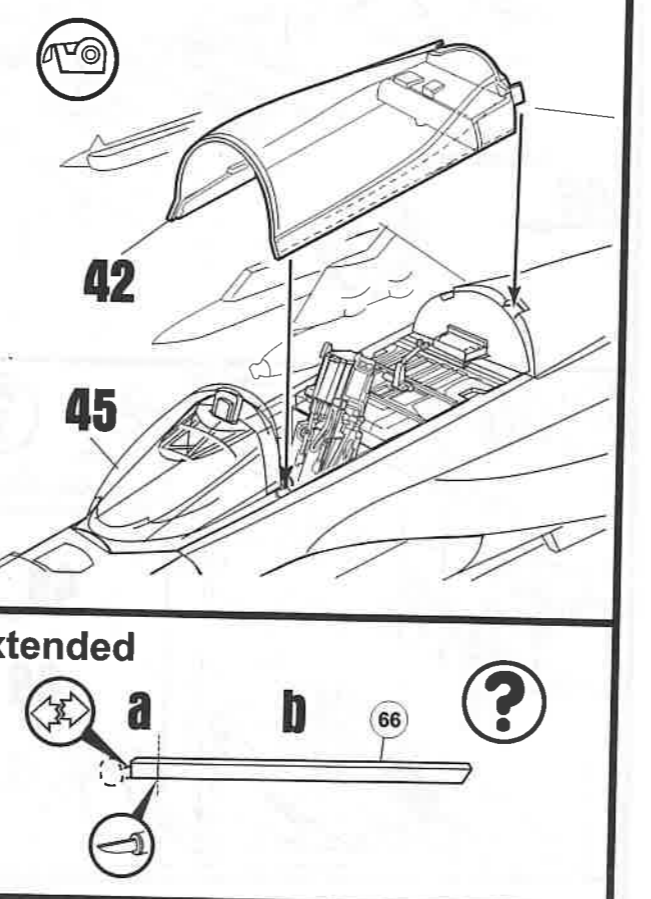
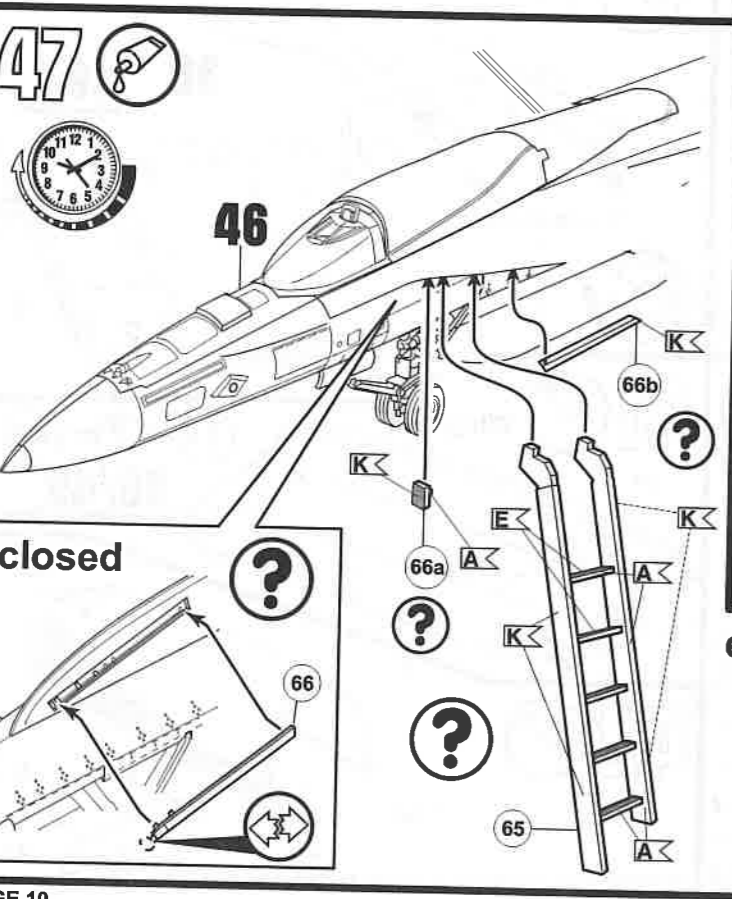
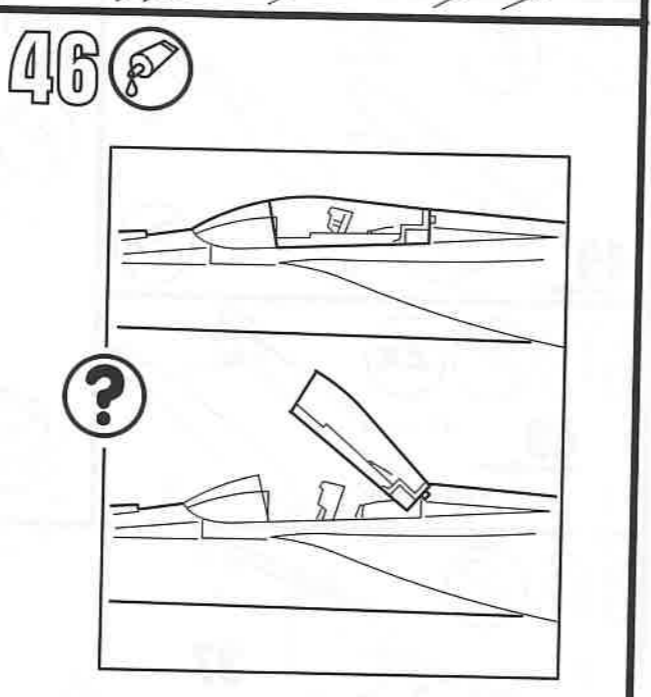
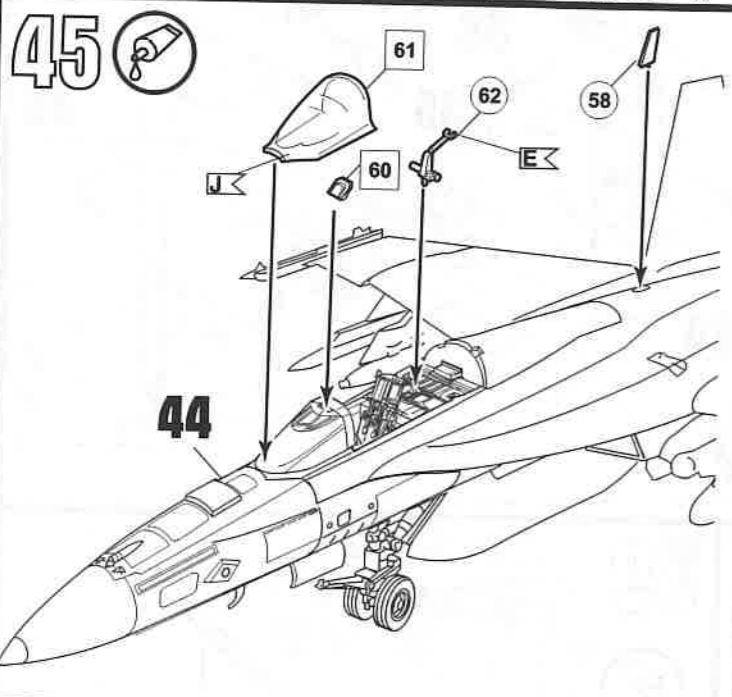
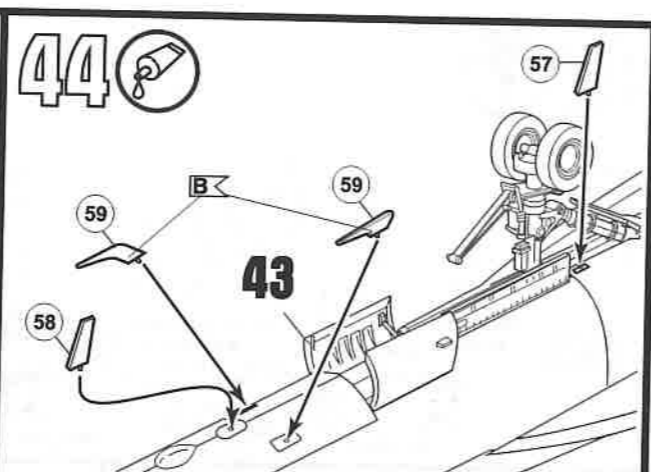
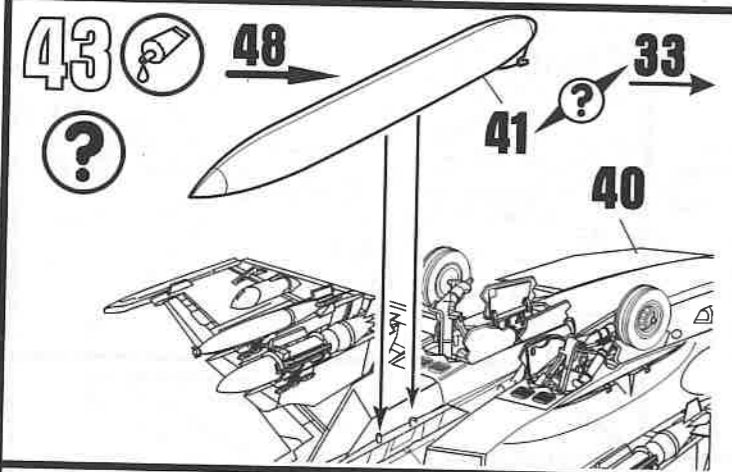

- A
 - B
 - J
 - K
- FS 36320
- FS 36375

49

F/A-18E Super Hornet
VFA-105 Gunslingers "404"
NAS Oceana, USA

