



1/72 SCALE MODEL CONSTRUCTION KIT

A02063

Gloster J-8A/Gladiator Mk.II

GB

The Gloster Gladiator occupies an important place within the history of the RAF. Entering service in 1936, just a few years before the Hawker Hurricane and Supermarine Spitfire, the Gladiator combined features from the past with new innovations. The first RAF fighter to feature a fully enclosed cockpit, the Gladiator was however, still a biplane fighter with a fixed undercarriage. While it was fast for a biplane, with a speed of 257mph, it would still prove to be outclassed by the new era of monoplane fighters that entered service shortly after it. Although it was the last of the RAF's biplane fighters, the Gladiator was still in widespread service at the outbreak of the Second World War. It saw service in France and Norway, as well as more widespread action during the opening rounds of the North African campaign. Here it acquitted itself well, the highly manoeuvrable fighter being able to

dog fight with, and outperform, Italy's similar CR42 Falco. It was only when it encountered the Luftwaffe's superior Messerschmitt Bf109 that the Gladiator was forced into retirement. The Gladiator also saw widespread Foreign Service, the Finns using ski equipped examples against the Russians and various other air arms taking the Gladiator to war. It was also the mount of some of the RAF's most famous pilots. The most successful Gladiator ace, Pat Pattle scored 15 victories flying Gladiators, and the famous author Roald Dahl also flew them. Airfix would like to thank The Shuttleworth Collection, Retro Track and Air and The Jet Age Museum, for their assistance with this project.
Speed: 257mph Range: 428 miles Wingspan: 32ft 3in (9.83m) Length: 27ft 5in (8.36m) Armament: 4 x 0.303in Browning machine guns

FR

Le Gloster Gladiator tient une grande place dans l'histoire de la RAF. Mis en service en 1936, seulement quelques années avant le Hawker Hurricane et le Supermarine Spitfire, le Gladiator était équipé d'innovations en plus de caractéristiques du passé. Le premier avion de chasse de la RAF doté d'un cockpit complètement fermé, il était toutefois un chasseur biplan avec un train d'atterrissage fixe. Même si sa vitesse était rapide pour un biplan (414 km/h), il se révéla surclassé par les nouveaux chasseurs monoplans entrés en service peu après. Dernier chasseur biplan de la RAF, le Gladiator était toujours en service partout lors du commencement de la Deuxième Guerre mondiale. Il fut utilisé en France et en Norvège, ainsi que pour de plus grandes opérations pendant les premières étapes de la campagne en Afrique du Nord où ce chasseur extrêmement maniable réussit en combat

aérien contre le biplan italien CR42 Falco. Ce fut seulement l'apparition du supérieur Messerschmitt Bf109 de la Luftwaffe qui le força à partir en retraite. Le Gladiator fut aussi beaucoup utilisé à l'étranger : les Finlandais se servirent des exemplaires montés sur skis pour combattre les Russes, et l'avion était en service opérationnel au sein d'autres forces aériennes. Quelques-uns des pilotes les plus célèbres de la RAF se trouvèrent aux commandes d'un Gladiator : Pat Pattle, l'as le plus réussi en Gladiator, remporta 15 victoires et l'avion était également piloté par le célèbre auteur Roald Dahl. Airfix tient à remercier la Shuttleworth Collection, Retro Track and Air et le Jet Age Museum pour leur assistance dans ce projet.
Vitesse : 414 km/h ; Autonomie : 689 km ; Envergure : 9,83 m ; Longueur : 8,36 m. Armement : 4 mitrailleuses Browning de 7,7 mm.

DE

Die Gloster Gladiator nimmt in der Geschichte der RAF einen besonderen Platz ein. Sie wurde 1936, nur wenige Jahre vor der Hawker Hurricane und der Supermarine Spitfire, in Dienst gestellt und wies sowohl altbewährte Merkmale als auch Neuerungen auf. Als erster RAF-Jäger mit einem völlig geschlossenen Cockpit war und blieb die Gladiator jedoch ein Doppeldecker-Jäger mit festem Fahrwerk. Mit einer Geschwindigkeit von 414 km/h war sie zwar ein schneller Doppeldecker, aber den neuen, kurz nach ihr in Dienst gestellten Eindecker-Jägern unterlegen. Obwohl sie der letzte Zweidecker-Jäger der RAF war, flog die Gladiator am Anfang des Zweiten Weltkriegs noch viele Einsätze. Sie kam in Frankreich und Norwegen sowie – intensiver – zum Auftakt des Nordafrikafeldzugs zum Einsatz. Hier konnte sie sich als wendiger, der vergleichbaren italienischen CR42 Falco im Luftkampf überlegener Jäger behaupten. Die Gladiator wurde erst

dann in den Ruhestand gezwungen, als sie auf die überlegene Messerschmitt Bf109 der deutschen Luftwaffe stieß. Außerdem wurde die Gladiator intensiv im Ausland eingesetzt, wobei die Finnen mit Skiern ausgerüstete Exemplare gegen die Russen verwendeten und verschiedene andere Luftwaffen die Gladiator im Kriegsgeschehen einsetzten. Außerdem wurde sie von einigen der berühmtesten RAF-Piloten geflogen. Das erfolgreichste Gladiator-Ass, Pat Pattle, verbuchte mit ihr 15 Siege, und auch der berühmte Autor Roald Dahl flog sie. Airfix möchte der Shuttleworth Collection, der Fa. Retro Track and Air und dem Jet Age Museum für ihre Mithilfe bei diesem Projekt danken.
Geschwindigkeit: 414 km/h; Reichweite: 689 km; Spannweite: 9,83 m; Länge: 8,36 m.
Bewaffnung: 4 Browning-Maschinengewehre Kaliber 7,7mm.

ES

El Gloster Gladiator ocupa un lugar destacado en la historia de la RAF. Entró en servicio en 1936, pocos años después del Hawker Hurricane y el Supermarine Spitfire, combinando características del pasado e importantes novedades. Aunque fue el primer caza de la RAF con cabina totalmente cerrada, el Gladiator seguía siendo un biplano con tren de aterrizaje fijo. Para tratarse de un biplano alcanzaba elevadas velocidades de hasta 414 km/h., pero pronto quedaría obsoleto con surgimiento de los nuevos monoplanos que entraron en servicio muy poco tiempo más tarde. El Gladiator fue el último de los cazas biplanos de la RAF, siendo muy utilizado hasta el estallido de la Segunda Guerra Mundial. Entró en servicio en Francia y Noruega, y realizó numerosos servicios durante los primeros estadios de la campaña norteafricana. Su actuación en este escenario fue muy positiva, demostrando su maniobrabilidad y capacidad para entrar en combate e incluso

superar al avión italiano similar, el CR42 Falco. Sin embargo, con la entrada en servicio del Messerschmitt Bf109 de la Luftwaffe, claramente superior, el Gladiator se vio abocado a la jubilación. También fue muy utilizado por el servicio extranjero: Finlandia luchó contra los rusos con unidades equipadas con esquís y otros varios ejércitos lo utilizaron en batalla. También fue el avión de algunos de los más famosos pilotos de la RAF. Pat Pattle, el más conocido de los ases del Gladiator, contabilizó 15 victorias. También lo pilotó el famoso escritor Roald Dahl. Airfix desea agradecer a The Shuttleworth Collection, Retro Track and Air y The Jet Age Museum la ayuda prestada para este proyecto.
Velocidad: 414 km/h; Autonomía: 689 km; Envergadura: 9,83 m; Longitud: 8,36 m. Armamento: 4 ametralladoras Browning de 7,7 mm.

SE

Gloster Gladiator spelar en viktig historisk roll för brittiska RAF. Gladiator, som inleddes sin tjänstgöring 1936, endast några få år efter Hawker Hurricane och Supermarine Spitfire, uppvisade en kombination av gårdagens funktioner och nya innovationer. Gladiator var det första RAF-jaktplanet som hade en helt sluten cockpit, men utgjorde fortfarande ett dubbelvingat plan med ett fast landningsställ. Toppfarten 414 km/h var snabbt för ett dubbelvingat plan, men planet skulle ändå komma att utklassas av den nya tidens monovingade jaktplan som introducerades en kort tid efteråt. Trots att Gladiator var det sista av RAF:s dubbelvingade jaktplan användes det flitigt vid Andra världskrigets utbrott. Planet sattes in över Frankrike och Norge, och speciellt i inledningen av den nordafrikanska kampanjen där dess imponerande manövrerbarhet innebar att det kunde mäta

sig väl med sin italienska motsvarighet CR42 Falco under luftstriderna. Det var endast när Gladiator ställdes inför Luftwaffes överlägsna Messerschmitt Bf109 som planet tvingades in i pension. Gladiator användes även av andra länder: Finland satte in skidförsedda exemplar mot ryska plan, och även andra flygvapen brukade Gladiator i krigssyfte. Flera av RAF:s mest berömda piloter har flugit detta plan. Det mest berömda Gladiator-asset Pat Pattle svarade för 15 segrar i en Gladiator. Även den berömda författaren Roald Dahl flög detta plan. Airfix tackar The Shuttleworth Collection, Retro Track and Air och The Jet Age Museum för deras hjälp med detta projekt.
Hastighet: 414 km/h; Räckvidd: 689 km; Spännvidd: 9,83 m; Längd: 8,36 m. Bevärning: 4 st. 7,7 mm Browning-kulsprutor.

FOR BEST RESULTS: Surfaces to be painted should be clean - before parts are removed from the sprue, wash in warm, soapy water, rinse and dry thoroughly. Stir paints thoroughly before use.

PLEASE NOTE: Some parts in the kit may not be required to build the model specified.



Assembly Instructions

GB Study drawings and practise assembly before cementing parts together. Carefully scrape paint from cementing surfaces. All parts are numbered. Paint small parts before assembly. To apply decals cut sheet as required, dip in warm water for a few seconds, slide off backing into position shown. Use in conjunction with box artwork. Not appropriate for children under 36 months of age, due to the presence of small detachable parts.

FR Étudier attentivement les dessins et simuler l'assemblage avant de coller les pièces. Gratter soigneusement toute peinture sur les surfaces à coller. Toutes les pièces sont numérotées. Peindre les petites pièces avant l'assemblage. Pour coller les décalcomanies, découper le motif, le plonger quelques secondes dans de l'eau chaude puis le poser à l'endroit indiqué en décollant le support papier. Utiliser conjointement avec les illustrations sur la boîte. Ne convient pas aux enfants de moins de 36 mois – présence de petits éléments détachables.

DE Vor dem Zusammenkleben der Teile die Zeichnungen sorgfältig ansehen und die zu verklebenden Teile zur Vermeidung möglicher Fehler versuchsweise zusammenfügen. Dann an den Klebeflächen vorhandene Farbbeschichtung vor dem Zusammenkleben vorsichtig abkratzen. Alle Bestandteile sind mit Nummern versehen. Kleine Teile vor dem Zusammenbau bemalen. Abziehbilder wie gewünscht ausschneiden. Vor dem Anbringen einige Sekunden in warmes Wasser tauchen und dann vom Trägerpapier in ihre vorgesehene Position schieben. Dabei die Abbildungen auf der Schachtel beachten. Nicht für Kinder unter 36 Monaten geeignet, da abnehmbare bzw. lose angebrachte Kleinteile enthalten sind.

ES Estudiar los dibujos y practicar el montaje antes de pegar las piezas. Raspar cuidadosamente la pintura en las superficies de contacto antes de pegar las piezas. Todas las piezas están numeradas. Es conveniente pintar las piezas pequeñas antes de su montaje. Para aplicar las calcomanías, cortarlas de la hoja, sumergirlas en agua tibia durante unos segundos y deslizarlas a la posición indicada. Utilizar en conjunción con la ilustración de la caja. No es adecuado para niños menores de 36 meses, ya que contiene piezas pequeñas que podrían soltarse.

IT Studiare i disegni ed esercitarsi a montare i vari pezzi prima di fissarli con la colla. Raschiare con cura le tracce di vernice dalle superfici da incollare. Tutti i pezzi sono numerati. Verniciare i pezzi di piccole dimensioni prima di montarli. Per applicare le decalcomanie, ritagliare il foglio nel modo richiesto, immergere in acqua calda per alcuni secondi, quindi staccare la decalcomania dalla carta di supporto e posizionarla nel punto desiderato. Usare le decalcomanie come indicato nell'illustrazione riportata sulla confezione. Non adatto a bambini di età inferiore a 36 mesi per la presenza di componenti di piccole dimensioni che potrebbero staccarsi.

DK Studér tegningerne nøje og forsøg at sætte delene sammen, inden de klæbes sammen. Skrab forsigtigt malingen af de overflader, der skal klæbes sammen. Alle dele er nummererede. Små dele skal males, før de monteres. Overføringsbillederne påføres ved at klippe dem ud af arket, som påkrævet, dyppe dem i varmt vand i nogle få sekunder, hvorefter underlaget glides af i de viste positioner. Påføres ifølge illustrationerne på æsken. Ikke egnet til børn under 3 år på grund af tilstedeværelse af små aftagelige dele.

NL Tekeningen bestuderen en delen in elkaar zetten alvorens deze te lijmen. Lak voorzichtig van lijmvlakken afschrappen. Alle delen zijn genummerd. Kleine delen vóór montage verven. Voor aanbrengen van stickers, gewenste stickers uit het vel knippen, een paar seconden in warm water dompelen en dan van het schutblad af op afgebeelde plaats schuiven. Hierbij afbeelding op doos raadplegen. Niet geschikt voor kinderen onder 3 jaar, omdat kleine deeltjes gemakkelijk kunnen losraken.

SE Studera bilderna noggrant och sätt ihop delarna innan du limmar ihop dem. Skrapa försiktigt bort färg från limmade delar. Alla delarna är numrerade. Måla smådelarna före ihopsättning. Sätt fast dekalerna genom att klippa arket, doppa i varmt vatten några sekunder och låta baksidan glida på plats som bilden visar. Använd enligt bildanvisningarna på kartongen. Rekommenderas ej för barn under 3 år. Innehåller löstagbara smådelar.















FI Tutustu piirroksiin ja harjoittele kokoamista, ennen kuin liimaat osat yhteen. Raaputa maali varovasti pois liimattavilta pinnoilta. Kaikki osat on numeroitu. Maalaa pienet osat ennen kokoamista. Siirtokuvien kiinnittämiseksi leikkaa ne arkista tarpeen mukaan. Kasta kuva lämpimään veteen muutaman sekunnin ajaksi, anna takapuolen liukua kuvalle osoitettuun kohtaan. Käytetään yhdessä laatikon kuvituksen kanssa. Ei suositella alle kolmivuotiaille lapsille. Paljon irrotettavia pikkuosia.

PT Estudar atentamente os desenhos e experimentar a montagem. Raspar cuidadosamente as superfícies de modo a eliminar pintura antes de colar. Todas as peças estão numeradas. Pintar as pequenas peças antes de colar. Para aplicar as decalcomanias, cortar as folhas e mergulhar em água morna por alguns segundos, depois deslizar e aplicar no respectivo lugar, como indicado nas ilustrações na caixa. Não convém a uma criança de menos de 36 meses devido à presença de pequenos elementos destacáveis.

PL Przed przystąpieniem do sklejania przestuduj uważnie rysunki i przećwicz składanie części. Ostrożnie zeskrób ze sklejanych powierzchni farbę. Wszystkie części są ponumerowane. Drobne części pomaluj przed ich złożeniem. Celem przeniesienia kalkomanii wytnij ją z arkusza, zanurz na kilka sekund w letniej wodzie i zsuń z podłoża na wymagane miejsce. Używaj w połączeniu ze wzorami na pudełku. W związku z obecnością wielu drobnych, rozbiernych części, nieodpowiednie dla dzieci poniżej 3 lat.

EL Μελετήστε προσεκτικά τα σχέδια και συναρμολογήστε για πρώτη φορά τα κομμάτια χωρίς να τα συγκολλήσετε. Αφαιρέσετε επιμελώς την πλαστική βαφή από τις επιφάνειες τις οποίες θα συγκολλήσετε. Όλα τα κομμάτια είναι αριθμημένα. Χρωματίστε τα μικρά κομμάτια πριν από τη συναρμολόγηση. Για να κολλήσετε τις χαλκομανίες, κόψετε γύρω από το σχέδιο όπως απαιτείται, βυθίστε το μερικά δευτερόλεπτα σε χλιαρό νερό και μετά τοποθετήστε το στη θέση που υποδεικνύεται, αφαιρώντας τη μεμβράνη που το καλύπτει. Λάβετε υπόψη σας ταυτόχρονα την εικονογράφηση του κουτιού. Ακατάλληλο για παιδιά ηλικίας κάτω των 36 μηνών λόγω ύπαρξης μικρών κομματιών που αποσπώνται.

ASSEMBLY ICON INSTRUCTIONS

<p>Assembly phase Phase de montage Montagephase Fase de montaje Monteringsfasen Fase di montaggio Montagefase Fase de montagem Monteringsfase Κόκοαμισαίη Faza składanania Φάση συναρμολόγησης</p>  	<p>Cement Coller Kleben Pegar Limma Incollare Lijmen Colar Klæbes Liimaa Kleić Συγκολλήστε</p> 	<p>Do not cement together No pas coller Nicht kleben No pegar Limma inte Non incollare Niet lijmen Não colar Skal ikke klæbes Älä liimaa Nie kleić Μη συγκολλήσετε</p> 	<p>Symmetrical assembly Montage symétrique Symmetrischer Aufbau Montaje simétrico Symmetrisk montering Montaggio simmetrico Symmetrische montage Montagem simétrica Symmetrisk samling Symmetriinen asentaminen Montaż symetryczny Συμμετρική Συναρμολόγηση</p> 	<p>Alternative part(s) provided Autre(s) pièce(s) fournie(s) Ersatzteil(e) mitgeliefert Se incluye(n) pieza(s) alternativa(s) Alternativ(a) del(ar) ingår Uno o più componenti alternativi forniti Alternatieve onderdelen meegeleverd Peça(s) alternativa(s) fornecida(s) Alternativ(e) del(e) medfølger Vaihtoehtoiset osat pakkauskassa Dostępne części zamienne Παρέχονται εναλλακτικά κομμάτια</p> 	<p>Repeat this operation Répéter l'opération Vorgang wiederholen Repètir la operación Upprepa åtgärden Ripetere l'operazione De verrichting herhalen Repètir a operação Manøveren gentages Toista toimenpidettä Powtórzyc operację Επαναλάβετε τη διαδικασία</p> 	
<p>Decals Décalcomanias Abziehbild Calcomanias Dekaler Decalcomanie Stickers Decalcomania Billedoverføring Siirtokuvat Kalkomanie Χαλκομανίες</p> 	<p>Crystal part Pièce cristal Kristallteil Pieza de cristal Kristallidel Pezzo cristallo Kristallen onderdeel Peça de cristal Krystalslykke Kristalliosa Część kryształowa Κομμάτι κρυστάλλου</p> 	<p>Weight Lester Beschweren Lastrar Belasta Applicare un peso Verzwaren Lastrar Påfar vægt Aseta vastapaino Obciążyc balastem Επιθέστε βάρος</p> 	<p>Remove by filing Enlever avec une lime Abfeilen Eliminar con lima Ta bort genom att fila Rimuovere con la lima Verwijderen door afvlijen Remova limando Fjern ved at file væk Poista villaamalla Usunąć przy użyciu pilnika Αφαιρέστε λιμάροντας με λίμα</p> 	<p>Drill or pierce Perçer Durchbohren Perforar Borra Trapanare o forare Boren of doorboren Furar Gennembor Poraai tai puhkaise Wywiercić lub przedziurawić Τρυπήστε</p> 	<p>Cut Découper Schneiden Cortar Skär Tagliare Snijden Cortar Skær Leikkaa Przeciąć Κόψτε</p> 	<p>Humbrol paint number No peinture Humbrol Humbrol-Farbnummer No de pintura Humbrol Humbrol färg nummer No vernice Humbrol Humbrol verfnummer No de pintura Humbrol Humbrol malingnummer Humbrol-maalin numero Nr farby Humbrol Νούμερο χρώματος Humbrol</p> 

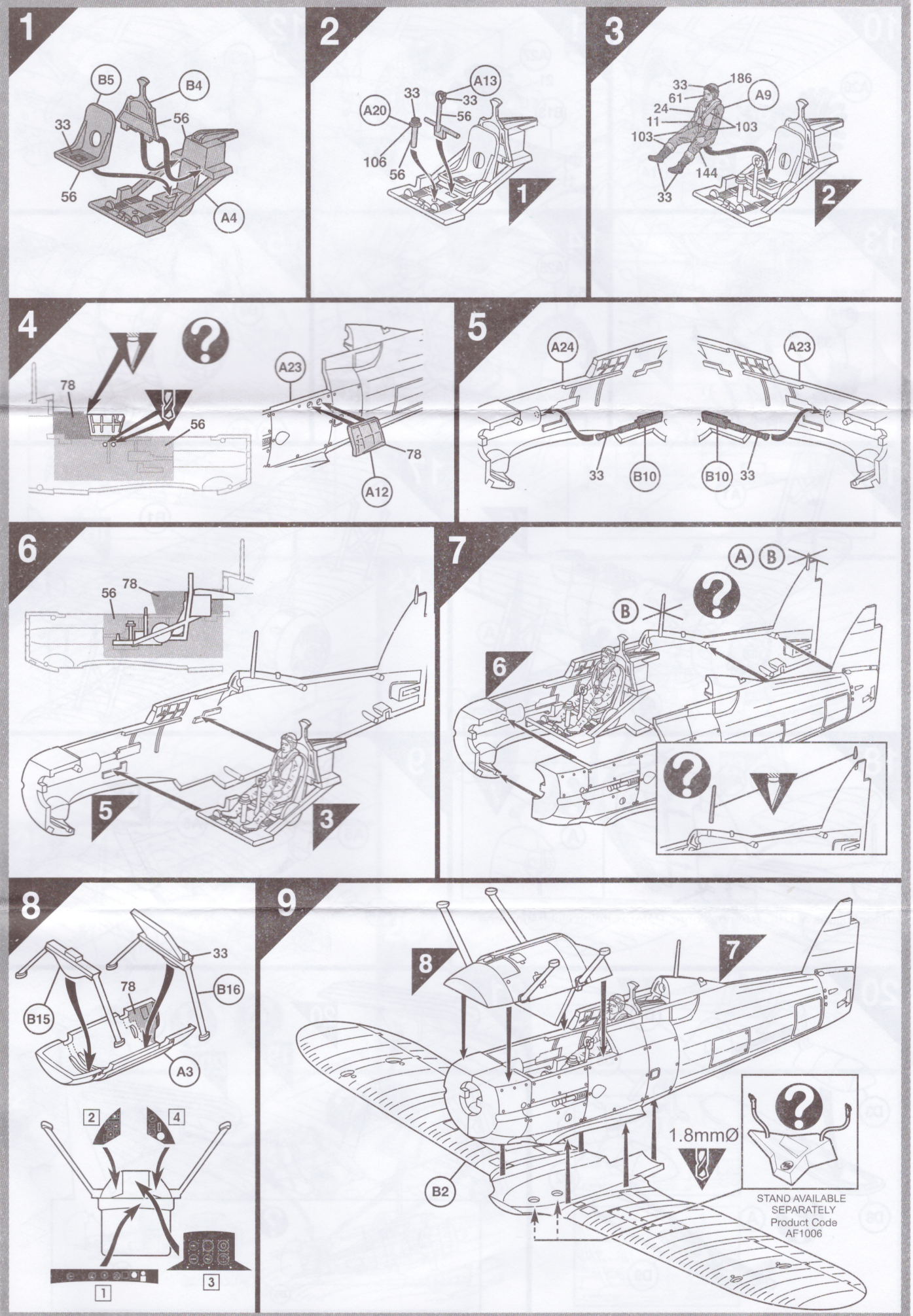

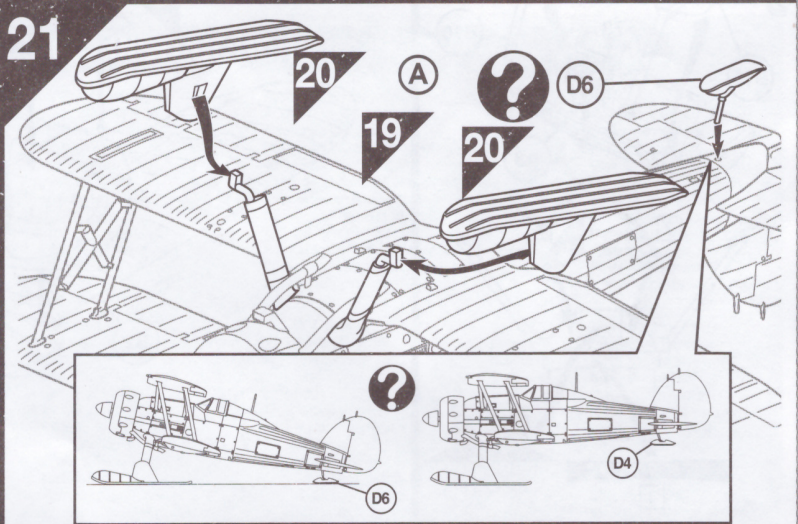
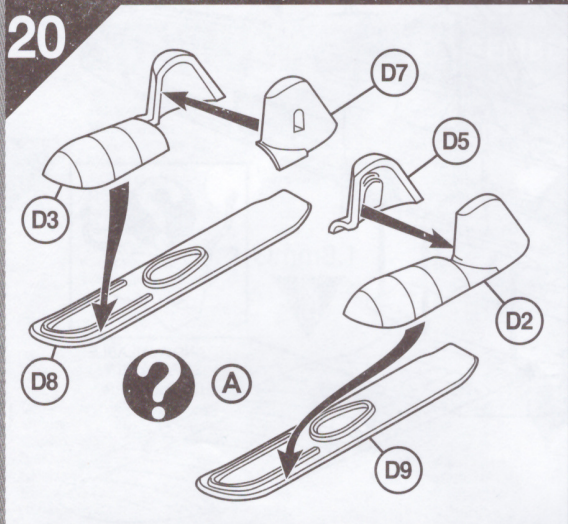
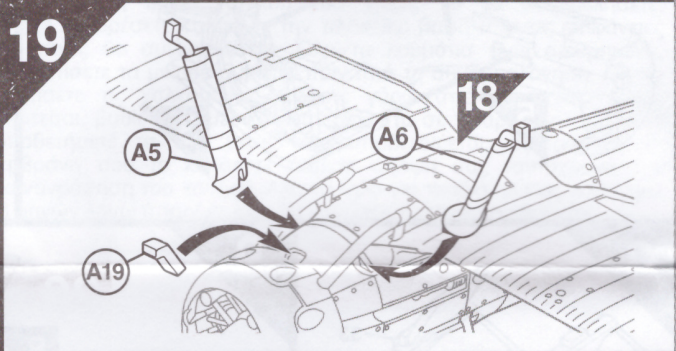
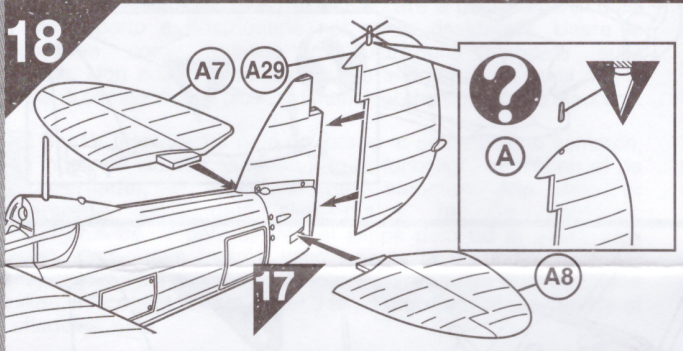
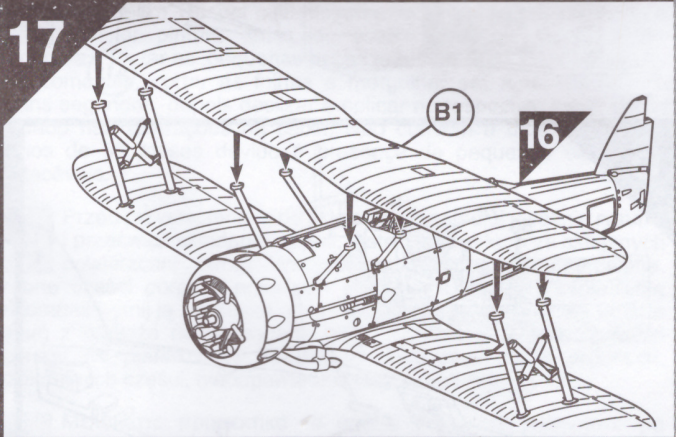
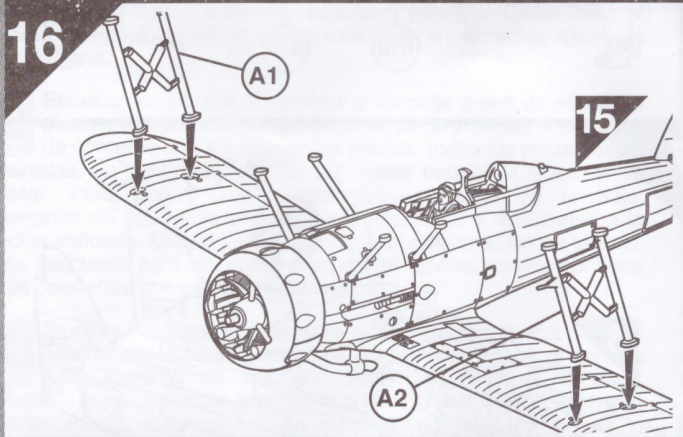
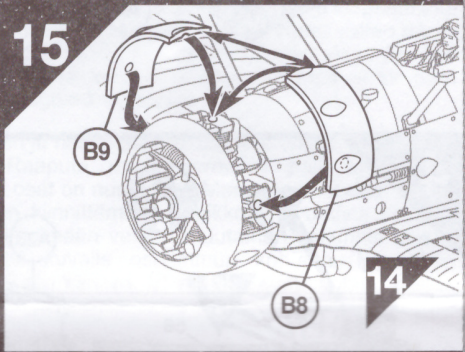
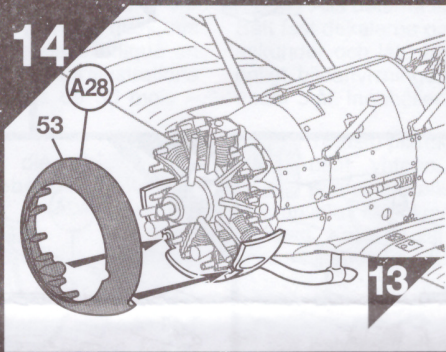
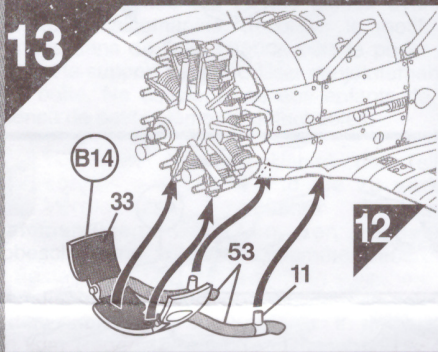
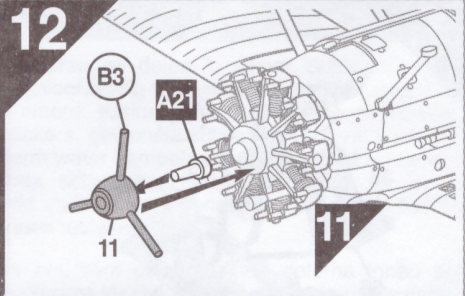
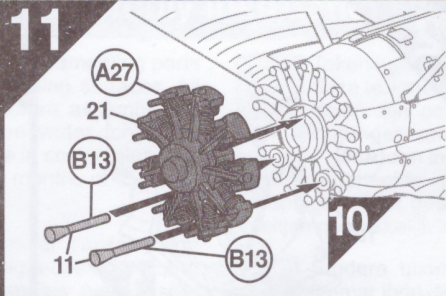
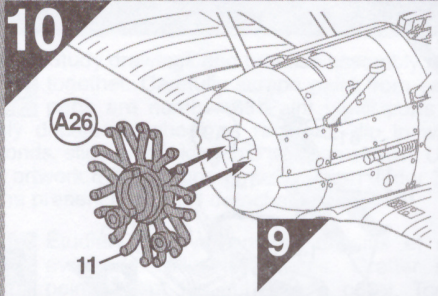

22

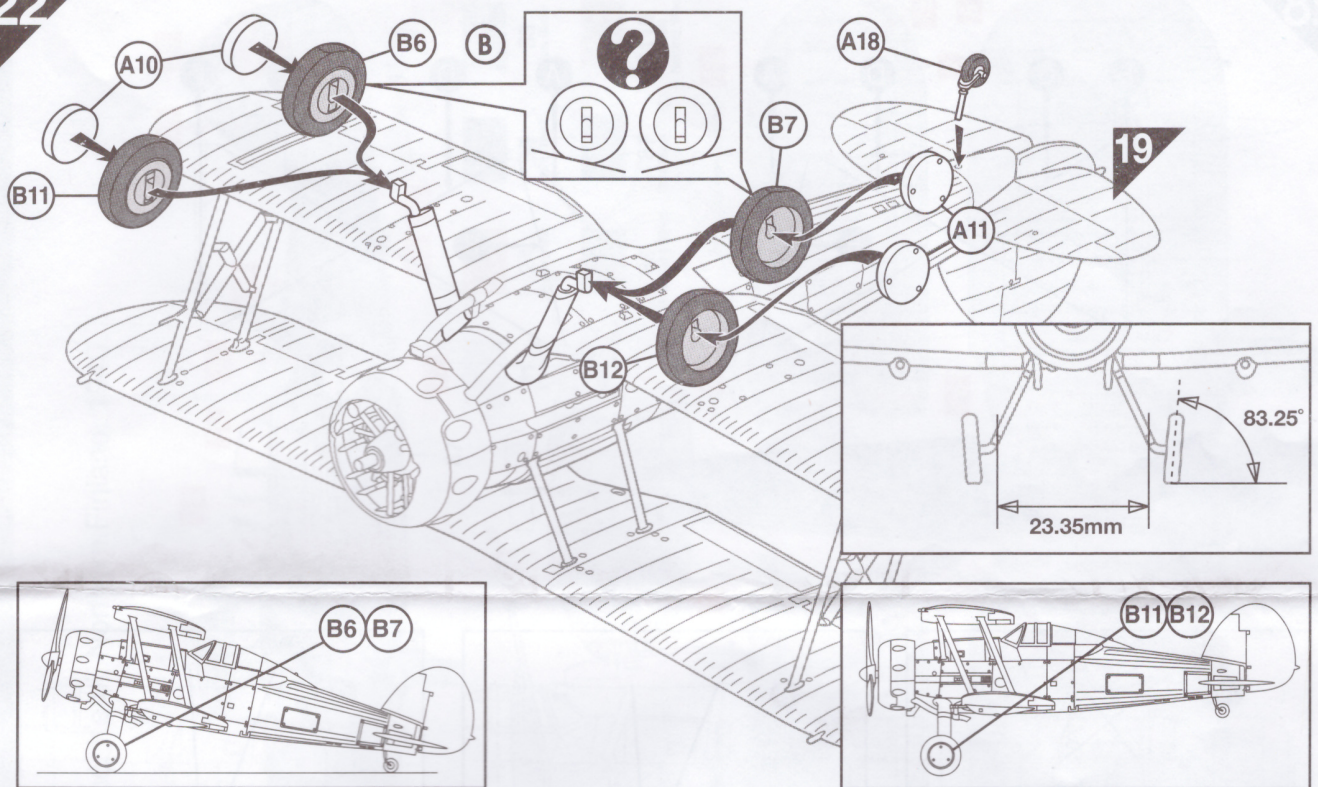

23

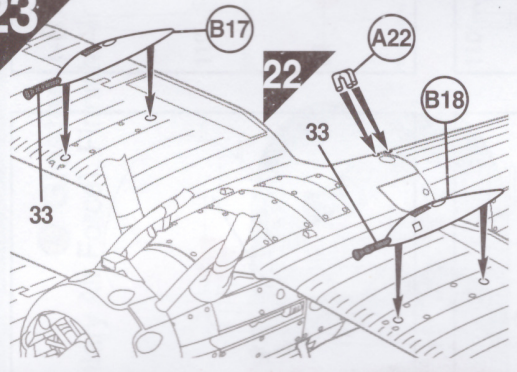

24

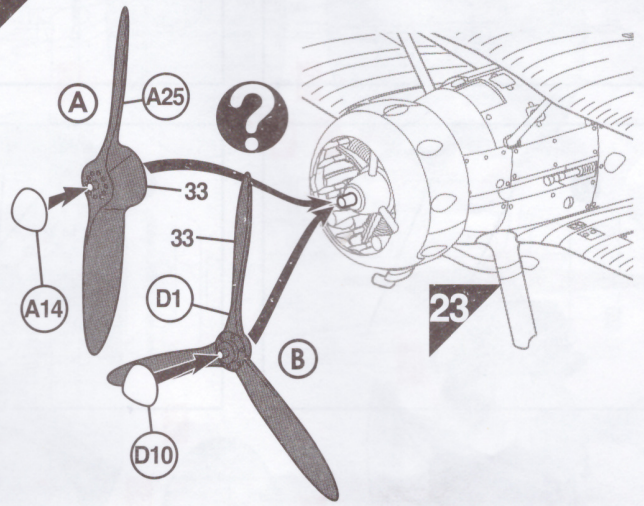

25

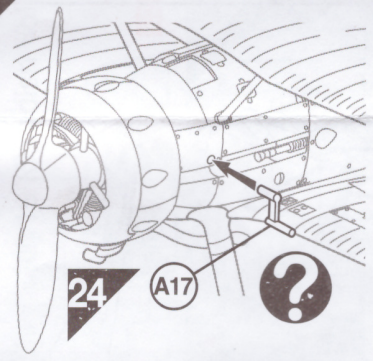

26

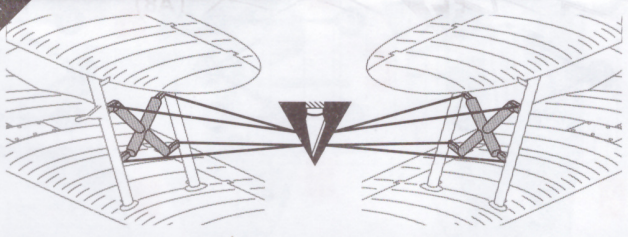

27

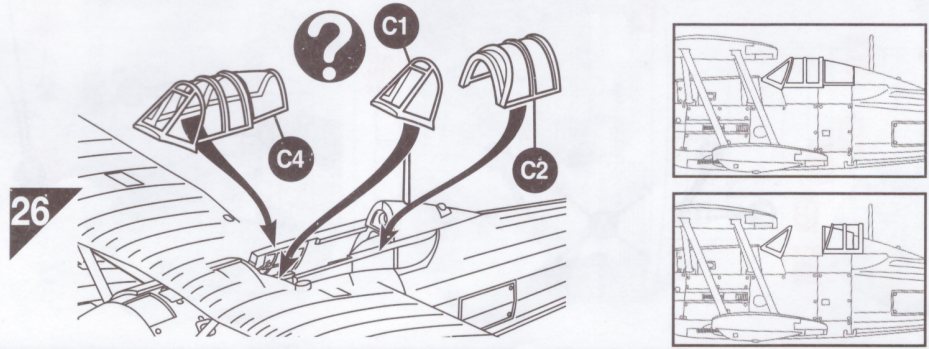

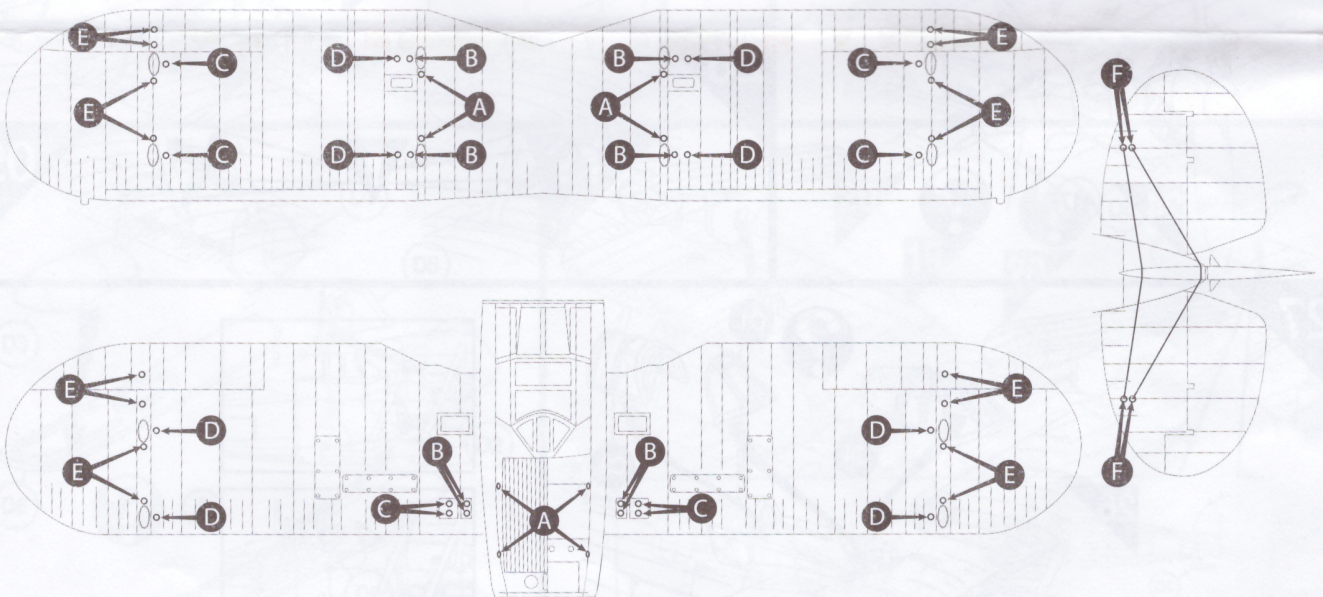
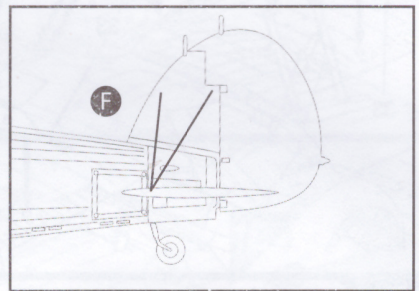
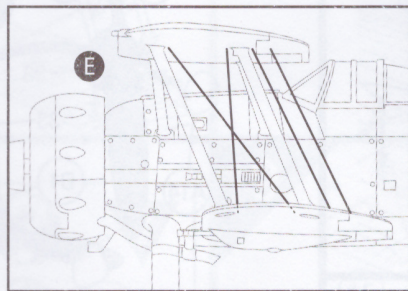
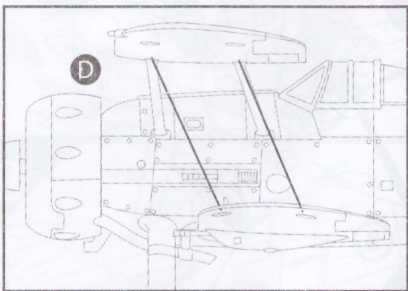
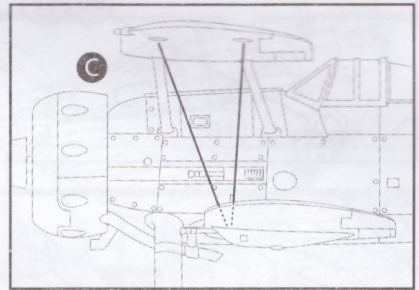
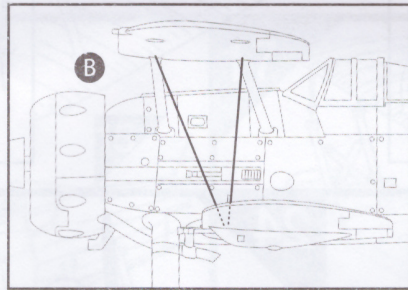
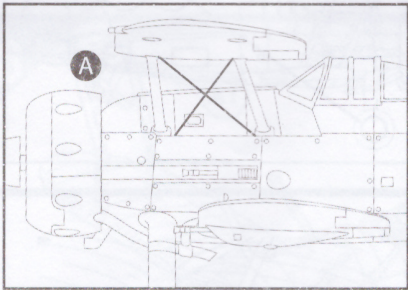
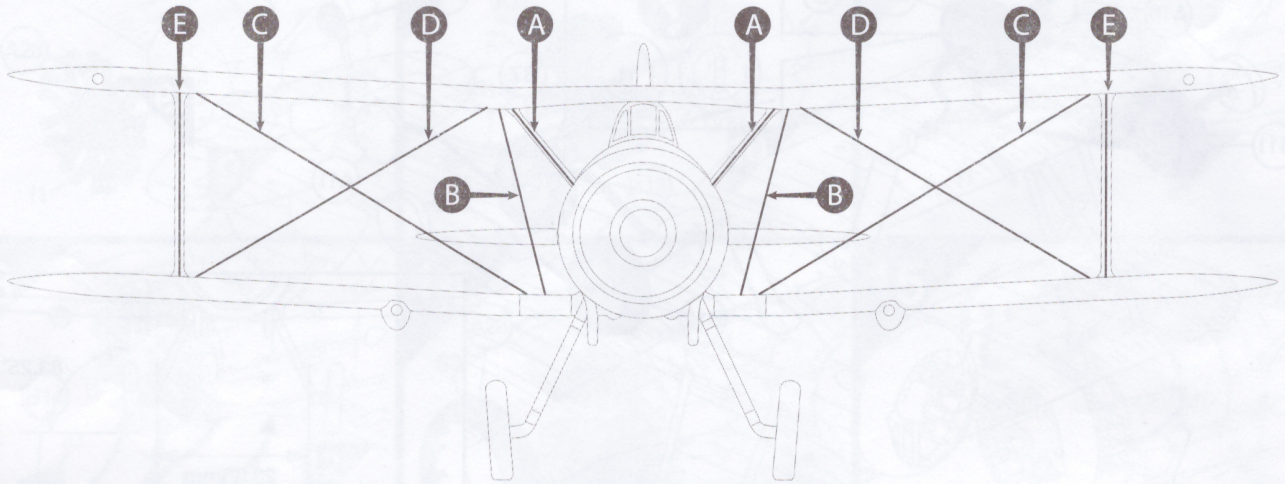

A Gloster J-8A

Flygflottilj 19 (Swedish Voluntary Air Force), Finnish Air Force, Kemi, Northern Finland, 1940.

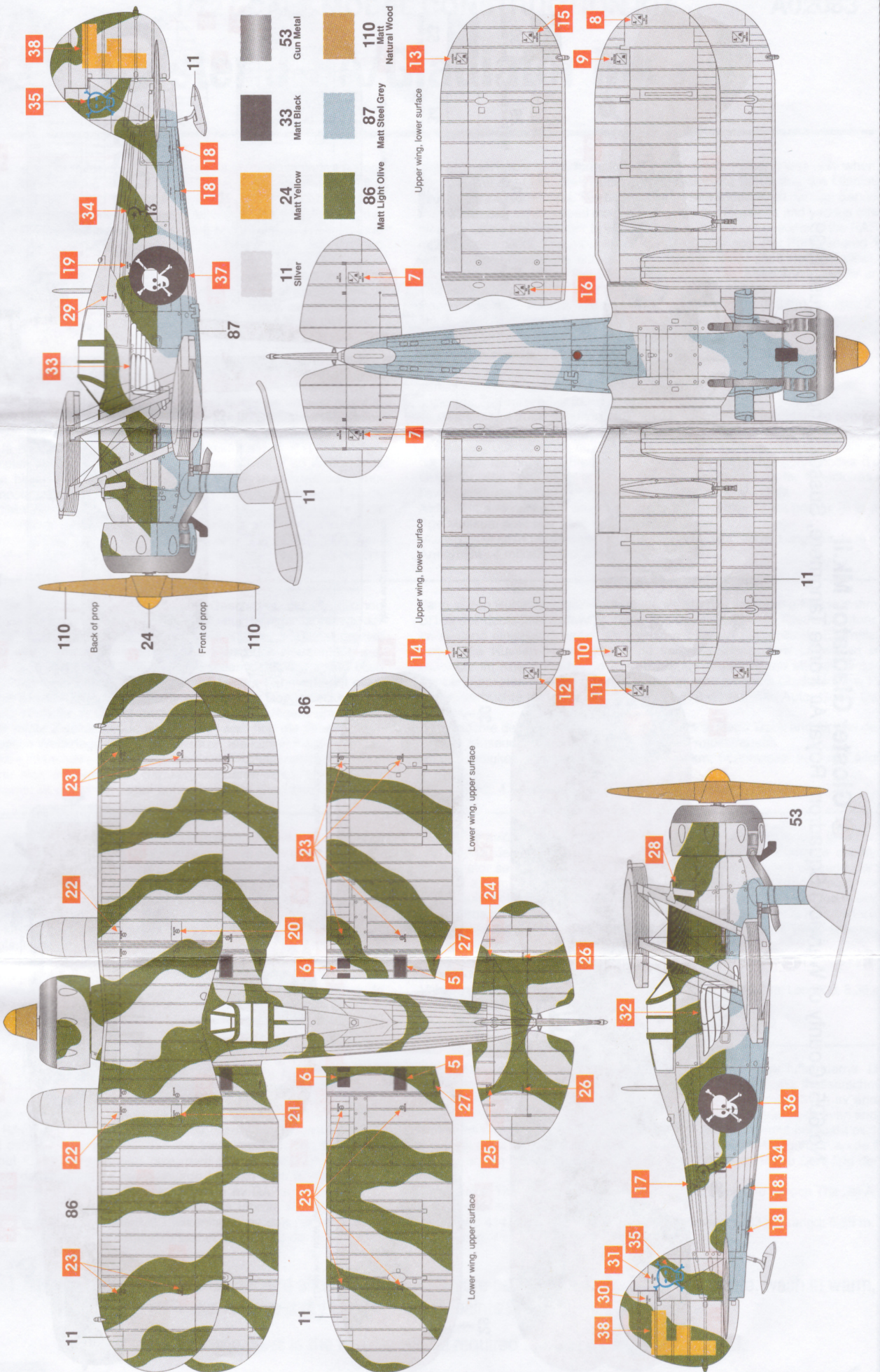

B Gloster Gladiator Mk.II

No.605 (County of Warwick) Squadron, Royal Air Force Tangmere, Sussex, England, August 1939.

