

Scala 1/72 - 1/72nd Scale - Echelle 1/72ème - 1/72 Maßstab - Escala 1/72 - Schaal 1/72 - Skala 1/72

L'F-4 Phantom, il poderoso bireattore che ha dominato i cieli di tutto il mondo per circa venti anni, nacque da una specifica dell'U.S. Navy emessa negli anni '50, che tutt'oggi rimane un chiaro e ineguagliato esempio di lungimiranza su come progettare un aeroplano. Il velivolo entrò in servizio con la marina americana nel 1961 e due anni più tardi venne adottato dall'USAF grazie alle caratteristiche e le prestazioni d'avanguardia assolute offerte dall'F-4 rispetto a tutti gli altri aerei dell'epoca in linea con l'aviazione. Fu proprio con l'USAF che l'F-4 cominciò ad espandere le proprie capacità sino ai livelli di polivalenza delle versioni E, G ed RF ancora oggi in servizio di prima linea, ricoprendo i ruoli che vanno dalla superiorità aerea all'attacco al suolo e alla ricognizione senza sfigurare davanti ai velivoli sviluppati in quest'ultima decade. Il Phantom è stato adottato da numerose forze aeree sia in Europa (Inghilterra, Germania, Grecia, Turchia e Spagna) che in Asia e in Medio Oriente, ove in ogni occasione di confronto ha ampiamente dimostrato le sue doti di affidabilità e potenza.

The F-4 Phantom is the powerful two-jet plane that has dominated skies of all the world for nearly twenty years, it was born on the request of the U.S. Navy, in the fifties and still today remains a clear and unequalled example of far-sightedness of how to design a plane. The plane entered in service with the American Navy in 1961 and two years later was adopted by the U.S.A.F. thanks to its absolute advanced characteristics and performances offered by the F-4 compared to the other planes of the time. It was exactly with the U.S.A.F. that the F-4 began to extend its capacities, until reaching polyvalent levels such as that of the E, G and RF versions that are still in first line service nowadays, covering tasks going from the air superiority of ground attack and recognition, without making poor figure as against planes developed in the last decade. Phantom has been adopted by many Air Forces either in Europe (England, Germany, Greece, Turkey, and Spain) or in Asia and Middle East, where in every occasion of encounters it has largely demonstrated its qualities of reliability and power.

L'F-4, le puissant avion biréacteur qui a dominé les ciels de tout le monde pour quelques vent ans. Il est né par une note détaillée de l'U.S. Navy émise dans les années 50 qui à ces jours reste un clair et inégalé clairvoyance de comme projeter un avion. L'avion est entré en fonction avec la Marine Américaine en 1961 et deux ans après adopté par USAF merci à ses caractéristiques et les performances d'avant-garde absolues offertes par l'F-4 respect à tous les autres avions de l'époque en ligne avec l'aviation. Fut exactement avec l'USAF que l'F-4 commença à étendre ses capacités jusqu'aux niveaux de polyvalence des versions E, G et RF encore aujourd'hui en service de prime ligne en recouvrant les rôles qui vont de la supériorité aérienne à l'attaque au sol et à la reconnaissance sans défidurer devant les avions qui se sont développés dans cette dernière decade. Le Phantom a été adopté par nombreuses forces aériennes soit en Europe (Angleterre, Allemande, Grèce, Turquie et Espagne) que en Asie et en Moyen-Orient où en chaque occasion de confront a tout à fait montré ses dots de confiance et puissance.

Phantom F-4, mächtiges zweistrahliges Düsenflugzeug, das den Luftraum unserer Welt fast zwanzig Jahre lang beherrschte, geht auf die Fünfziger Jahre zurück, als die U.S. Navy eine Spezifikation aufstellte, die immernoch als Musterbeispiel der Weitsicht in Sachen Flugzeugplanung gelten kann. Die Maschine wurde 1961 von der USA-Kriegsmarine in Dienst gestellt, zwei Jahre später auch von den Luftstreitkräften übernommen - war die F-4 doch die modernste von allen und bot sie doch die meisten Vorzüge und besten Leistungen. Gerade bei den USAF begann die F-4, ihre Anpassungsmöglichkeiten zu entfalten, bis hin zu den Mehrzweckausführungen E, G und RF, auch noch im Einsatz in vorderster Front, sei es nun zur Behauptung in der Luft, zum Angriff auf Bodenziele oder zu Aufklärung, und das ohne hinter den im letzten Jahrzehnt entwickelten Typen zurückzustehen. Das Phantom-Flugzeug gehört heute zum Bestand der Luftstreitkräfte zahlreicher Länder Europas (Grossbritannien, Bundesrepublik Deutschland, Griechenland, Türkei, Spanien), sowie Asiens und des Mittleren Ostens, und jeder Einsatz gab ihm Gelegenheit, seine Zuverlässigkeit und Stärke von neuem unter Beweis zu stellen.

El F-4 Phantom, el potente bireactor que ha dominado los cielos de todo el mundo durante veinte años aproximadamente, nació de una especificación de U.S. Navy emitida en los años '50 y que, hasta el día de hoy, queda un claro e inigualado ejemplo de previsión en la proyección de un avión. Este aparato tomó servicio en la marina americana en 1961, y dos años más tarde fue empleado por USAF gracias a las absolutas características y prestaciones de vanguardia ofrecidas por el F-4 con respecto a todos los otros aviones que en aquel tiempo eran en línea con la aviación. Fue justamente con l'USAF que el F-4 empezó a extender sus prestaciones hasta los niveles de polivalencia de las versiones E, G y RF que todavía prestan servicio de primera línea, cumpliendo los roles que van desde la superioridad aerea hasta el ataque a tierra y al reconocimiento, sin deslucirse adelante de los aparatos realizados en esta última decade. El Phantom ha sido adoptado por numerosas fuerzas aereas sea en Europa (Inglaterra, Alemania, Grecia, Turquía y España) sea en Asia y Medio Oriente, donde ha ampliamente demostrado sus características de confianza y potencia.

IMPORTANTE

Prima di iniziare il montaggio del modello studiare attentamente le varie fasi d'assemblaggio indicate nei disegni. A) Staccare con cura le parti dalle stampate. B) Eliminare con una limetta o con una carta-vetro fine le eventuali sbavature, controllare l'incastro di ogni pezzo prima di incollarlo. Verniciare, prima di assemblare, gli eventuali particolari interni del modello o le parti difficilmente raggiungibili ad assemblaggio effettuato. Seguire sempre l'ordine di montaggio illustrato nelle tavole, e, nel caso di parti alternative che consentano di realizzare differenti versioni, scegliere prima dell'assemblaggio la variante preferita.

WARNING

Before starting to assemble the model, carefully examine the various assembly phases indicated in the drawings. A) Carefully remove the parts from the sprues using a razor blade or emery paper. B) Eliminate any burrs, check the fit of each piece before cementing in place. Before assembly, paint any internal parts of the model or parts which are difficult to get at once assembly has been made. Always follow the assembly order indicated on the tables and, in the case of alternative parts which make it possible to obtain different versions, always choose the version you prefer before assembly.

IMPORTANT

Avant de procéder au montage du modèle, étudier attentivement les différentes phases d'assemblage indiquées sur le dessin. A) Détacher avec soin les pièces des montants. B) Eliminer avec une petite lime ou avec du papier de verre à grain fin les bavures éventuelles, contrôler que chaque pièce soit bien conforme avant de la coller à sa place. Peindre, avant de les assembler les éventuels détails internes du modèle ou les pièces difficiles à atteindre une fois l'assemblage effectué. Suivre toujours scrupuleusement l'ordre de montage illustré sur les plans, dans le cas de pièces offertes en alternative permettant de réaliser différentes versions, choisir la variante préférée avant de procéder à l'assemblage.

WICHTIG

Vor der Montage des Modells Aufmerksam die Verschiedenen Phasen der auf den Zeichnungen Angegebenen Zusammensetzung Beachten und Durchlesen. A) Sorgfältig die Einzelnen Teile Abnehmen. B) Mit einer Kleinen Feile oder mit Sandpapier Eventuelle Unregelmässigkeiten Beseitigen, die Teile vor dem Verkleben ungeleimt zusammenhalten, um ihren Passitz zu prüfen. Vor der Zusammensetzung Eventuelle Innere Teile, die nach der Zusammensetzung Schlecht zu Erreichen sind, Lacken. Immer die Reihenfolge der Illustrierten Montage Beachten. Im Fall von Alternativen Teilen, die für die Verschiedenen Versionen Vorgesehen sind, von der Zusammensetzung die Gewünschte Version Wählen.

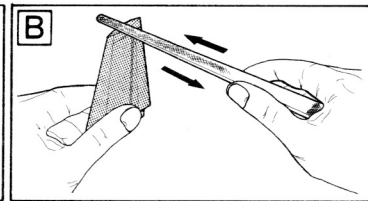
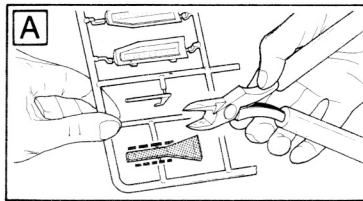
**IMPORTANTE**

Antes de empezar el montaje del modelo, estúdiense cuidadosamente las varias fases de ensamblaje indicada en los dibujos. A) Despegar con cuidado las partes. B) Eliminar con una pequeña lima o con papel de lija las eventuales rebabas, verifique que cada pieza encaje bien antes de pegar en posición. Barnizar, antes de ensamblar, los eventuales detalles internos del modelo o las partes difícilmente alcanzables después de efectuado el ensamblaje. Sigase siempre el orden del montaje ilustrado en las tablas y, en el caso de partes alternativas que permitan realizar diferentes variantes, escójase, antes del ensamblaje la variante preferida.

BELANGRIJK

Voor met de eigenlijke montage te beginnen eerst de diverse montagefasen zoals die in de tekeningen zijn aangegeven aandachtig doorlezen. A) De delen voorzichtig uit de platen halen. B) Eventuele oneffenheden met een vijl of fijn schuurpapier wegwerken, controleer de passing van elk deel vóór het lijmen. Voor een en ander in elkaar te zetten eerst die delen die zich aan de binnekant bevinden of die wanneer het model in elkaar gezet is moeilijk bereikbaar zullen zijn, verven. Steeds in volgorde werken zoals die voor de montage aangegeven is, en, als er keus bestaat tussen verschillende versies, deze voor de eigenlijke montage maken.

VIKTIGT

Innan monteringen påbörjas skall de olika ihopsättningsfaserna som är anvisade på ritningarna uppmärksam studeras. Lossna med omsorg delarna från tryckformerna. B) Avslagsna med en liten fil eller med fint sandpapper eventuella gjutsömmar. B) Färgsätt innan monteringen modellens eventuella inre detaljer och de delar som är svåråtkomliga vid slutförd montering, kolla noga att delarna passar före limningen. Följ alltid den monteringsordning som är illustrerad på planscherna och för den händelse att det finns alternativa delar vilka tillåter att förverkliga olika versioner, så utväljes den varianten som föredrages före ihopsättningen.

**COLORI · COLOURS · COULEURS · FARBEN
COLORES · VERFKLEUREN · FÄRGERNA**

PER LA REALIZZAZIONE DI MODELLI PIU' REALISTICI SI CONSIGLIA DI UTILIZZARE LE VERNICI HUMBROL.
TO OBTAIN THE BEST RESULTS WHEN COMPLETING THIS KIT, ALWAYS USE HUMBROL ENAMELS.
POUR LA REALISATION DE MAQUETTES PLUS PROCHES DE LA REALITE ON CONSEILLE D'UTILISER LES VERNIS HUMBROL.
FÜR DEN BAU WIRKLICHKEITSGETREUERER MODELLE WIRD EMPFOHLEN DIE HUMBROL-LACKE ZU VERWENDEN.
PARA LA REALIZACION DE MODELOS MAS REALISTAS SE ACONSEJA UTILIZAR LOS BARNICES HUMBROL.
OM HET BESTE RESULTAAT BIJ HET SAMENBOUWEN TE KRIJGEN, GEBRUIKT U HUMBROL VERVEN.
FOR UTFORANDET AV MER REALISTISKA MODELLER REKOMMENDERAS HUMBROL LACKFÄRGER.

A MATT YELLOW
99 LEMON
JAUNE
GELB
GEL
GUL
AMARILLO
GIALLO
OPACO FS - 33793

J SILVER
11 SILVER FOX
ARGENT
SILBER
ZILVER
SILVER
PLATA
ARGENTO

B MATT BLACK
33 BLACK
NOIR
SCHWARZ
MAT ZWART
SVART
NEGRO
NERO
OPACO FS - 37038

K BURNISHED METAL
53 GUN METAL
METAL BRUNI
BRUNIERTER METALL
IJZERKLEUR
OXIDERAD METALL
METAL BRUNIDO
METALLO BRUNITO

C MATT DARK GREY
27 SEA GREY
GRIS FONCE
DUNKELGRAU
MAT MIDDELGRUIS
MORKGRÅ
GRIS OSCURO
GRIGIO SCURO
OPACO FS - 36173

L SATIN COAL BLACK
85 COAL BLACK
NOIR CHARBON
ANTHRAZIT
STEENKOLENZWART
SVART
NEGRO CARBON
NERO CARBONE
SEMI LUCIDO F.S. - 27038

D MATT OLIVE GREEN
66 OLIVE DRAB
VERT OLIVE
OLIVGRÜN
MAT OLIJFGRÖEN
OLIVGRÖN
VERDE OLIVA
VERDE OLIVA
OPACO FS - 34079

M MATT LIGHT GREY
HU10 GREY
GRIS CLAIR
HELLGRAU
VAALGRUIS
LJUSGRÅ
GRIS CHIARO
GRIGIO CHIARO
OPACO FS - 36622

E GLOSS WHITE
22 GLOSS WHITE
BLANC
WEISS
WIT
BLANCO
BIANCO
LUCIDO FS - 17675

N MATT OLIVE GREEN
86 LIGHT OLIVE
VERT OLIVE
ERDFARBE
MAT AARDKLEUR
OLIVGRÖN
VERDE OLIVA
VERDE OLIVA
OPACO FS - 34102

F GLOSS RED
19 BRIGHT RED
ROUGE
ROT
ROOD
RÖD
ROJO
ROSSO
LUCIDO FS - 11105

P MATT BROWN
HUS TAN
MARRON
BRAUN
HOUTBRUIN
BRUN
MARRON
MARRONE
OPACO FS - 30219

G GLOSS GREEN
2 EMERALD
VERT
GRÜN
GRÖEN
GRÖN
VERDE
VERDE
LUCIDO FS - 14109

R MATT LIGHT GREY
USN5 LIGHT GULL GREY
GRIS CLAIR
HELLGRAU
VAALGRUIS
LJUSGRÅ
GRIS CHIARO
GRIGIO CHIARO
OPACO FS - 36440

H MATT DARK GREY
USN1 DARK GREY
GRIS FONCE
DUNKELGRAU
DONKERGRUIS
MORKGRÅ
GRIS OSCURO
GRIGIO SCURO
OPACO FS - 36118

S SATIN SAND
71 OAK
SABLE
SAND
MAT ZAND
SANDFÄRG
ARENA
SABBIA
SEMI LUCIDO FS - 23717

ISTRUZIONI PER APPLICARE CORRETTAMENTE LE ADESIVE.

1) Ritagliare, con attenzione, il soggetto prescelto seguendo i contorni. 2) Immergerlo in acqua tiepida. 3) Separarlo dal supporto. 4) Posizionare l'adesivo sul modello - asciugarlo con l'aiuto di un panno - eliminare le eventuali bolle d'aria spingendole all'esterno.

STEPS TO FOLLOW IN ATTACHING THE DECALS PROPERLY.

1) Cut out the subject you have chosen, being very careful to clip along its outlines so as not to leave any ragged edges. 2) Soak it for a few seconds in warm water. 3) Carefully separate it from its backing. 4) Place the decal on the model. Remove all drops of water with a dry cloth. Any air bubbles which may have formed can be removed by gently squeezing them out to the edges of the decal.

MODE D'EMPLOI POUR L'APPLICATION DES ADHESIFS.

1) Decouper attentivement le sujet choisi en suivant les contours. 2) Le plonger dans de l'eau tiède. 3) Le séparer de son support. 4) Placer l'adhésif sur le modèle - l'essuyer avec une lingette et éliminer les bulles d'air éventuelles en les faisant glisser vers l'extérieur.

ANLEITUNG FÜR DAS RICHTIGE ANBRINGEN DER ABZIEHBILDER.

1) Das gewählte Bild sorgfältig nach den Konturen ausschneiden. 2) In lauwarmes Wasser legen. 3) Es von der Unterlage ablösen. 4) Den Aufkleber auf das Modell legen - mit einem Tuch trocken - eventuell vorhandene Luftblasen durch Drücken nach außen beseitigen.

INSTRUCTIVO PARA APLICAR CORRECTAMENTE LOS ADHESIVOS.

1) Recortar con cuidado el sujeto escogido siguiendo la silueta. 2) Sumirlo en agua tibia. 3) Quitarlo de su soporte. 4) Situar el adhesivo en su lugar. Secarlo con un pedazo de tela. Desinflar las eventuales burbujas de aire empujandolas hacia la orilla.

INSTRUKTIES TOT HET KORREKT AANBRENGEN VAN DE TRANSFERS.

1) Het uitgekozen voorwerp voorzichtig langs de contouren uitknippen. 2) In lauw water dompelen. 3) Van de plakstrook afhalen. 4) De transfer op het model aanbrengen en met een lapje afdrogen; eventuele luchtblaasjes verwijderen door deze vanuit het midden naar buiten weg te strijken.

INSTRUKTIONER FÖR KORREKT PÅTTNING AV ADHESIVERNA.

1) Klipp försiktigt ur det utvalda föremålet genom att följa konturerna. 2) Doppa ner det i ljuvmet vattnen. 3) Skilj det från underlaget. 4) Sätt adhesivet på modellen. Torka det med hjälp av en trasa. Avlägsna eventuella luftbubblor genom att pressa dem utåt.

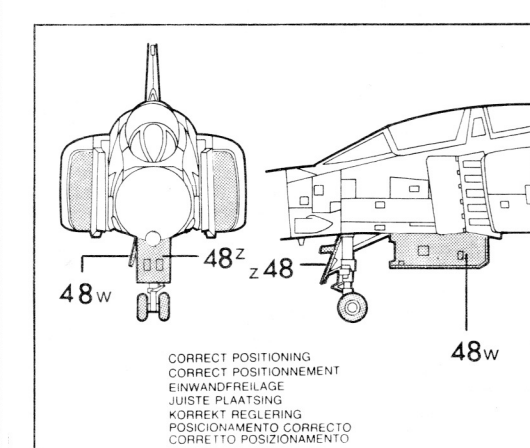
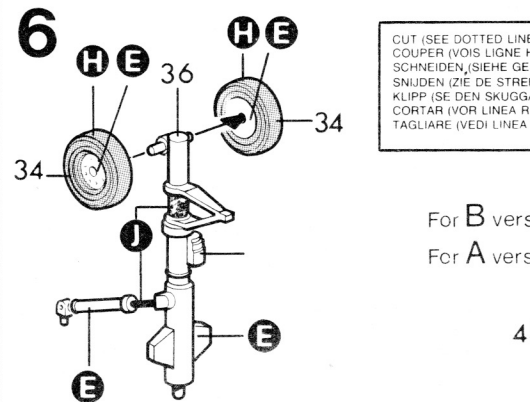
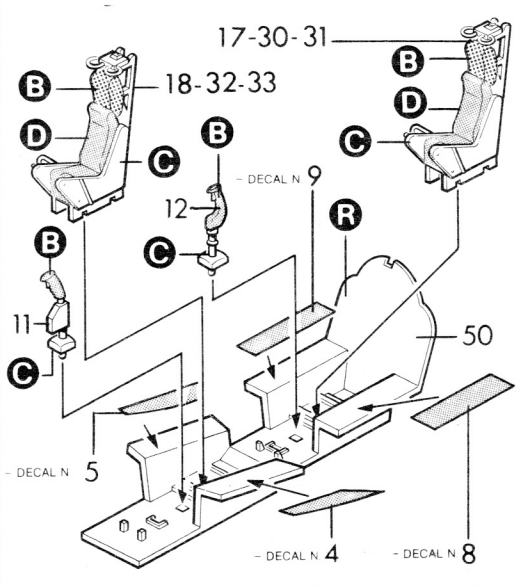
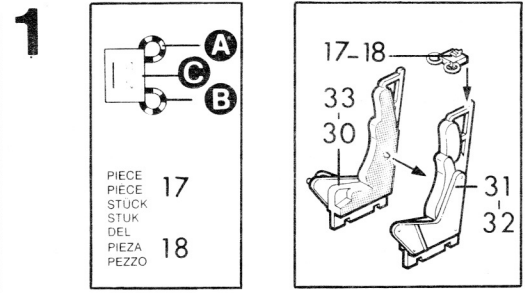
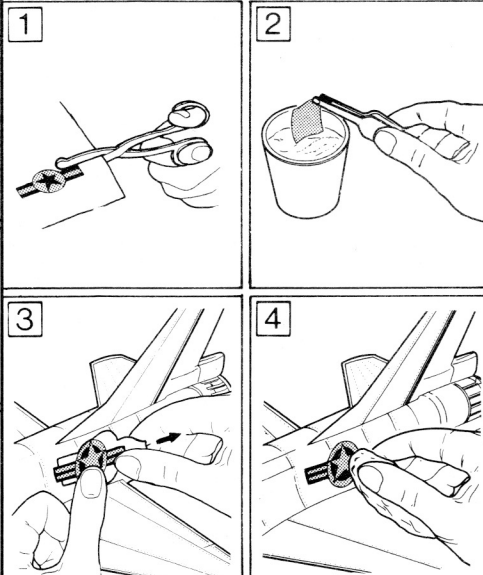

CUT (SEE DOTTED LINE)
COUPER (VOIS LIGNE HACH)
SCHNEIDEN (SIEHE GESTRI-
CHNIDEN (ZIE DE STREEPE
KLIJPP (SE DEN SKUGGADE)
CORTAR (VOR LINEA RASG)
TAGLIARE (VEDI LINEA TRA-

For B version
For A version

48z

48w

CORRECT POSITIONING
CORRECT POSITIONNEMENT
EINWANDFREILAGE
JUISTE PLAATSING
KORREKT REGLERING
POSICIONAMIENTO CORRECTO
CORRETTO POSIZIONAMENTO

CORRECT POSITIONING
CORRECT POSITIONNEMENT
EINWANDFREILAGE
JUISTE PLAATSING
KORREKT REGLERING
POSICIONAMENTO CORRECTO
CORRITTO POSIZIONAMENTO

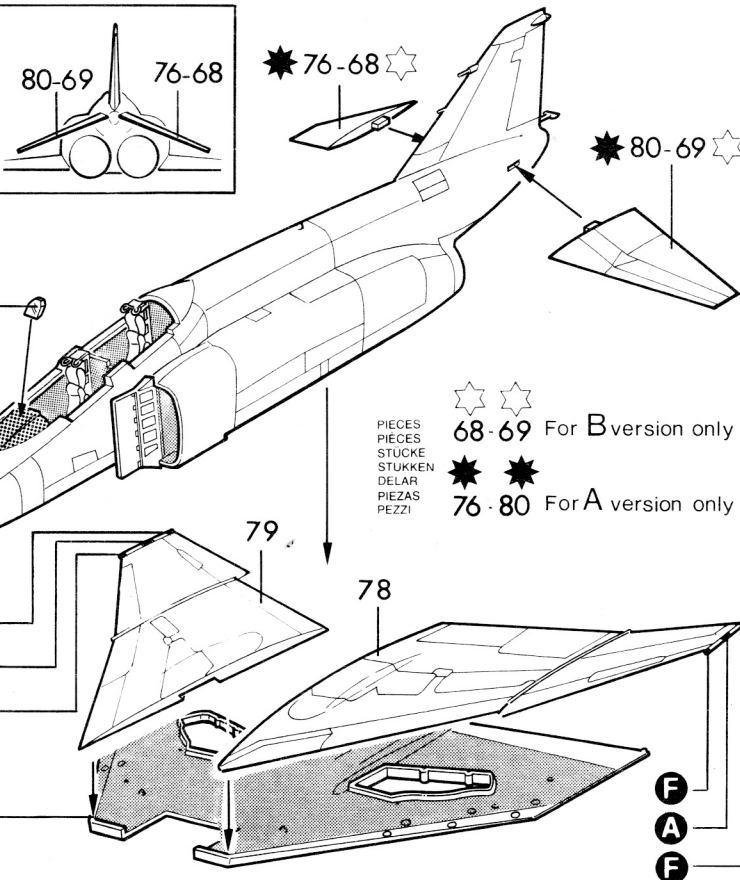

PIECES
PIECES
STÜCKE
DELAR
PIEZAS
PEZZI

☆ ☆ For B version only
★ ★ For A version only

5

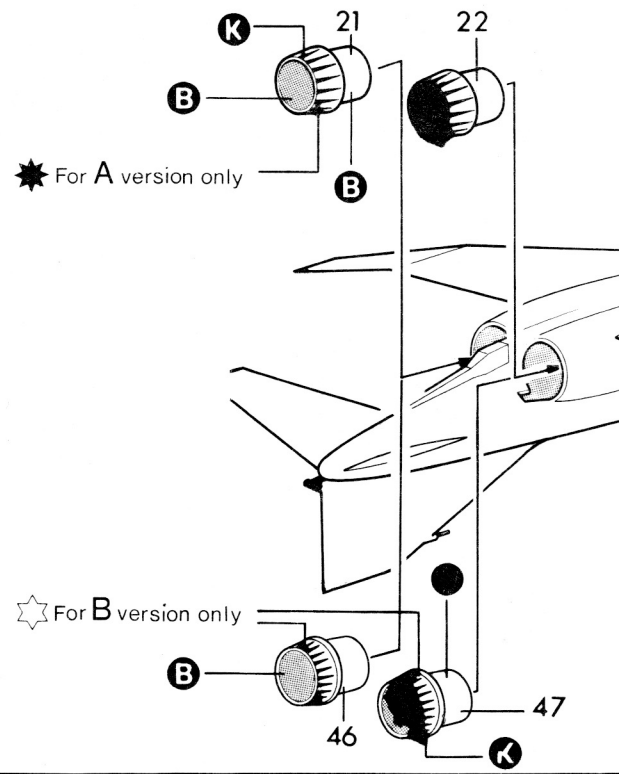

RECT POSITIONING
RECT POSITIONNEMENT
EINWANDFREILAGE
JUISTE PLAATSING
KORREKT REGLERING
POSICIONAMENTO CORRECTO
CORRITTO POSIZIONAMENTO

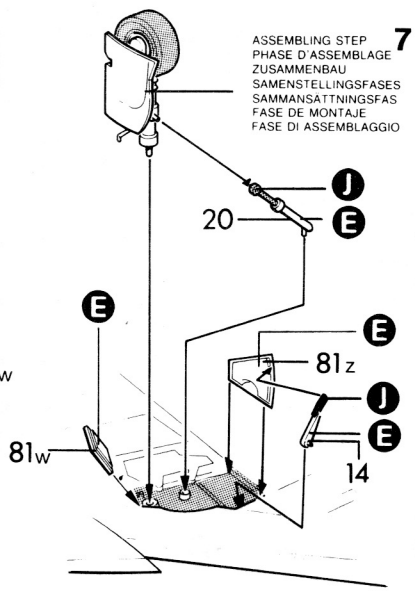
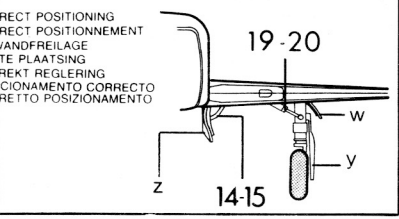

ASSEMBLY STEP
PHASE D'ASSEMBLAGE
ZUSAMMENBAU
SAMMENSTELLINGSFAS
SAMANSÄTTNINGSFAS
FASE DE MONTAJE
FASE DI ASSEMBLAGGIO

10

CORRECT POSITIONING
CORRECT POSITIONNEMENT
EINWANDFREILAGE
JUISTE PLAATSING
KORREKT REGLERING
POSICIONAMENTO CORRECTO
CORRITTO POSIZIONAMENTO

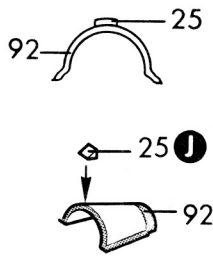

★ A version

☆ B version

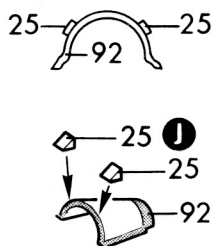

11

* - CLEAR PART
- TRANSPARENTE
- KLARSICHTEILE
- TRANSPARENT DEEL
- GENOMSKINLIG DEL
- TRANSPARENTE
- TRASPARENTE

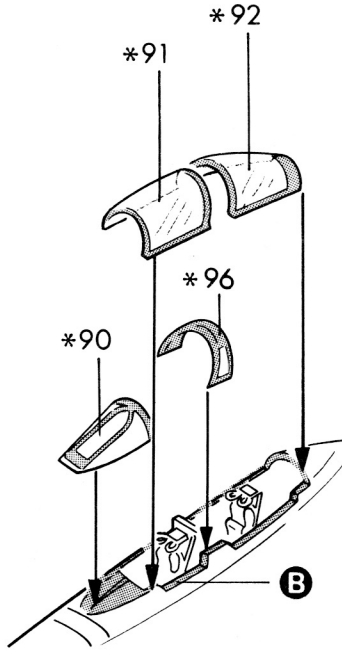

- ALTERNATIVE ASSEMBLY
BEFORE PROCEEDING CHOOSE PREFERRED POSITIONING
- ASSEMBLAGE ALTERNATIF
AVANT DE PROCEDER CHOISIR LA POSITION VOLUE
- WAHLWEISE MONTAGE
VOR DER NÄCHSTEN STUFE WAHLEN SIE DIE ENTSPRECHENDE POSITION
- KEUZEMONTAGE
VOOR BEGIN VAN DE VOLGENDE BOUWMONTAGE Kiest U DE
OVEREENSTEMMENDE VERSIE
- ALTERNATIF MONTERING
VALJ UT DET ÖNSKADE LAGET INNAN DU FORTSÄTTER
- ENSAMBLAJE ALTERNATIVO
ANTES DE PROCEDER A ELLO HAY QUE ESCOGER LA POSICION PREFERIDA
- ASSEMBLAGGIO ALTERNATIVO
PRIMA DI PROCEDERE SCEGLIERE IL POSIZIONAMENTO PREFERITO

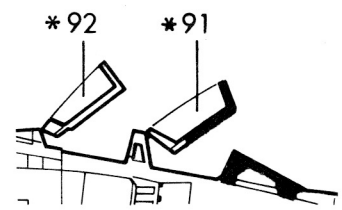

- OPEN
- OUVERT
- GEOEFFNET
- OPEN
- OFFEN
- ABIERTO
- APERTO

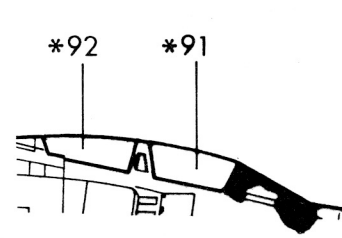

- CLOSED
- FERME
- GESCHLOSSEN
- GESLOTEN
- STANGD
- CERRADO
- CHIUSO

12

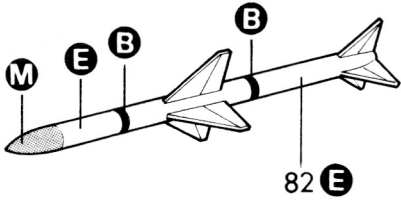
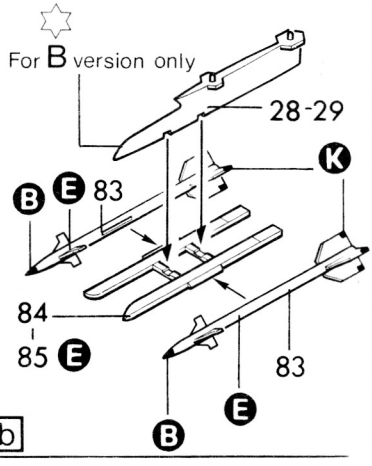
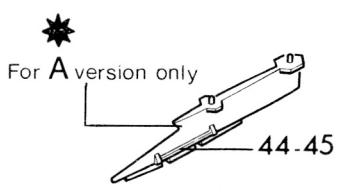
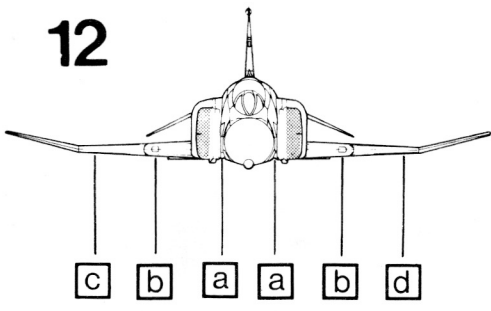

a b

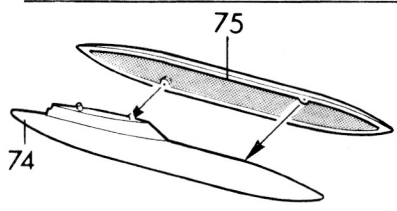

c d

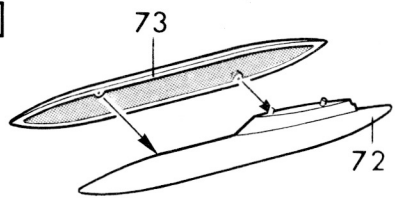

13

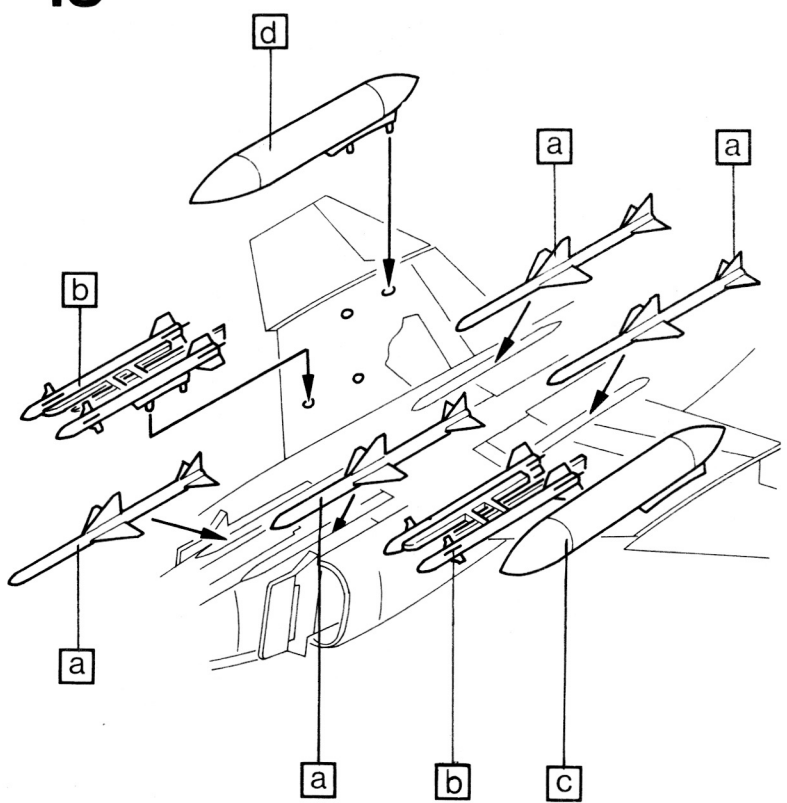

B F-4C
ALA 12 • SPAIN

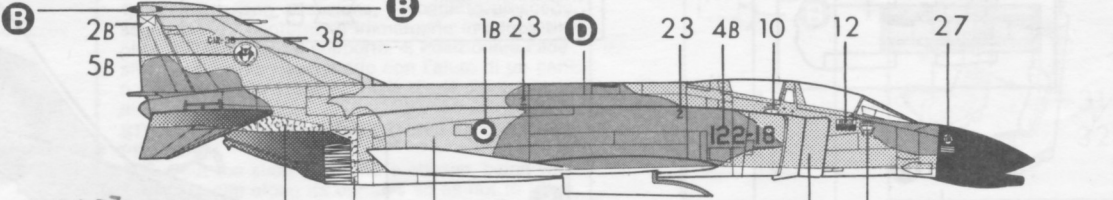

N=3410Z
D=34679
P=30219

