

**1:72**

SCALE

DÖSV.58
226 54 LUND
SWEDEN
TEL/FAX 46 46 305634**SAAB 17**SWEDISH DIVE-BOMBER, RECONNAISSANCE
AND MARITIME PATROL AIRCRAFT KIT N°3**HISTORIA**

Störbombare och spaningsplan med beteckning B17 blev den första konstruktionen som utvecklades av SAAB.

Arbetet med projektet kallat L-10 påbörjades 1937 och för att möjliggöra en snabb utveckling anställdes 46 amerikanska konstruktörer.

Prototypen var utrustad med en svensksbyggd Nohab/Bristol Mercury XXIV motor och gjorde sin första flygning den 18 Maj 1940.

De första flygplanen anlände till flygflottiljerna 1942.

SAAB B17 hade mycket rena linjer och många avancerade konstruktionslösningar och togs ofta av främmande flygare för ett jaktflygplan pga sin relativa litenhet. Under åren 1941-1944 tillverkades totalt 325 flygplan med 3 olika motoralternativ.

Förutom hjullandstället vars kåpor användes som luftbromsar vid störbombning kunde flygplanet förses med infällbart skidlandställe.

Sjöbaseversionen S17BS blev försedd med flottörer av EDO-typ.

SAAB B17 kunde medföra upp till 700 kilo bomber av storlek från 50 upp till 500 kilos vikt.

I slutfasen av andra världskriget hade 15 B17C ställts till danskt förgodande och ingick i den danska brigaden som organiserades i Sverige.

I slutet av fyrtioalet såldes 46 B17A flygplan till Etiopien.

I början av femtioalet konverterades ett antal för att användas som målboogerare, varav två såldes senare till Finland och en till Österrike.

HISTORY

SAAB's first own designed aircraft was the dive-bomber and reconnaissance aircraft, SAAB B17.

The work on the project designated L10 started 1937 and to gain the fastest progress SAAB engaged 46 american technicians.

The prototype, powered by a Swedish built Nohab/Bristol Mercury XXIV radial engine, made its first flight on the 18th, May 1940.

The first aircraft were delivered to the RSwAF during 1942.

The SAAB B17 was a modern aircraft with many advanced design solutions and was often taken for a fighter by many foreign pilots due to its small size.

During 1941 to 1944 a total of 325 planes were built in three main variants

differing mostly in the type of powerplant used.

Besides the ordinary landing gear, where the big fairings was used very successfully as divebrakes, the B17 could be equiped with floats of EDO-type or fully retractable skis.

The SAAB B17 could carry up to 700 kg of bombs in varying sizes from 50 to 500 kg.

At the end of WW II fifteen B17C were painted in Danish colours for the formation of a Danish squadron to be used with the Danish brigade that was built up in Sweden

At late forties/early fifties 46 SAAB B17A were supplied to the Imperial Ethiopian Air Force.

In the beginning of the fifties several B17A were converted as target tugs, two of these were later sold to Finland and one to Austria.

GESCHICHTE

Das erste Flugzeug das von SAAB gebaut wurde, war die SAAB B17, ein Sturzkampfbomber und Aufklärungsflugzeug.

Die Arbeit am Projekt, das L10 genannt wurde, begann 1937. Um die Arbeit zu beschleunigen stellte SAAB 46 amerikanische Mitarbeiter ein.

Der Prototyp, angetrieben durch einen in Schweden gebauten Nohab/Bristol Mercury XXIV Sternmotor, machte seinen Jungferflug am 18. Mai 1940. Das erste Flugzeug an die Schwedische Luftwaffe wurde 1942 ausgeliefert.

Die SAAB B17 war ein modernes Flugzeug mit zahlreichen fortschrittlichen Konstruktions - Details. Wegen seiner kleinen Abmessungen wurde es von feindlichen Piloten oft für einen Jäger gehalten.

Während der Jahre 1941 bis 1944 wurden insgesamt 325 Flugzeuge gebaut, in drei Varianten, die sich hauptsächlich im Antrieb unterschieden.

Neben dem gewöhnlichen Fahrwerk, bei dem großen Schutzklappen eine wirkungsvolle Luftbremse darstellten, konnte das Flugzeug mit Schwimmern (Typ EDO) oder voll einziehbaren Skiern ausgerüstet werden.

Die SAAB B17 konnte eine Bombenlast von bis zu 700kg aufnehmen in Größen zwischen 50 und 500kg.

Am Ende des Zweiten Weltkrieges wurde eine Staffel von 15 B17C mit dänischen Nationalfarben ausgeliefert.

Ende der vierziger Jahre und Anfang der fünfziger erhielt die Äthiopische Luftwaffe 46 Flugzeuge des Typs B17A.

Anfang der fünfziger Jahre wurden einige B17A als Zielschleppflugzeuge genutzt. Eines davon wurde später nach Österreich, zwei nach Finnland verkauft.

FLYGLAGLAGE/TYP

B17A/B/C	Störbombare/Dive - Bomber/Sturzkampfbomber
S17BL	Spaningsflygplan/Reconnaissance/Aufklärungsflugzeug
S17BS	Sjöflygplan/Maritime Patrol/Seeflugzeug

MOTOR/POWER PLANT/TRIEBWERK

B17A	Pratt & Whitney TW SC3-G	14 cyl. 1065 hp
B17B/BL/BS	Nohab/Bristol Mercury XXIV	9 cyl. 990 hp
B17C	Piaggio P XI bis RC40D	14 cyl. 1040hp

TEKNISK DATA/TECHNICAL DATA/TECHNISCHE DATEN

Spänvidd/Wing span/Spannweite		13.70 m
Längd/Length/Länge	B17A/B	9.80 m
	B17C/BS	10.00 m
Höjd/Height/Höhe	B17A/B	4.00 m
	S17BS	4.80 m
	B17C	4.15 m
Vingyta/Wing area/Flügelfläche		28.50 m ²
Tomvikt/Empty/Leergewicht	B17A	2,600 kg
	B17B	2,635 kg
	S17BS	2,700 kg
	B17C	2,680 kg
Flygvikt/Loaded/Fluggewicht	B17A	3,790 kg
	B17B	3,605 kg
	S17BS	3,825 kg
	B17C	3,870 kg

PRESTANDA/PERFORMANCE/LEISTUNGEN

Max hastighet/Maximum speed/Höchstgeschwindigkeit	B17A	435 km/h
	B17B	395 km/h
	S17BS	330 km/h
	B17C	435 km/h
Marsch hastighet/Cruising speed/Reisegeschwindigkeit	B17A	390 km/h
	B17B	375 km/h
	S17BS	315 km/h
	B17C	370 km/h
Max höjd/Service ceiling/Dienstgipfelhöhe	B17A	8,700 m
	B17B	8,000 m
	S17BS	6,800 m
	B17C	9,800 m
Max flygsträcka/Maximum range/Reichweite	B17A	1,800 km
	B17B	1,400 km
	S17BS	2,000 km
	B17C	1,700 km

Beväpning/Armament/Bewaffnung	3x8 mm ksp/3x8 mm machine gun/3x8 mm MG	
Besättning/Crew/Besatzung	2	
Antal byggda/Total production/Gesamt Produktion	Prototyp	
	B17A	132
	B17B	76
	S17BS	38
	B17C	77

Särskild tack till Carl G Ahrebrand för excellent underlaget till denna byggsats.

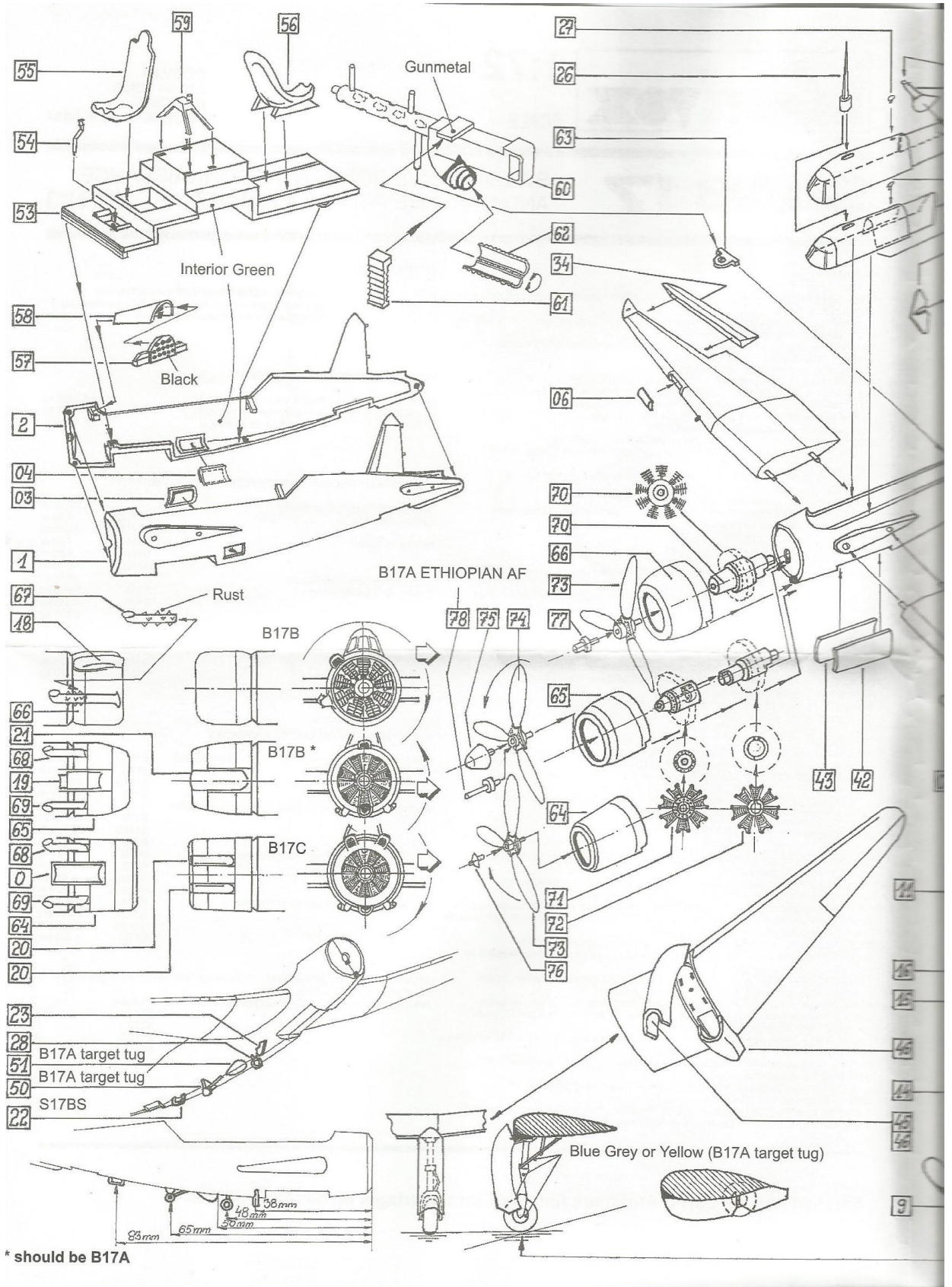

* should be B17A

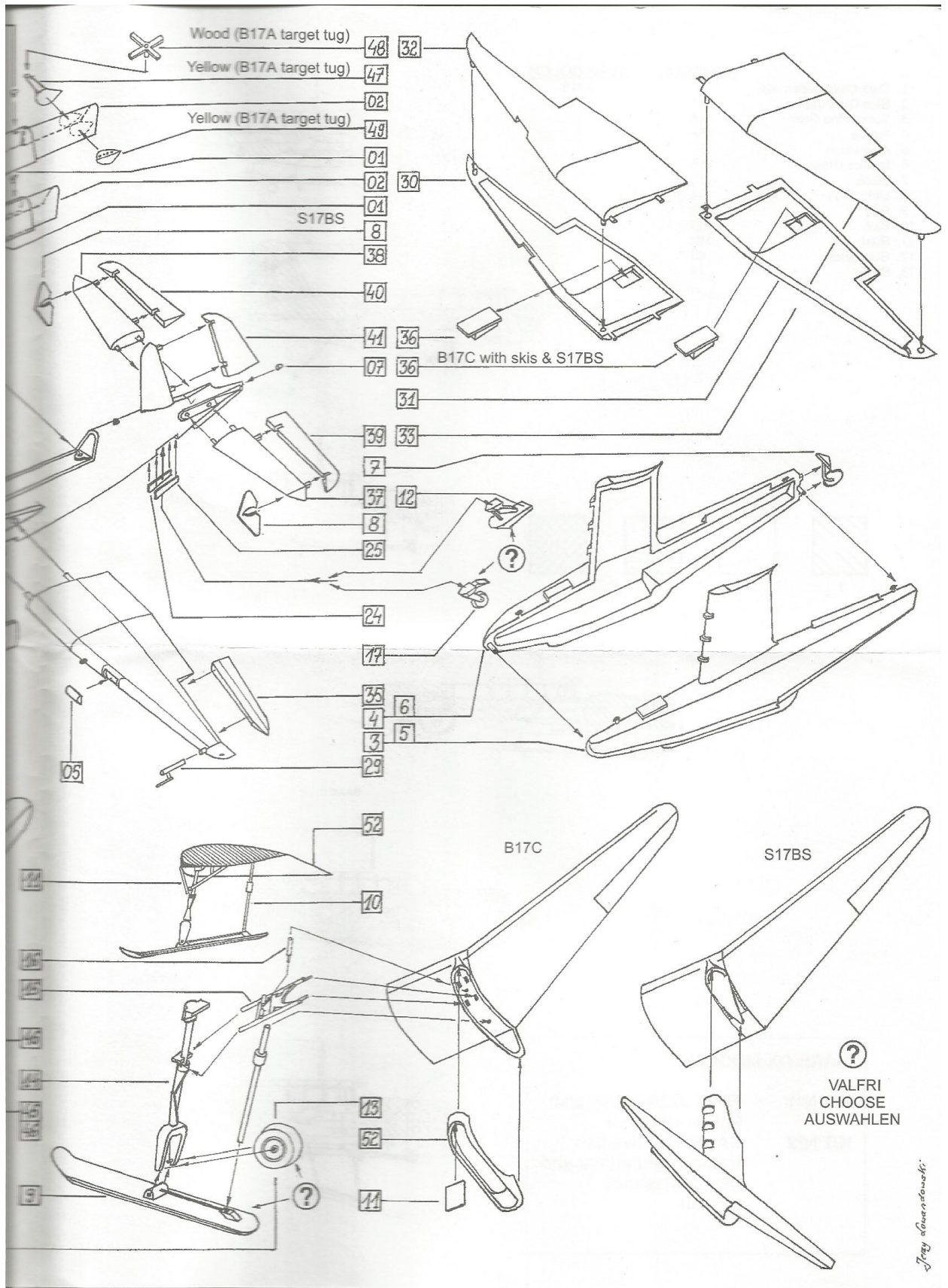

Jerry Eisenhauer

1. Dark Olive Green 325
2. Blue Grey 058
3. Submarine Grey 144
4. Yellow 154
5. Aluminium 56
6. Interior Green 158
7. Black 33
8. Light Grey 64
9. Red 174
10. Blue 109
11. Rust 113
12. Gunmetal 53
13. White 34

HUMBROL

- 30
- 87
- 144
- 154
- 56
- 158
- 33
- 64
- 174
- 109
- 113
- 53
- 34

XTRA COLOR

- X778
X777

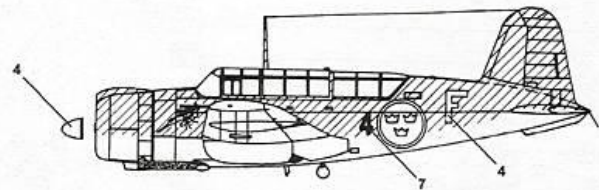

SAAB B17A

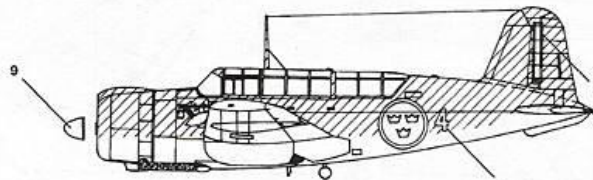

SAAB B17A

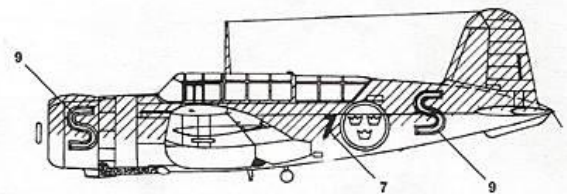

SAAB B17C

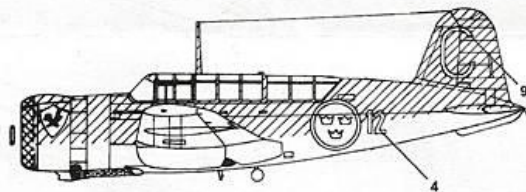
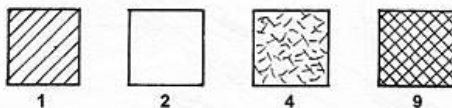

SAAB B17C

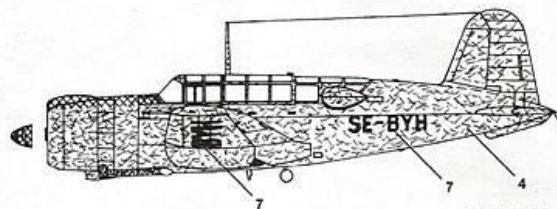

SAAB B17A
(target tug)

MARIVOX MODELS

- KIT N°1 FFVS J22A/B Swedish fighter of WW II
 KIT N°2 SAAB 105 Swedish trainer, light attack and reconnaissance aircraft

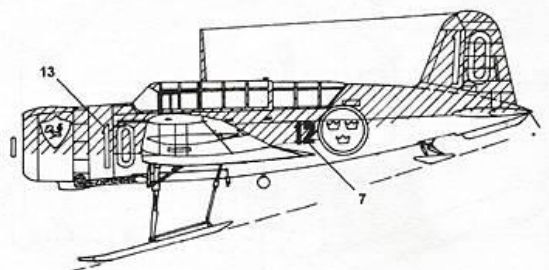

SAAB B17C

SAAB B17B



SAAB B17A
IMPERIAL ETHIOPIAN AF



SAAB B17A
FINNISH AF (target tug)



SAAB B17C
DANISH AF



SAAB S17BS

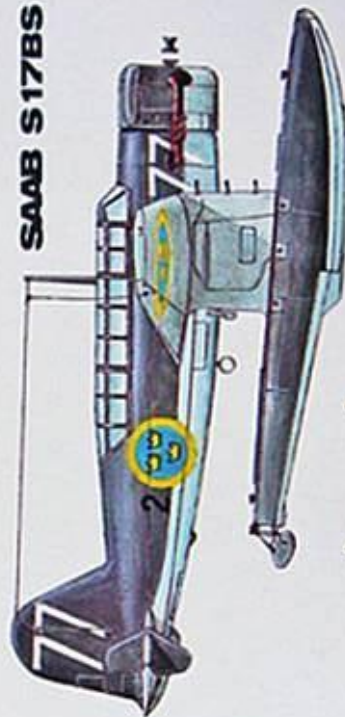

K. Grawiec 97

MADE IN POLAND